

**«EurasiaScience»**

LII Международная научно-практическая конференция

31 марта 2023

Научно-издательский центр «Актуальность.РФ»

**СБОРНИК СТАТЕЙ**

Collected Papers

LII International Scientific-Practical conference

**«EurasiaScience»**

Research and Publishing Center

«Actualnots.RF», Moscow, Russia

March, 31, 2023

Moscow

2023

УДК 00, 1, 33, 34, 36, 37,39, 50, 51, 57, 60, 61, 62, 63, 67, 68, 7

ББК 1

E91

EurasiaScience

E91 Сборник статей ЛII международной научно-практической конференции  
Москва: «Научно-издательский центр «Актуальность.РФ», 2023. – 304 с.  
ISBN 978-5-6049857-0-0

Книга представляет собой сборник статей ЛII международной научно-практической конференции «EurasiaScience» (Москва, 31 марта 2023 г). Представленные доклады отражают наиболее значительные достижения в области теоретической и прикладной науки. Книга рекомендована специалистам, преподавателям и студентам.

Сборник рецензируется членами оргкомитета. Издание включено в Elibrary согласно лицензионному договору 930-03/2015К.

**Организатор конференции:**

Научно-издательский центр «Актуальность.РФ»

**При информационной поддержке:**

Пензенского государственного университета

Федерального государственного унитарного предприятия «Информационное  
телеграфное агентство России (ИТАР-ТАСС)»

Федерального государственного бюджетного учреждения науки  
«Российская книжная палата»

Научной электронной библиотеки eLIBRARY.RU

Московского государственного университета им. М. В. Ломоносова

## СОДЕРЖАНИЕ

ДИНАМИКА ТКАНЕВЫХ КОМПОНЕНТОВ ПЕЧЕНИ ПЕРЕПЕЛОВ ПОРОДЫ ТЕХАССКАЯ ДО 50-СУТОЧНОГО ВОЗРАСТА .....	
Головченко В.В., Лемещенко В.В., Макалиш Т.П., Челкак Е.В. ....	10
АНАЛИЗ ЦЕНОПОПУЛЯЦИИ ЗВЕРОБОЯ ПРОДЫРЯВЛЕННОГО (HYPERICUM PERFORATUM L.) .....	
Буранова М.О., Хидирова С.Ш. ....	12
ИЗУЧЕНИЕ ВЛИЯНИЯ КОНЦЕНТРАЦИИ БЕНЗИЛАМИНОПУРИНА НА ВВЕДЕНИЕ В КУЛЬТУРУ IN VITRO ЭКСПЛАНТОВ ВЗРОСЛОГО РАСТЕНИЯ ДУБА ЧЕРЕШЧАТОГО (QUERCUS ROBUR L.) .....	
Тимаков А.А., Хусаинова А.Р., Шургин В.А., Сергеев Р.В. ....	14
ПЕРСПЕКТИВЫ ИСПОЛЬЗОВАНИЯ КОМПОНЕНТОВ ЗМЕИНОГО ЯДА .....	
Тошбобоева Л.С., Воронина Н.В. ....	16
АНАЛИЗ УДАЛЕНИЯ ЗУБОВ У ЖЕНЩИН .....	
Белкина Н.Ю., Каукин Е.Н., Изергин А.В. ....	18
ОСОБЕННОСТИ D-ВИТАМИННОГО СТАТУСА НОВОРОЖДЕННЫХ В РАЗЛИЧНЫХ РЕГИОНАХ БЕЛАРУСИ .....	
Козловский Д.А. ....	20
НАСЛЕДСТВЕННО-ОБУСЛОВЛЕННЫЕ СИНДРОМЫ В ИНФЕКТОЛОГИИ (СЛУЧАЙ РАБДОМИОЛИЗА У ПОДРОСТКА 15 ЛЕТ) .....	
Бобрышева А.В., Крюгер Е.А., Рымаренко Н.В. ....	22
АНАЛИЗ РЕЗУЛЬТАТОВ БИОХИМИЧЕСКИХ ПОКАЗАТЕЛЕЙ КРОВИ ПРИ ЖЕЛЕЗОДЕФИЦИТНОЙ АНЕМИИ .....	
Гончарик М.Д., Муха Е.С. ....	25
СИНТЕЗ ВЫСОКОПЛОТНЫХ И ВЫСОКОЭНЕРГЕТИЧЕСКИХ МОЛЕКУЛ НА ОСНОВЕ ФУЛЛЕРЕНА C <sub>60</sub> .....	
Ахметов А.Р., Аминов Р.И., Хузина Л.Л., Хузин А.А. ....	27
ТРИФЕНИЛФОСФОНИЕВЫЕ СПИРОПИРАНОВЫЕ СОЛИ – ПЕРСПЕКТИВНЫЙ ПОДХОД К СОЗДАНИЮ ПРОТИВООПУХОЛЕВЫХ ПРЕПАРАТОВ .....	
Хузин А.А., Хузина Л.Л. ....	30
СИНТЕЗ ТРИАМАНТАНА СКЕЛЕТНОЙ ИЗОМЕРИЗАЦИЕЙ ГЕПТАЦИКЛО[9.6.1.0 <sup>2,10</sup> .0 <sup>3,8</sup> .0 <sup>4,6</sup> .0 <sup>5,9</sup> .0 <sup>12,17</sup> ]ОКТАКДЕКАНОВ ПОД ДЕЙСТВИЕМ ИОННОЙ ЖИДКОСТИ .....	
Аминов Р.И. ....	33
СТАБИЛИЗАЦИЯ ХИТОЗАН-СУЛЬФАТНЫХ НАНОЧАСТИЦ ПОЛИСАХАРИДАМИ В ВОДНОЙ СРЕДЕ .....	
Ерасов В.С., Мальцева Ю.О. ....	35
ОСОБЕННОСТИ СОЗДАНИЯ МОДЕЛЕЙ УПРАВЛЕНИЯ ЭКОЛОГИЧЕСКИХ СИСТЕМ.....	
Алдашова М.О., Мименбаева А.Б., Абдыкеримова Г.Б. ....	39
ДОБЫЧА И ФРАКЦИОНИРОВАНИЕ ГРАВИЯ .....	
Балаева К.Ж. ....	43
ОБЗОР СОВРЕМЕННЫХ ТЕНДЕНЦИЙ РАЗВИТИЯ УСТАНОВОК ЗАМЕДЛЕННОГО КОКСОВАНИЯ НЕФТЕПЕРЕРАБАТЫВАЮЩЕЙ ПРОМЫШЛЕННОСТИ .....	
Прудской Д.М. ....	46

РАЗРАБОТКА АВТОМАТИЗИРОВАННОЙ АНАЛИТИЧЕСКОЙ СИСТЕМЫ ПРИНЯТИЯ УПРАВЛЕНЧЕСКИХ РЕШЕНИЙ В УНИВЕРСИТЕТЕ .....	
Фурсова К. А., Калинин Ю. Д.....	48
ПРОЕКТИРОВАНИЕ АВТОМАТИЗИРОВАННОЙ ИНФОРМАЦИОННОЙ СИСТЕМЫ ОПТИМИЗАЦИИ РАБОТЫ СКЛАДА «ОПТИ-СКЛАД».....	
Фурсова К.А., Калинин Ю.Д.....	51
ЭФФЕКТИВНОЕ КОДИРОВАНИЕ ВИДЕОПОТОКА.....	
Горлов В.Н.....	54
ИССЛЕДОВАНИЕ ЭФФЕКТИВНОСТИ ИСКУССТВЕННОЙ НЕЙРОННОЙ СЕТИ ДЛЯ ПРОГНОЗИРОВАНИЯ ОТКАЗОВ И ПОЛОМОК ТРУБОПРОВОДОВ .....	
Лысогоря В.В.....	57
АНАЛИЗ ЭФФЕКТИВНОСТИ ИСПОЛЬЗОВАНИЯ ЛАБОРАТОРНОГО ОБОРУДОВАНИЯ . Шевчук К.А. ....	59
ИСПОЛЬЗОВАНИЕ ПРОЗРАЧНОГО БЕТОНА .....	
Асекретова В.М.....	61
СОЗДАНИЕ МОДУЛЯ 1С ДЛЯ ЕДИНОЙ ПЛАТФОРМЫ СОЗДАНИЯ ВИРТУАЛЬНОГО ПРЕДПРИЯТИЯ И ПОДГОТОВКА СПЕЦИАЛИЗИРОВАННЫХ КАДРОВ .....	
Лобанов О.А. ....	63
КОНТАМИНАЦИЯ ПИЩЕВОГО СЫРЬЯ ЧЕРЕЗ УПАКОВОЧНЫЙ МАТЕРИАЛ .....	
Лукин А.А. ....	65
МНОЖЕСТВЕННЫЕ РАСЧЕТЫ В ЗАДАЧАХ ПРОЕКТИРОВАНИЯ ЭКСПЕРИМЕНТОВ ПО ПОЛУЧЕНИЮ ЧАСТИЦ ИДЕАЛЬНОЙ СФЕРИЧЕСКОЙ ФОРМЫ.....	
Молодавский С.Р. ....	67
УВЕЛИЧЕНИЕ СРОКА СЛУЖБЫ ПЕРЕКЛЮЧАТЕЛЯ СКВАЖИН МНОГОХОДОВОГО .....	
Ефимов Н.Г., Дивончик Д.С. ....	69
АНАЛИЗ ТЕХНОЛОГИЧЕСКОЙ СТРУКТУРЫ РАСПРЕДЕЛЕНИЯ «SMART» РЕШЕНИЙ В ПРОЦЕССЕ ЦИФРОВОЙ ТРАНСФОРМАЦИИ СЕЛЬСКИХ ХОЗЯЙСТВ .....	
Рахметова Н.А., Кузиков А.С.....	71
БАЗОВАЯ МОДЕЛЬ ЭНЕРГООБЕСПЕЧЕНИЯ ПРОИЗВОДСТВА .....	
Пигилова Р.Н., Касымов Р.А., Аверьянова Ю.А.....	73
МОДЕЛИРОВАНИЕ КОРРЕКЦИИ ФАЗОВЫХ АБЕРРАЦИЙ ЛАЗЕРНОГО ИЗЛУЧЕНИЯ СИСТЕМОЙ ИЗ ДВУХ АДАПТИВНЫХ ЗЕРКАЛ ПОД УПРАВЛЕНИЕМ СПГ АЛГОРИТМА.....	
Саламатин Д.А. ....	75
СВЯЗЬ ВАРИАЦИЙ ГРАВИТАЦИОННОГО ПОЛЯ С МИКРОСЕЙСМИЧЕСКИМИ ШУМАМИ.....	
Волкова Е.Н., Тимофеев В.В., Силаев В.А.....	79
ФАКТОРЫ ЗАСОЛЕНИЯ ПОЧВ И МЕТОДЫ БОРЬБЫ.....	
Осипов А.В., Лях М.М.....	81
ЭВОЛЮЦИЯ СИСТЕМЫ КЛАССИФИКАЦИИ АДМИНИСТРАТИВНО-ДЕЛОВЫХ ЦЕНТРОВ .....	
Закирова О.В.....	84
ОРГАНИЗАЦИЯ ДЕМОНСТРАЦИОННОГО ЭКСПЕРИМЕНТА НА УРОКАХ ХИМИИ .....	
Слинченко Е.П., Сагитова Р.Н.....	86

ФУНКЦИОНАЛЬНАЯ ГРАМОТНОСТЬ В ИЗУЧЕНИИ РУССКОГО ЯЗЫКА, КАК ИНОСТРАННОГО, ДЛЯ СТУДЕНТОВ ИНЖЕНЕРНОЙ СПЕЦИАЛЬНОСТИ .....	
Русинова Е.С.....	88
АНАЛИЗ ПРОБЛЕМ В ПОДГОТОВКЕ К ТЕСТИРОВАНИЮ КАК К ОСНОВНОМУ ЭКЗАМЕНУ В СТАРШИХ КЛАССАХ ПО ИНФОРМАТИКЕ.....	
Чаплыгина Л.П., Измайлова А.М. <sup>2</sup> .....	91
ТВОРЧЕСТВО ПЕДАГОГА КАК ПРОЯВЛЕНИЕ ПРОФЕССИОНАЛЬНОЙ ИНИЦИАТИВНОСТИ.....	
Полуян А.А. ....	94
РОЛЬ МЕЖКУЛЬТУРНОГО ОБРАЗОВАНИЯ В ПОДГОТОВКЕ К МЕЖДУНАРОДНОЙ КАРЬЕРЕ .....	
Пащенко Э.К.....	96
СОЦИАЛЬНЫЕ ПРОБЛЕМЫ ЗДОРОВЬЯ И ЗДОРОВОГО ОБРАЗА ЖИЗНИ СОВРЕМЕННОГО ЧЕЛОВЕКА.....	
Сейфетдинова М.Ш. ....	99
СУЩНОСТЬ ПЕДАГОГИЧЕСКОЙ КРЕАТИВНОСТИ В ВЫСШИХ УЧЕБНЫХ ЗАВЕДЕНИЯХ .....	
Магзумова Л.Т., Рузиева Д.И. Сабиров Д.Ш. ....	104
АКТУАЛЬНОСТЬ ИСПОЛЬЗОВАНИЯ ИНФОРМАЦИОННЫХ ТЕХНОЛОГИЙ В СОВРЕМЕННОМ ОБРАЗОВАНИИ .....	
Саврасова М.И.....	106
ПСИХОЛОГИЧЕСКИЕ ОСОБЕННОСТИ ПРОФЕССИОНАЛЬНОЙ ДЕЯТЕЛЬНОСТИ СОТРУДНИКОВ УГОЛОВНО-ИСПОЛНИТЕЛЬНОЙ СИСТЕМЫ.....	
Покусаев В.А. ....	109
ДИАГНОСТИКА КОРРУПЦИИ: СОВРЕМЕННЫЙ МЕТОД ИССЛЕДОВАНИЯ.....	
Канзычакова Н.Г. ....	111
ВКЛАД К. ЛЕОНГАРДА В ПСИХОЛОГИЧЕСКУЮ НАУКУ .....	
Криушинская Г.В. ....	114
ПРОБЛЕМЫ СОЦИАЛЬНО – ПСИХОЛОГИЧЕСКОЙ АДАПТАЦИИ СТУДЕНТОВ ПЕРВОГО КУРСА ВЫСШИХ УЧЕБНЫХ ЗАВЕДЕНИЙ .....	
Матушевская В.В. ....	116
СОЗДАНИЕ СИТУАЦИИ УСПЕХА КАК ПРОФИЛАКТИЧЕСКАЯ МЕРА ФОРМИРОВАНИЯ ИЖДИВЕНЧЕСКИХ УСТАНОВОК В ДЕТСКОМ ВОЗРАСТЕ .....	
Эргашев П.С. ....	119
КРЕАТИВНОСТЬ ПЕРСОНАЛА И ПРОБЛЕМЫ ВЗАИМОИНВЕСТИРОВАНИЯ В ЧЕЛОВЕЧЕСКИЙ КАПИТАЛ .....	
Тоненчук А.А. ....	121
СОВРЕМЕННЫЙ РУССКИЙ ЯЗЫК В КОНТЕКСТЕ ИНТЕРНЕТ-ЖУРНАЛИСТИКИ В РОССИИ .....	
Семенова А.А. ....	124
ФЕНОМЕН ВИДЕОХОСТИНГА В КОТЕКСТЕ РАЗВИТИЯ ВИДЕОПЛАТФОРМ .....	
Завгородняя В. П., Чжун Ци .....	126
ОСОБЕННОСТИ ПРОДВИЖЕНИЯ ТОВАРОВ И УСЛУГ НА ПЛАТФОРМЕ RUTUBE .....	
Завгородняя В. П., Романцева Е. Е.....	129
РАЗВИТИЕ ХОРЕОГРАФИИ НА КУБАНИ .....	
Карпенко И.А., Чуева А.О.....	132

ОБРАЗ «МАЛЕНЬКОГО ЧЕЛОВЕКА» В АВТОРСКОМ КИНО КАЗАХСТАНА .....	
Касымбекова А.К. ....	134
БАСТАУЫШ СЫНЫП ОҚУШЫЛАРЫН МУЗЫКА САБАҒЫНДА ПАТРИОТТЫҚ ТӘРБИЕ ҚАЛЫПТАСТЫРУДЫҢ ЖОЛДАРЫ .....	
Қайырбекқызы Н. ....	137
ЭСТЕТИЧЕСКАЯ ЦЕННОСТЬ КИТАЙСКОЙ КАЛЛИГРАФИИ В ИСТОРИИ ИСКУССТВА	
Чжихань Ч. ....	143
СОЗДАНИЕ И ПЕРВЫЕ ВЫПУСКИ ИЗДАТЕЛЬСТВА «ЯЗЫЧИ» .....	
Абасова Л.Г. кызы. ....	148
СОЦИАЛЬНО-ПОЛИТИЧЕСКАЯ ИСТОРИЯ БАЛКАРСКИХ ОБЩЕСТВ XVII – ПЕРВОЙ	
ПОЛОВИНЫ XIX В. В ОТЕЧЕСТВЕННОЙ ИСТОРИОГРАФИИ .....	
Хаджиева М.Х. ....	152
ТЕНДЕНЦИИ МОЛОДЕЖНОГО ТУРИЗМА В КАЛУЖСКОЙ ОБЛАСТИ .....	
Леонова О.В., Пикурина М.С. ....	154
МИФОПОЭТИКА ОБРАЗА СТАРУХИ-СУДЬБЫ В ПРОЗАИЧЕСКОЙ МИНИАТЮРЕ И.С.	
ТУРГЕНЕВА «СТАРУХА» И ПЕСНЕ В.С. ВЫСОЦКОГО «ДВЕ СУДЬБЫ» .....	
Рахроново Ф.А. ....	157
К ВОПРОСУ О РЕПРЕЗЕНТАЦИИ ЭТНИЧЕСКИХ МЕНЬШИНСТВ В СОВРЕМЕННОМ	
АМЕРИКАНСКОМ ПРАВИТЕЛЬСТВЕ .....	
Кармадонова А. И. ....	163
ОТ ТРАНСПОРТИРОВКИ ДО ОЧИСТКИ: КАК АРМИЯ США РЕШАЕТ ПРОБЛЕМУ	
ОБЕСПЕЧЕНИЯ ВОДОЙ В ЗОНАХ БОЕВЫХ ДЕЙСТВИЙ .....	
Иванов Р.В. ....	167
ПЕДАГОГИЧЕСКИЕ СРЕДСТВА РАЗВИТИЯ ЭМОЦИОНАЛЬНОЙ ОТЗЫВЧИВОСТИ У	
ДЕТЕЙ СРЕДНЕГО ШКОЛЬНОГО ВОЗРАСТА НА УРОКАХ АНГЛИЙСКОГО ЯЗЫКА .....	
Наздеркина Е.Д. ....	169
ИНТЕРПРЕТАЦИЯ ТЕКСТОВ НА АНГЛИЙСКОМ ЯЗЫКЕ .....	
Гринева О. А. ....	172
ДИНАМИКА МЕДИЙНОГО ДИСКУРСА В АНГЛИЙСКОМ ЯЗЫКЕ .....	
Гринева О. А. ....	174
ИСТОРИЯ ФОРМИРОВАНИЯ ФРАНКФУРТСКОЙ ШКОЛЫ СОЦИАЛЬНЫХ	
ИССЛЕДОВАНИЙ .....	
Панца Р.А. ....	176
НЕФОРМАЛЬНАЯ ЭКОНОМИКА В РОССИИ: НОВЫЕ ТЕНДЕНЦИИ .....	
Ремесло В.И. ....	179
ФИНАНСОВЫЕ РЕСУРСЫ ПРЕДПРИЯТИЯ И ЭФФЕКТИВНОСТЬ ИХ	
ИСПОЛЬЗОВАНИЯ .....	
Ямалетдинова А.Ф. ....	182
УПРАВЛЕНИЕ ЭКОНОМИЧЕСКОЙ БЕЗОПАСНОСТИ ОРГАНИЗАЦИИ .....	
Мулюкова А.С. ....	184
АКТУАЛЬНОСТЬ АДАПТАЦИИ МОЛОДЫХ СОТРУДНИКОВ НА СОВРЕМЕННЫХ	
ПРЕДПРИЯТИЯХ .....	
Нигаматова А.Д. ....	186
ЦИФРОВАЯ ВАЛЮТА ЦЕНТРАЛЬНОГО БАНКА: ПРАКТИКА РЕАЛИЗАЦИИ В	
РОССИИ .....	
Абрамов А.В. ....	190

ОСНОВНЫЕ КОМПОНЕНТЫ СИСТЕМЫ РЕГУЛИРОВАНИЯ МИГРАЦИОННЫХ ПОТОКОВ В РЕСПУБЛИКЕ УЗБЕКИСТАН.....	
Таджиева Д.Р. ....	193
ВЛИЯНИЕ ЗАПАДНЫХ САНКЦИЙ НА ТРАНСПОРТНО-ЛОГИСТИЧЕСКИЙ СЕКТОР РОССИЙСКОЙ ФЕДЕРАЦИИ.....	
Васильева Е.Ю., Кузьмина В.М.....	195
ВАЖНОСТЬ СЕТИ ИНТЕРНЕТ КАК КАНАЛА ПРОДВИЖЕНИЯ БАНКОВСКИХ УСЛУГ ..	
Грудинин С.М.....	199
ЦИФРОВАЯ ТРАНСФОРМАЦИЯ ГОСУДАРСТВЕННЫХ И МУНИЦИПАЛЬНЫХ УСЛУГ. ЗНАЧИМОСТЬ ЭЛЕКТРОННЫХ ГОСУСЛУГ ДЛЯ НАСЕЛЕНИЯ .....	
Смицких К.В., Овсянникова И.М. ....	202
ОСОБЕННОСТИ РЕГУЛИРОВАНИЯ ТРУДА ДИСТАНЦИОННЫХ РАБОТНИКОВ В УСЛОВИЯХ ЦИФРОВИЗАЦИЯ БИЗНЕСА .....	
Гареева Л.Р. ....	207
ИСТОРИЯ И ВИДЫ ДЕНЕГ .....	
Кусяпкулова М.Н., Ханов Н.Т. ....	209
АНАЛИЗ ЗАРУБЕЖНЫХ ПРАКТИК В ОБЛАСТИ РАЗВИТИЯ ЦИФРОВОГО БИЗНЕСА .....	
Назаренко А.А. ....	211
ПОТЕНЦИАЛ ВОЗОБНОВЛЯЕМЫХ ИСТОЧНИКОВ ЭНЕРГИИ ДЛЯ ТРАНСФОРМАЦИИ РОССИЙСКОЙ ЭКОНОМИКИ .....	
Вялов Н.В.....	213
ПОВЫШЕНИЕ СПРОСА НА ЭКОТУРИЗМ В ПОСТПАНДЕМИЧЕСКИЙ ПЕРИОД НА ПРИМЕРЕ АЗЕРБАЙДЖАНА .....	
Нуриева Н.А. гызы.....	215
ЭКОНОМИЧЕСКАЯ ЦЕЛЕСООБРАЗНОСТЬ РАСХОДОВ НА ОБОРУДОВАНИЕ НОМЕРОВ ДЛЯ ЛЮДЕЙ С ОГРАНИЧЕННЫМИ ВОЗМОЖНОСТЯМИ ЗДОРОВЬЯ И МАЛОМОБИЛЬНЫХ ГРУПП НАСЕЛЕНИЯ .....	
Теленкова О.С. ....	217
ОЦЕНКА ВЛИЯНИЯ СЕКТОРА ДЕЛОВЫХ УСЛУГ НА ЭКОНОМИКУ БЕЛАРУСИ ОТНОСИТЕЛЬНО ДРУГИХ СТРАН .....	
Шаграй П.С., Жемойтук М.Г. ....	221
АНТИИНФЛЯЦИОННАЯ ПОЛИТИКА В РОССИЙСКОЙ ФЕДЕРАЦИИ .....	
Калугина Е.Д. ....	223
ПОКАЗАТЕЛИ ЭФФЕКТИВНОСТИ ИСПОЛЬЗОВАНИЯ МУНИЦИПАЛЬНОГО ИМУЩЕСТВА, В ТОМ ЧИСЛЕ ЗЕМЕЛЬНЫХ УЧАСТКОВ В МОСКОВСКОЙ ОБЛАСТИ...	
Гаврилова А.А. ....	225
ОБЩИЕ РЕКОМЕНДАЦИИ ОРГАНИЗАЦИИ ЭФФЕКТИВНОГО ИСПОЛЬЗОВАНИЯ МУНИЦИПАЛЬНОГО ИМУЩЕСТВА .....	
Гаврилова А.А. ....	229
УРОВЕНЬ ЖИЗНИ НАСЕЛЕНИЯ КАК ИНДИКАТОР ЭКОНОМИЧЕСКОЙ БЕЗОПАСНОСТИ РЕГИОНА .....	
Тришкина Н.И. ....	232
ПРЕИМУЩЕСТВА СОВМЕСТНОГО РАЗВИТИЯ СЕЛЬСКОГО ХОЗЯЙСТВА, НАУКИ И ОБРАЗОВАНИЯ В РЕГИОНЕ.....	
Сяофэй Ж., Борисова У.С.....	236

ДОКУМЕНТЫ, СОПРОВОЖДАЮЩИЕ АУДИТ ДЕЛОПРОИЗВОДСТВА В ОРГАНИЗАЦИИ .....	
Сидорова А.А. ....	239
РИСКИ ЛИЗИНГОВОЙ СДЕЛКИ .....	
Рыжикова В.С. ....	241
ОБЕСПЕЧЕНИЕ ИНФОРМАЦИОННОЙ БЕЗОПАСНОСТИ .....	
Бекленищева В.В. ....	243
МЕЖДУНАРОДНЫЙ ТЕРРОРИЗМ: ПРОБЛЕМНЫЕ ВОПРОСЫ БОРЬБЫ С ТЕРРОРИЗМОМ .....	
Аль Зеяди Т.К.М. ....	245
СОВЕРШЕНИЕ АКТОВ ГРАЖДАНСКОГО СОСТОЯНИЯ КАК СРЕДСТВО ПРАВОВОЙ ЗАЩИТЫ СЕМЕЙНЫХ ПРАВ .....	
Бады-оол Ч.А. ....	247
ИСТОРИЯ РАЗВИТИЯ НОТАРИАТА В РОССИИ .....	
Дьячкова Д.А. ....	249
СООТНОШЕНИЕ НОРМ ГРАЖДАНСКОГО И УГОЛОВНОГО ПРАВА В КВАЛИФИКАЦИИ ФАКТОВ НАСИЛИЯ В СЕМЬЕ .....	
Чельшева Н.Ю., Калистратова Н.А. ....	253
РЕГУЛИРОВАНИЕ ВВОЗА И ВЫВОЗА КУЛЬТУРНЫХ ЦЕННОСТЕЙ В ЕС И ЕАЭС: СРАВНИТЕЛЬНО-ПРАВОВОЙ АСПЕКТ .....	
Устинова Е.В. ....	263
КВАЗИСОУЧАСТИЕ В САМОУБИЙСТВЕ: ОБЩАЯ ХАРАКТЕРИСТИКА ИНСТИТУТА ....	
Аюбов А-К.У. ....	266
ХАРАКТЕРИСТИКА ФОРМ ПОДСТРЕКАТЕЛЬСТВА К ПРЕСТУПЛЕНИЯМ .....	
Дурдиев А.Р. ....	268
АНАЛИЗ ПОКАЗАТЕЛЕЙ ПРЕСТУПНОСТИ В СФЕРЕ ОХРАНЫ ИНФОРМАЦИОННОЙ БЕЗОПАСНОСТИ .....	
Мулдаев М.М. ....	270
УГОЛОВНО-ПРАВОВАЯ ХАРАКТЕРИСТИКА ПУБЛИЧНЫХ ПРИЗЫВОВ К НАРУШЕНИЮ ТЕРРИТОРИАЛЬНОЙ ЦЕЛОСТНОСТИ РФ .....	
Муцуроев Р.Б. ....	272
АНАЛИЗ ЭКОНОМИИ РЕПРЕССИИ КАК ПРИНЦИПА УГОЛОВНОГО ПРАВА .....	
Самбулатова Р.Д. ....	274
СОУЧАСТИЕ В СОВЕРШЕНИИ КОРРУПЦИОННОГО ПРЕСТУПЛЕНИЯ .....	
Эмиева С.М. ....	276
НЕКОТОРЫЕ ПРОБЛЕМЫ НОТАРИАТА В РОССИЙСКОЙ ФЕДЕРАЦИИ .....	
Шерстенников Д.А. ....	278
АКТУАЛЬНЫЕ ПРОБЛЕМЫ КВАЛИФИКАЦИИ ПРЕСТУПЛЕНИЙ ПРОТИВ ПОЛОВОЙ НЕПРИКОСНОВЕННОСТИ И ПОЛОВОЙ СВОБОД .....	
Ханжин О.Н. ....	281
К ВОПРОСУ О ФОРМАЛЬНОЙ ОПРЕДЕЛЕННОСТИ ПРАВА В КОНТЕКСТЕ ИНФОРМАЦИОННОГО ОБЩЕСТВА .....	
Вуйчич О.В. ....	283
ИЗБРАНИЕ ДВУХ МЕР ПРЕСЕЧЕНИЯ ЗА И ПРОТИВ .....	
Погребной А.И. ....	286



ОСОБЕННОСТИ ВЗАИМОДЕЙСТВИЯ СЛЕДОВАТЕЛЯ С ОРГАНАМИ, ОСУЩЕСТВЛЯЮЩИМИ ОПЕРАТИВНО-РОЗЫСКНУЮ ДЕЯТЕЛЬНОСТЬ, ПРИ РАССЛЕДОВАНИИ ПРЕСТУПЛЕНИЙ .....	
Легута С.А. ....	288
ПРЕДМЕТ ДАЧИ ВЗЯТКИ: ПРОБЛЕМНЫЕ АСПЕКТЫ .....	
Большакова Т.В. ....	291
СУБЪЕКТЫ ЗЕМЕЛЬНЫХ ПРАВотношений .....	
Федорова В.А. ....	294
ОСОБЕННОСТИ УЧАСТИЯ НЕСОВЕРШЕННОЛЕТНИХ В ГРАЖДАНСКОМ ПРОЦЕССЕ . Шитова С.И. ....	295
ВОССТАНОВЛЕНИЕ СРОКА ДЛЯ ПРИНЯТИЯ НАСЛЕДСТВА: ПРОБЛЕМЫ ПРАВОПРИМЕНЕНИЯ .....	
Шитова С.И. ....	300

## ДИНАМИКА ТКАНЕВЫХ КОМПОНЕНТОВ ПЕЧЕНИ ПЕРЕПЕЛОВ ПОРОДЫ ТЕХАССКАЯ ДО 50-СУТОЧНОГО ВОЗРАСТА

*Головченко В.В., Лемещенко В.В., Макалиш Т.П., Челкак Е.В.  
ФГАОУ ВО «Крымский федеральный университет им. В.И. Вернадского»*

*Исследована динамика гистологических структур печени перепелов породы Техасская. Для проведения исследования были отобраны птицы суточного, 10-20-30-40 и 50-суточного возраста. В результате исследования было определено, что наибольшая интенсивность роста приходится на 50 сутки после рождения.*

*Ключевые слова: ветеринария, печень, перепела, гистология.*

У цыплят-бройлеров кросса КОББ 500 печень имеет не выраженное деление на долики, Купферовские клетки небольшие, встречаются равноудаленно, хорошо различимо базофильное ядро и гепатоциты с четкими контурами [1]. Площадь гепатоцитов у кур кросса Arbor Acres+ ( $63,05 \pm 1,66$  мкм) больше чем у петухов ( $58,67 \pm 1,6$  мкм) на 7%. Ядра гепатоцитов у кур составляет  $0,17 \pm 0,001$  мкм [2]. У цыплят кросса ISA F-15 в возрасте 35-суток отмечается лимфоцитарная инфильтрация печеночных долек [3]. Данных о гистологических характеристиках печени перепелов породы Техасская не найдено.

Цель работы - исследование изменения гистологической структуры печени перепелов породы Техасская в постнатальном онтогенезе.

Проведено исследование на 49 птицах данной породы в возрасте от 1 до 50 суток. Для исследования были отобраны и зафиксированы в нейтральном формалине кусочки печени в однотипных местах с дальнейшим изготовлением из них срезов. Срезы просматривали под микроскопом DM2000. В программе Aperio ImageScope были проведены измерения.

В результате исследований у суточных перепелов относительная площадь паренхимы составила  $92,50 \pm 1,29\%$ , относительная площадь синусов  $6,70 \pm 0,10\%$ , относительная площадь крупных сосудов  $0,80 \pm 0,01$ . В 10-суточном возрасте относительная площадь паренхимы увеличивается на 1% ( $95,25 \pm 1,50\%$ ), относительная площадь синусов уменьшилась на 43% ( $3,83 \pm 0,50\%$ ), относительная площадь крупных сосудов увеличилась на 15% ( $0,92 \pm 0,02\%$ ). В 10-суточном возрасте средний размер печеночных долек составляет  $0,20 \pm 0,01$  мм<sup>2</sup>. На 20 сутки жизни после рождения относительная площадь паренхимы на 5% ( $91,25 \pm 2,75\%$ ), относительная площадь синусов увеличилась на 89% ( $7,27 \pm 2,38\%$ ), относительная площадь крупных сосудов увеличилась на 60% ( $1,48 \pm 0,01$ ), средний размер печеночных долек - на 3% ( $0,26 \pm 0,01$  мм<sup>2</sup>). К 30-суточному возрасту относительная площадь паренхимы уменьшилась на 4% ( $87,75 \pm 1,50\%$ ), относительная площадь синусов стала больше на 44% ( $10,50 \pm 0,50\%$ ), относительная площадь крупных сосудов - на 18% ( $1,75 \pm 0,01\%$ ), а средний размер печеночных долек на 3% ( $0,27 \pm 0,01$  мм<sup>2</sup>). В 40-суточном возрасте птиц относительная площадь паренхимы увеличилась на 3% ( $90,75 \pm 5,06\%$ ), относительная площадь синусов - наоборот стала меньше на 34% ( $6,97 \pm 2,58\%$ ), относительная площадь крупных сосудов повысилась на 30% ( $2,28 \pm 0,2\%$ ), а средний размер печеночных долек вырос на 118% ( $0,59 \pm 0,1$  мм<sup>2</sup>). В возрасте 50 суток относительная площадь паренхимы стала больше на 2% ( $93,25 \pm 2,06\%$ ), параметр относительной площади синусов снизился на 67% ( $3,01 \pm 1,16\%$ ), относительная площадь крупных сосудов и средний размер печеночных долек увеличились на 64% ( $3,74 \pm 0,03\%$ ) и 16% ( $0,69 \pm 0,02$  мм<sup>2</sup>). В результате гистологического исследования печени перепелов исследуемые параметры постепенно увеличиваются относительно возрасту птиц.

*Список источников*

1. Губеева Е.Г., Халикова К.Ф., Алеев Д.В., Егоров В.И., Сайтов В.Р., Папуниди К.Х. Изучение гистоструктуры печени цыплят-бройлеров при хронической интоксикации имидаклопридом на фоне применения сорбентов // Ветеринарный врач. 2019. №1.
2. Козлова Светлана Викторовна, Краснолобова Екатерина Павловна, Веремеева Светлана Александровна, Череменина Наталья Анатольевна АНАТОМО-ГИСТОЛОГИЧЕСКИЕ ПАРАМЕТРЫ ПЕЧЕНИ БРОЙЛЕРОВ ПРИ СТРЕССЕ // Вестник КрасГАУ. 2021. №5 (170).
3. Лемяк А. А., Ноздрин Г. А., Лемяк А. И., Ревков Н. В. Гистологическая характеристика печени цыплят кросса ISA F-15 в постнатальном онтогенезе при применении пробиотиков // Достижения науки и техники АПК. 2012. №10.

**АНАЛИЗ ЦЕНОПОПУЛЯЦИИ ЗВЕРОБОЯ ПРОДЫРЯВЛЕННОГО (*HYPERICUM PERFORATUM L.*)**

**Буранова М.О., Хидирова С.Ш.**

*Каршинский государственный университет, Карши, Узбекистан*

*Изучен систематический состав ценопопуляции зверобоя продырявленного. Проведён анализ жизненной формы, а также оценка обилия растений в ценопопуляции глазомерическим способом по шкале Друде.*

*Ключевые слова: систематический состав, ценопопуляция, жизненная форма, обилие, шкала Друде.*

Как известно, история пчеловодства насчитывает около пяти тысяч лет. Так как пчелы являются живыми существами, для них естественно болеть различными заболеваниями. За долгую историю пчеловодства также изучены методы диагностики и лечения большинства заболеваний пчёл. Среди болезней пчел распространена диарея, для лечения которой местные пчеловоды используют зверобой.

На сегодняшний день в Республике Узбекистан уделяется большое внимание на развитие пчеловодства и сохранение биоразнообразия. Исходя из этого, изучение систематического состава ценопопуляции зверобоя продырявленного (*Hypericum perforatum L.*) является актуальным.

Это растение имеет тонкое и крепкое корневище, на котором ежегодно отрастает несколько гладких двугранных разветвленных стеблей до 40-80 см высотой. Стебель прямостоячий, зеленый, позже становящийся красно-коричневым, с двумя продольными линиями на гладкой поверхности.

Листья супротивные, сидячие, продолговато-яйцевидные или эллиптические, до 3 см длиной и до 1,5 см шириной, со множеством светлых и темных железок. Цветки правильные, до 2 см в диаметре, с двойным пятичленным околоцветником. Чашечка глубоко разделена и остается при плоде. Лепестки золотисто-желтые, продолговато-эллиптические, по краю листа расположены железки темного цвета, на остальной поверхности – светлого цвета. Многочисленное количество тычинок сростаются в три группы. Столбики гинецея изогнутые, рыльца с красными сосочками, завязь трехгнездная с железистыми стаминодиями у основания. Цветки собраны в верхушечное соцветие – кистевидно-щитковидный тирс. Цветет в течение 25-30 дней с июня по август. Плод представляет собой треугольную многосемянную коробочку, с открывающимися створками.

Ценопопуляция зверобоя расположена в горном поясе около села Оммагон Шахрисабзского района Кашкадарьинской области и имеет четырёхугольную форму площадью 220 м<sup>2</sup>.

Проведён сбор гербарных образцов, с дальнейшим определением видов в Центральном гербарии Института ботаники г. Ташкента. Для оценки обилия растений использована 7-балльная система, предложенная Друде. При этом степень покрытия представителями каждого вида оценивалась глазомерическим способом.

В результате исследований выявлено, что в данной ценопопуляции произрастают 24 вида растений. Из них 1 вид – кустарник, 1 вид – полукустарник, 15 видов – многолетники и 7 видов – однолетники.

№	Вид растения	Семейство	Жизненная форма	Обилие по Друде (балл)
1	<i>Achillea biebersteinii</i> Afan	Compositae	Многолетник	3
2	<i>Alhagi pseudalhagi</i> Desv.	Alliaceae	Многолетник	2
3	<i>Anagallis arvensis</i> L.	Primulaceae	Однолетник	2
4	<i>Anagallis caerulea</i> L.	Primulaceae	Однолетник	1
5	<i>Astragalus kudrjaschovii</i> A.S.Korol.	Araceae	Полукустарник	1
6	<i>Capparis spinosa</i> L.	Capparaceae	Многолетник	3
7	<i>Convolvulus arvensis</i> L.	Convolvulaceae	Многолетник	2
8	<i>Ferula fedtschenkoana</i> Koso-Pol.	Apiaceae	Многолетник	2
9	<i>Glycyrrhiza aspera</i> Pall.	Fabaceae	Многолетник	2
10	<i>Glaucium fimbriigerum</i> Boiss	Papaveraceae	Однолетник	3
11	<i>Hypericum perforatum</i> L.	Hypericaceae	Многолетник	4
12	<i>Lathyrus pratensis</i> L.	Fabaceae	Многолетник	3
13	<i>Malva neglecta</i> Wallr	Malvaceae	Однолетник	2
14	<i>Nepeta cataria</i> L.	Labiatae	Многолетник	3
15	<i>Phlomis salicifolia</i> Rgl.	Labiatae	Многолетник	2
16	<i>Phlomoides speciosa</i>	Lamiaceae	Многолетник	1
17	<i>Ranunculus baldschuanicus</i> Regel ex Kom	Ranunculaceae	Многолетник	2
18	<i>Rosa kuhitangi</i> Nevski	Rosaceae	Кустарник	2
19	<i>Scutellaria galericulata</i> L.	Labiatae	Многолетник	2
20	<i>Taraxacum officinale</i> F.H. Wigg.	Asteraceae	Многолетник	3
21	<i>Thymelaea passerina</i> (L.) Coss. & Germ.	Thymelaeaceae	Однолетник	3
22	<i>Trifolium pratense</i> L.	Fabaceae	Многолетник	4
23	<i>Vicia sativa</i> L.	Fabaceae	Однолетник	3
24	<i>Ziziphora tenuior</i> L.	Labiatae	Однолетник	2

#### Систематический состав ценопопуляции зверобоя продырявленного

Систематический анализ выявил принадлежность растений к 17 семействам, из которых по четыре вида оказались представителями семейств Fabaceae и Labiatae, по два вида – из семейства Primulaceae, а также по одному виду из 14 семейств.

Обилие зверобоя оказалась равной 4 баллам по Друде, означающее обильное распространение растения (до 70-50%).

В заключение можно сказать, что в связи с большим количеством подобных участков вблизи данной ценопопуляции, ее можно рекомендовать для сезонного пчеловодства.

#### Список источников

1. Тожибаев К. Ш. и др. Кадастр флоры Узбекистана Кашкадарьинская область. – Ташкент: Изд-во «Фан» АН РУз., 2019. – 256 с. ISBN 978-9943-19-468-7.

3. IPNI. (2023): The International Plant Names Index. Available at: <https://ipni.org>, accessed 26 March 2023.

## ИЗУЧЕНИЕ ВЛИЯНИЯ КОНЦЕНТРАЦИИ БЕНЗИЛАМИНОПУРИНА НА ВВЕДЕНИЕ В КУЛЬТУРУ IN VITRO ЭКСПЛАНТОВ ВЗРОСЛОГО РАСТЕНИЯ ДУБА ЧЕРЕШЧАТОГО (QUERCUS ROBUR L.)

Тимаков А.А., Хусаинова А.Р., Шургин В.А., Сергеев Р.В.

ФГБОУ ВО «Поволжский государственный технологический университет», Йошкар-Ола

*В статье приводится информация о проблемах с размножением дуба черешчатого (Quercus robur L.), предлагается их решение с помощью биотехнологических подходов, а также описан процесс экспериментального исследования по получению стерильной морфогенной культуры из взрослого растительного материала методами in vitro, результаты эксперимента, и предлагаются потенциальные решения возникших при исследовании затруднений.*

*Ключевые слова: Quercus robur L., биотехнологии, in vitro.*

Дуб черешчатый – важное древесное растение, основной элемент таких лесных биоценозов, как дубравы. Дубравы России по большей части располагаются в европейской (3,52 млн. га) и дальневосточной частях (2,46 млн. га) [1]. В литературе описаны негативные факторы, влияющие на сохранность дубрав, такие как паразитирующие насекомые, снижение общей и удельной продуктивности дубрав, падение репродуктивной способности (т.е. увеличение промежутков между урожайными годами и уменьшение урожаев желудей), синдром усыхания и т.д. [2,3]. В связи с сокращением площадей природных дубрав запущены федеральные программы их сохранения и изучения. Таким образом, наличие проблемы сохранения дубрав в России и мире на фоне малой эффективности традиционных методов размножения дубов становится очевидным [4]. Одним из путей решения проблемы может стать разработка способов размножения дуба с помощью биотехнологических подходов, таких как микрклональное размножение, каллусогенез и прочие.

Цель работы и схема эксперимента. Изучение влияния различных концентраций бензиламинопурина на эффективность морфогенеза на стадии введения в культуру in vitro эксплантов взрослого растения дуба черешчатого (Quercus robur L.). В эксперименте использовали питательную среду WPM (Woody Plant Medium) по прописи Lloyd&McCown, 1980. К среде добавляли БАП (бензиламинопурин) в концентрации 0 мг/л (контроль), 0,5 мг/л, 1 мг/л в зависимости от варианта опыта.

Материалы и методы. В начале февраля с растения дуба черешчатого возрастом около 80 лет были собраны черенки - приросты последнего года. Черенки помещали срезам в воду комнатной температуры, на полторы-две недели до тех пор, пока не начали раскрываться почки. После этого черенки разрезали скальпелем так, чтобы на одном экспланте было как минимум одно междоузлие и промывали сначала в проточной воде в течение 5 мин., затем в дистиллированной воде в течение 10 мин. Все последующие операции осуществляли в условиях ламинарного бокса. Экспланты помещали в раствор стерилизующего вещества (3% лизоформин) на 7 мин. После этого экспланты (общим числом 84 ед.) промывали в стерильной дистиллированной воде трижды в течение 15 мин., обновляли базальный срез скальпелем и переносили на различные варианты стерильной питательной среды в пробирки. Культивировали в течение 2 недель, после чего подсчитывали число морфогенных эксплантов.

Результаты. После 2 недель культивирования не было получено ни одного стерильного морфогенного экспланта ни в одном варианте, включая контроль. Во всех вариантах экспланты и питательная среда потемнели, что говорит о том, что выбранный режим стерилизации не оптимален и приводит к гибели эксплантов. Однако, в некоторых пробирках

(около 30% от общего числа) наблюдали так же, помимо потемнения эксплантов и среды, заражение питательной среды (грибковая инфекция), что говорит о том, что выбранный режим стерилизации так же неспособен полностью стерилизовать экспланты взрослого растения *Quercus robur* L. Оценить влияние бензиламинопурина на морфогенность эксплантов дуба черешчатого не удалось.

Таким образом, можно сделать вывод о неоптимальности выбранного режима стерилизации применительно к растительному материалу, взятому с взрослого растения *Quercus robur* L. Возможным решением могут стать оптимизация имеющегося режима стерилизации (подбор оптимальной концентрации и экспозиции), подбор альтернативного стерилизующего агента, использование растительного материала в другой фазе развития. Исследования в этой области остаются перспективными для решения проблем сохранения и выживания дуба черешчатого в России.

#### *Список источников*

1. Калиниченко Н.П. Дубравы России / Н.П. Калиниченко. – М.: ВНИИЦлесресурс, 2000. – 536 с.
2. Молчанов А.А. Воздействие антропогенных факторов на лес / А.А. Молчанов. – М.: Наука, 1978. – 136 с.
3. María José Cernadas, María Teresa Martínez, Elena Corredoira & María del Carmen San José. Conservation of holm oak (*Quercus ilex*) by in vitro culture. *Mediterranean Botany*, 2018, pp. 97-104.
4. Romanov, E. Influence of the boxes' types and volumes on the growth of the quercus robur l. Seedlings, Smyshlyaeva, M., Krasnov, V., Krasnova, V., Sergeev, R. *International Multidisciplinary Scientific GeoConference Surveying Geology and Mining Ecology Management, SGEM* this link is disabled, 2017, 17(33), pp. 577–584

### **STUDY OF THE EFFECT OF BENZYLAMINOPURINE CONCENTRATION ON THE INTRODUCTION OF EXPLANTS OF AN ADULT PLANT OF ENGLISH OAK (*QUERCUS ROBUR* L.) INTO IN VITRO CULTURE**

*The article provides information about the problems associated with English oak (*Quercus robur* L.), proposes their solution using biotechnological approaches, and also describes the process of experimental research on obtaining a sterile morphogenic culture from adult plant material using in vitro methods, the results of the experiment, and suggests potential solutions to research difficulties. Keywords: *Quercus robur* L., biotechnology, in vitro.*

## ПЕРСПЕКТИВЫ ИСПОЛЬЗОВАНИЯ КОМПОНЕНТОВ ЗМЕИНОГО ЯДА

*Тошбобоева Л.С., Воронина Н.В.*

*Ташкентский фармацевтический институт, Ташкент, Узбекистан*

*Изучена ферментативная активность и токсическое действие ядов змей Узбекистана. Обсуждается влияние компонентов яда на метаболические процессы и перспективы для их использования в качестве лекарственных препаратов*

*Ключевые слова: яд змей Узбекистана, ферментативная активность, токсическое действие, перспективы использования змеиного яда.*

Еще во времена далекого прошлого змеи привлекали великих врачей своими «чудесными» свойствами. В четвертой книге «Канона врачебной науки» написанном около тысячи лет назад Ибн Синою описаны целебные свойства змей (Хайя). «Сушащая сила змеиного мяса велика. Свойство змеиного мяса состоит в том, что оно доводит излишки до кожи, особенно когда человек не чист. Если: употреблять [в пищу] змеиное мясо, это продлевает жизнь, укрепляет силы, сохраняет [остроту] чувства и молодость». В настоящее время в мире общепризнано, что змеиные яды представляют собой естественные природные источники биохимического сырья [1].

На территории Республики Узбекистан обитает 21 вид змей, из которых 6 ядовитые. В таблице представлены выявленные компоненты яда некоторых змей. Анализ ее информационного поля позволяет констатировать, что яды змей Узбекистана различаются по составу и свойствам. Они представляют собой гетерогенные смеси белков и пептидов, среди которых можно выделить четыре ведущих семейства белков, определяющих токсичность яда и ответственных за коагулопатию, нейротоксичность, миотоксичность и цитотоксичность.

Название ядовитой змеи	ферменты	Токсичность (DL50)	Действие яда
Среднеазиатская кобра	фосфолипаза А2, ацетилхолинэстераза, эндорибонуклеаза, дезоксирибонуклеаза, фосфодиэстераза, 5'-нуклеотидаза, оксидаза L-аминокислот, гиалуронидаза, ФРН	0,5 мг/кг, мыши, в/б нейротоксина I - 0,084 мг/кг, цитотоксина I - 1,1 мг/кг, фосфолипазы А2 - 80 мг/кг.	Нейротоксическое, вызывает паралич дыхательной мускулатуры, остановку дыхания
Туранская гюрза	Сериновые протеиназы, стаптопротениназы оксидаза L-аминокислот, фосфолипаза А2, фосфодиэстераза, 5'-нуклеотидаза, гиалуронидаза и др., ФРН	0,34 мг/кг мыши, в/в	Вызывает гипоксию, развитие ДВС-синдрома, поражение эндокринной системы
Степная гадюка	фосфолипаза А2, 5'-нуклеотидаза, фосфодиэстераза, неспецифическая щелочная фосфомоноэстераза, протеиназы с кининогеназной активностью, ФРН	0,77 мг/кг мыши, в/в	Смерть наступает от остановки дыхания
Песчаная (мелкочешуйчатая) Эфа	ферменты с протеолитической активностью оксидазу L-аминокислот, фосфодиэстеразу, гиалуронидазу, ФРН, фосфолипазу А2. Среди протеиназ и эстераз ферменты, гидролизующие казеин, аргининовые эфиры, кининогеназы и ариламидаза.	0,72 мг/кг мыши в/в 5,4 мг/кг мыши в/б	Гемолитическое действие

Таблица. Характеристика ферментативной активности и токсического действия ядов змей Узбекистана\*

\*Давлятов, Яхья. Яды змей Средней Азии и внутривидовая изменчивость их свойств. Ташкент, 1990.- 42 с.



В составе всех ядах представленных змей имеется фосфолипаза А2 (ФЛА2). Именно фосфолипазы А2 змеиных ядов являются одними из наиболее агрессивных токсических белков, приводящей к смерти жертвы после змеиного укуса. С помощью технологических достижений исследователи превратили эти опасные для жизни токсины в спасительные терапевтические средства. Змеиные яды были источником открытия успешных терапевтических средств, нацеленных на сердечно-сосудистые заболевания. Так фосфолипазы А2 змеиного яда способны снижать кровяное давление за счет продукции арахидоновой кислоты, предшественника метаболитов циклооксигеназы (простагландинов или простаглицина) [4]

Некоторые гипотензивные факторы, связывающие гепарин, трехпальцевые токсины (3FTx) и 5'-нуклеотидазы также могут снижать артериальное давление [4,5]. Источники различных ферментативных и неферментативных соединений змеиных ядов ингибируют адгезию, миграцию, ангиогенез и метастазирование опухолевых клеток путем ингибирования интегринов на трансмембранных клеточных поверхностях. Это играет важную роль в замедлении роста опухоли, неоваскуляризации и ее развития [2]. Более того из яда змеи *Dendroaspis polylepis* выделены токсины, названные мамбалгинами, которые обладают высокой анальгетической активностью [3]. Мамбалгины действуют аналогично морфинам, но, не оказывают негативных побочных эффектов (моторных дисфункций, угнетения дыхания, привыкания).

Таким образом компоненты ядов змей демонстрируют большой потенциал для разработки ведущих соединений для новых лекарств.

#### *Список источников*

1. Канон врачебной науки: [Пер. с араб.] / 2-е изд. — Ташкент: Ташкент Фан, 1980-1982. 448 с.
2. Bushra Akhtar, Faqir Muhammad, Ali Sharif, Muhammad Irfan Anwar. Preclinical studies of a novel snake venom-derived recombinant disintegrin with antitumor activity: A review // Eur J Pharmacol. 2021 May 15;899:174022.
3. Diochot S., Baron A., Salinas M. et al. Black mamba venom peptides target acid-sensing ion channels to abolish pain // Nature. 2012; 490(7421): 552–555.
4. Kini RM, Koh CY Snake venom three-finger toxins and their potential in drug development targeting cardiovascular diseases. // Biochem Pharmacol. 2020 Nov;181:114105
5. Péterfi O, Boda F, Szabó Z, Ferencz E, Bába L. Hypotensive Snake Venom Components- A Mini-Review // Molecules. 2019 Jul 31;24(15):2778.

## АНАЛИЗ УДАЛЕНИЯ ЗУБОВ У ЖЕНЩИН

Белкина Н.Ю., Каукин Е.Н., Изергин А.В.

ФГБОУ ВО «Чувашский государственный университет имени И.Н. Ульянова» Чебоксары

Анализируется удаление зубов у женщин по возрастным группам. Подсчитано, какое количество в процентах удалено зубов в каждой группе.

Ключевые слова: удаление зубов у женщин, дефицит кальция, остеопороз.

Удаление зуба одна из частых процедур в стоматологических поликлиниках. Потерю зуба могут спровоцировать различные причины, их большое множество. Однако отсутствие зуба может повлиять на множество систем в организме человека. Одна из первых систем страдает зубочелюстная система. Мы решили провести анализ удаленных зубов у женщин на базе стоматологической поликлиники АУ «Городская стоматология» МЗ Чувашии г. Чебоксары за период 2022 год.

Нашей целью, является проанализировать, какие возрастные группы женщин чаще всего подвергаются удалению зубов и сделать выводы.

По результатам, полученным при анализе удаленных зубов за период 2021-2022 годы, мы получили, что основной процент приходится на удаление у женщин. Поэтому было принято решение провести дополнительный анализ удаления зубов у женщин по возрастам.

Нами были исследованы амбулаторные карты пациентов на базе АУ «Городская стоматология» МЗ Чувашии, г. Чебоксары за 2022 год. В основу были отобраны амбулаторные карта пациентов женского пола. Основным критерием был возраст пациентов. По полученным результатам составили соотношение в процентном эквиваленте (таблица № 1)

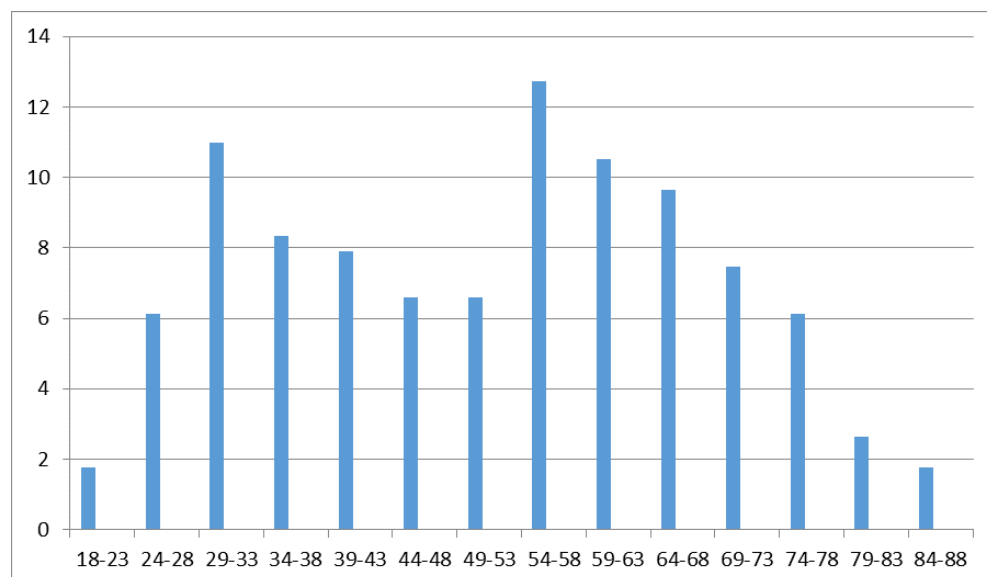

Удаление зубов в процентах и по возрастам. Таблица 1.

Проведя анализ полученных результатов, мы видим, подъем количества удаления зубов выпадает в среднем с 25-40 лет. Данная группа женщин относится к детородному возрасту, что может являться причиной потери кальция, фтора и других минералов. Это связано с гестационным дефицитом, прежде всего кальция. Причиной дефицита кальция (при норме потребления 1200мг/сут), может не поступление кальция на минерализацию зубов женщины во время беременности и при грудном вскармливании. Что приводит к разрушению твердых

тканей зубов кариозным процессом. Соответственно женщины чаще обращаются к процедуре удаления зубов [1].

Далее мы видим снижение частоты удаления зубов у женщин.

И опять подъем удаления зубов приходится уже на возраст, в среднем 55-65 лет. Причиной удаления зубов у данной группы можно связать со снижением количества эстрогенов в период менопаузы. Что приводит к снижению концентрации 1,25-дигидроксивитамина D и к уменьшению усвоения кальция [2]. Норма потребления кальция в период менопаузы повышается до 1500 мг в сутки. [3]. Пероральные изменения, отмеченные при менопаузе, часто связаны с гормональными изменениями, хотя физиологическое старение тканей полости рта также играет немаловажную роль. Эпителий десны истончается и становится более склонным к воспалительным изменениям во время менопаузы. С другой стороны, скорость и состав слюнных желез могут изменяться и способствовать развитию нескольких оральных состояний. Внезапное снижение выработки эстрогена во время менопаузы. Предполагается, что он является основной причиной первичного остеопороза, который также влияет на челюстные кости.

По вышеизложенным данным следует вывод, что у женщин первой группы удаление зубов связано с повышенной потребностью кальция и недостатком его поступления, у второй группы - с уменьшением усвоения кальция. Исходя из этого женщины детородного возраста и периода менопаузы более подвержены заболеваниям полости рта и патологиям, которые приводят к удалению зубов.

#### *Список источников*

1. Курмачева Н.А., Рогожина И.Е., Аккузина О.П. ДЕФИЦИТ ПОТРЕБЛЕНИЯ КАЛЬЦИЯ ПРИ ОСЛОЖНЕННОЙ БЕРЕМЕННОСТИ И ОЦЕНКА ЭФФЕКТИВНОСТИ ЕГО ФАРМАКОЛОГИЧЕСКОЙ КОРРЕКЦИИ, Российский вестник акушера-гинеколога. 2011. Т. 11. № 4. С. 50-55.

2. Сапрыкина Л.В., Нариманова М.Р., Ибрагимова Д.М. Климактерический синдром. Нутрицевтический подход к лечению. РМЖ. Мать и дитя. 2020;3(3):189-193. DOI: 10.32364/2618-8430-2020-3-3-189-193.

3. Дорофеев А.Е., Пустохина И.Г., Енина Ю.И. ИЗМЕНЕНИЯ В ПОЛОСТИ РТА У ЖЕНЩИН В ПЕРИОД МЕНОПАУЗЫ, Журнал научных статей Здоровье и образование в XXI веке. 2019. Т. 21. № 6. С. 18-21.

4. Каукин Е.Н., Белкина Н.Ю. АНАЛИЗ УДАЛЕННЫХ ЗУБОВ НА БАЗЕ АУ "ГОРОДСКАЯ СТОМАТОЛОГИЯ" ЗА 2020-2021 ПЕРИОДЫ, Проблемы научной мысли. 2022. Т. 5. № 6. С. 39-41.

## ОСОБЕННОСТИ D-ВИТАМИННОГО СТАТУСА НОВОРОЖДЕННЫХ В РАЗЛИЧНЫХ РЕГИОНАХ БЕЛАРУСИ

*Козловский Д.А.*

*РНПЦ «Мать и дитя», Республика Беларусь*

*В данной статье приведены сведения о содержании витамина D в организме новорожденных путем определения его метаболитов в сыворотке крови. Представлены данные, характеризующие нарушения D-витаминного статуса в различных регионах Республики Беларусь, и рекомендации по профилактике развития дефицита витамина D.*

*Ключевые слова: витамин D, новорожденные, профилактика гиповитаминоза D.*

Дефицит витамина D у детей и взрослых – одна из актуальных проблем современной медицины. Несмотря на развитие и внедрение методов диагностики и профилактики гиповитаминоза D в последнее десятилетие, врачи продолжают регулярно сталкиваться с вышеуказанной проблемой и ее последствиями. По данным различных авторов, дефицит витамина D широко распространен во всем мире и встречается примерно у 30-50% населения [1]. Среди новорожденных более 50% страдают дефицитом витамина D [2].

Витамин D представляет собой жирорастворимое соединение – циклический ненасыщенный высокомолекулярный спирт эргостерин, обладающий антирахитической активностью, способный накапливаться в организме человека в клетках различных органов и тканей [3, 4].

Витамин D образуется в коже под влиянием ультрафиолетовых лучей или поступает с пищей, затем происходит цепочка метаболических процессов с образованием активных метаболитов витамина D, которые совместно с паратиреоидным гормоном и кальцитонином обеспечивают регуляцию обмена кальция и фосфатов. Синтез витамина D уменьшает ряд факторов: жизнь в северных регионах, осенне-зимний период, высокий уровень загрязнения атмосферы, плотное покрытие земли облаками, закрытая одеждой кожа, использование солнцезащитного крема, смуглый тип кожи и др. [5].

Цель работы – определить уровень 25(OH)D в сыворотке крови новорожденных детей, родившихся в различных регионах Республики Беларусь, и представить рекомендации по профилактике развития дефицита витамина D.

Материалы и методы. Исследование проводилось на базах лечебных учреждений «Гомельская областная детская клиническая больница» и «Республиканский научно-практический центр «Мать и дитя». Определен уровень 25(OH)D у 78 доношенных новорожденных. Первую группу составили 39 детей из Гомельской области, вторую группу – 39 новорожденных из Минской области. Определение концентрации 25(OH)D в сыворотке крови проводилось методом иммуноферментного анализа. Интерпретацию анализов производили с учетом рекомендаций Российской ассоциации эндокринологов (2014). Статистическая обработка и анализ результатов исследования проводились с использованием пакета программ «Microsoft Excel 2010», «Statistica 8.0».

Результаты исследования. В ходе проведения исследования более низкие концентрации 25(OH)D в сыворотке крови были выявлены у детей из 1-й группы. Средний уровень концентрации составил  $13,01 \pm 4,42$  нг/мл, что расценивается как дефицит витамина D. У новорожденных из 2-й группы данный показатель был равен  $20,68 \pm 9,08$  нг/мл, что определяется как недостаточность витамина D. Исходя из полученных результатов установлены достоверные различия ( $p=0,01$ ) между уровнем витамина D у новорожденных из

Гомельской и Минской областей.

При более детальном рассмотрении данных проведенного анализа выявлено, что в 1-й группе не встречалось детей с адекватным уровнем 25(ОН)D. Недостаточность витамина D отмечена у 10,3% обследованных, дефицит витамина D – у 59,0% детей. Выраженный дефицит витамина D обнаружен у 31% новорожденных. Во 2-й группе в 7,7% случаях встречались нормальные значения уровня 25(ОН)D, недостаточность витамина D выявлена у 41,0% детей. Дефицит витамина D зафиксирован у 48,7% новорожденных, а авитаминоз D установлен лишь у 2,6% обследованных. Важно отметить, что только несколько матерей из обеих групп принимали лекарственные препараты, содержащие витамин D, во время беременности.

Закключение. У детей, родившихся в Гомельской области, отмечаются более низкие значения концентрации 25(ОН)D в сыворотке крови в сравнении с детьми, родившимися в Минской области. Гомельская область сильно пострадала после аварии на Чернобыльской АЭС в 1986 году, поэтому необходимо уделить особое внимание изучению вопроса об обмене витамина D в организме человека на территориях, пострадавших от радиоактивного загрязнения.

Снижение уровня витамина D различной степени выраженности встречалось у подавляющего большинства обследованных новорожденных, что говорит о необходимости разработки специальных мер по профилактике развития дефицита витамина D. Наиболее эффективным, на наш взгляд, будет определение концентрации 25(ОН)D в сыворотке крови у женщин во время беременности с последующим назначением терапии, корректирующей D-витаминный статус.

#### *Список источников*

1. Подзолков, В.И. Дефицит витамина D и сердечно-сосудистая патология / В.И. Подзолков, А.Е. Покровская, О.И. Панасенко // Терапевтический архив. – 2018. – №9. – С. 144–150.
2. Al-Beltagi M. Vitamin D status in preterm neonates and the effects of its supplementation on respiratory distress syndrome / M. Al-Beltagi, M. Rowiesha, A. Elmashad et al. // *Pediatr. Pulmonol.* – 2020. – №55(1). – P. 108–115.
3. Громова, О.А. Витамин D. Смена парадигмы / О.А. Громова, И.Ю. Торшин. – М.: Изд-во «ГЭОТАР-Медиа», 2017. – 578с.
4. Козловский, А.А. Обеспеченность витамином D детского населения и взрослых, проживающих в Гомеле / А.А. Козловский, Т.И. Солодкая, О.А. Зимелихин и др. // *Медицинские новости.* – 2017. – №11. – С. 70–74.
4. Мальцев, С.В. Современные данные о витамине D – метаболизм, роль в организме, особенности применения в практике врача / С.В. Мальцев // *Практическая медицина.* – 2020. – Т.18. – №9. – С. 8–22.

**НАСЛЕДСТВЕННО-ОБУСЛОВЛЕННЫЕ СИНДРОМЫ В ИНФЕКТОЛОГИИ (СЛУЧАЙ РАБДОМИОЛИЗА У ПОДРОСТКА 15 ЛЕТ)**

**Бобрышева А.В., Крюгер Е.А., Рымаренко Н.В.**

*ФГАОУ ВО «Крымский федеральный университет имени В. И. Вернадского», Симферополь*

*Рабдомиолиз представляет собой клинико-лабораторным синдромом. Является результатом разрушения мышечной ткани с накоплением клеточного содержимого миоцитов в плазме. В дальнейшем происходит высвобождение продуктов разложения мышечных клеток и появление в крови свободного белка – миоглобина. В статье описан клинический случай наследственно-обусловленного рабдомиолиза у подростка 15 лет.*

*Ключевые слова: рабдомиолиз, наследственная миоглобинурия, дети.*

Рабдомиолиз, в основе которого лежит нетравматическое повреждением мышц, встречается крайне редко в практике как инфекциониста, так и педиатра [1]. Первичная диагностика данного состояния зачастую затруднена. В связи с тем, что основными симптомами рабдомиолиза могут быть значительное потемнение мочи и миалгии, то ошибочно вместо рабдомиолиза доктора ставят диагноз гломерулонефрита или вирусного гепатита, но и других инфекционных заболеваний, таких как, например, лептоспироз [2; 3]. Принципиально различная тактика в лечении этих нозологических форм требует их тщательной дифференциальной диагностики на раннем этапе, а также проведения расширенного дифференциального диагноза.

Но, следует отметить, что не существует какой-либо одной причины развития заболевания. Нередко причин много, и они многообразные. К примеру, одна из причин может быть обменная миопатия. В данном случае речь идет о генетической патологии – миоглобинурии. Ген LPIN1 кодирует Липин-1, фосфатидную кислоту фосфатазу, которая катализирует преобразование фосфатидной кислоты (phosphatidate) в диацилглицерол (DAG), из которого синтезируется триацилглицерол (TAG), иначе говоря играет немаловажную роль в метаболизме триглицеридов. Генетически обусловленный рабдомиолиз характеризуется рецидивирующим течением и стартует у детей возрасте до 7 лет. Главными признаками во время обострения считаются появление миоглобина в моче, значительное увеличение содержания креатинфосфокиназы, миалгии и слабость мышц, изменение цвета мочи. Главными факторами обострений считаются острые респираторные и вирусные заболевания, стрессовые ситуации, тяжелые физические нагрузки, некоторые лекарственные средства и диета. В неприступный период какие-либо клинические проявления заболевания отсутствуют [3; 4]. Приводим клинический случай наследственно-обусловленного рабдомиолиза у подростка 15 лет. Больной Антон К. поступил ГБУЗ РК РДКБ в отделение реанимации 01.10. с жалобами на сильнейшие боли в мышцах ног, из-за чего не мог стоять и ходить, слабость, рвота, тошнота, боли в животе, изменение цвета мочи на красный, без нарушения частоты мочеиспусканий и объема, однократно разжиженный стул. Заболел остро с появления повторной рвоты, головокружение, боли в животе и нарастающие боли в мышцах ног. Обратились к участковому педиатру по месту жительства, откуда перенаправлен в педиатрическое отделение РДКБ с диагнозом: гематурия неустановленная. Эпидемиологический анамнез: проживает в сельской местности, в частном секторе. Не исключен контакт с бродячими животными. Ребенок часто гладил и ласкал дворовую собаку, которая живет в собственном частном дворе без привязи и часто охотится на мелких грызунов.

Родители мальчика отмечают, что в подвале дома периодически есть грызуны (мыши и крысы). Привит согласно национального календаря вакцинаций. Анамнез жизни не отягощен. При поступлении в отделение у ребенка определялось высокое артериальное давление до 185/120 мм.рт.ст. Гипотензивная терапия (магnezия в/в 5,0 мл, дротаверин-2,0мл) эффекта не дала. Состояние ребенка ухудшалось за счет нарастания интоксикационного синдрома и признаков острой почечной недостаточности. В течение часа, больной был переведен в отделение анестезиологии и реанимации с прогрессирующей острой почечной недостаточностью. Поставлен предварительный диагноз: Острый гломерулонефрит, нефритический синдром? Ацетонемическое состояние. Острая почечная недостаточность (ОПН) ? В последующие дни состояние больного оставалось тяжелым, обусловленное течением основного заболевания, интоксикационным синдромом на фоне ОПН, анурией, метаболическими нарушениями. В биохимическом анализе крови отмечалось повышение уровня АЛТ до 676,1 Ед/л, АСТ до 3458,6 Ед/л, уровень мочевины – 14,5 ммоль/л, креатинина – 674,0 мкмоль/л. Результаты обследования ребенка на ВИЧ-инфекцию, вирусные гепатиты А, В, С, Е были отрицательными. На основании данных анамнеза, клиники, лабораторных исследований и консультаций специалистов был выставлен диагноз: Основное заболевание: (Т65.9) Токсическое действие неуточнённого вещества. Осложнения основного заболевания: Острое поражение почек. Острая почечная недостаточность. Токсическая нефропатия. Гепаторенальный синдром. При тщательном сборе анамнеза болезни было установлено, что ранее у ребёнка наблюдались мышечные боли после тренировок, которые требовали приёма обезболивающих препаратов (НПВС). Изменялся ли цвет мочи при этом ребёнок уточнить не может. Клинический диагноз рабдомиолиза подтвержден превышением уровня КФК, ЛДГ и СРБ (ЛДГ – 3109,9 Ед/л, КФК – 139194,9 Ед/л, СРБ – 69,8 мг/л. ГГТ и лактат в пределах нормы). Уровень калия оставался нормальным – 4,6 ммоль/л. В моче выявили макрогематурию (эритроциты свежие 45-50 в поле/зрения), протеинурию (7,7 г/л), снижение относительной плотности до 1015, ацетоновые тела. Допплерграфия почек – индекс периферического сопротивления повышен – 0,75-0,77 (норма – 0,6-0,7), скоростные показатели снижены. На основании вышеперечисленного был уточнен клинический диагноз: Основной: R82.1 Миоглобинурия нетравматического генеза. Осложнения основного заболевания: Острое поражение почек. Острая почечная недостаточность. Токсическая нефропатия. Гепаторенальный синдром. Ребенок в экстренном порядке был переведен в г. Москву, где получил терапию с курсом гемодиализа. Было проведено исследование мутаций в гене LPIN1 методом секвенирования ребенку, его родителям и подтверждено генетически детерминированный вариант, аутосомно-рецессивный тип наследования рабдомиолиза в данном клиническом случае.

#### *Список источников*

1. Yesul Park, M. D., Ji Yeon Song, M. D., Su Young Kim, M. D., Ph. D., Seong Heon Kim, M. D. Clinical Characteristics of Rhabdomyolysis in Children: Single Center Experience Child Kidney Dis. 2018;22(2):52-57. doi.org/10.3339/jkspn.2018.22.2.52
2. Теплова Н. Н. Рабдомиолиз в клинической практике. Вятский медицинский вестник. 2016;4(52):37-45.
3. Заугольников В. С., Теплова Н. Н. Рабдомиолиз в клинической практике. Обзор литературы. Вятский медицинский вестник. 2002;3:7-11.
4. Al-Ismaili Z, Piccioni M, Zappitelli M. Rhabdomyolysis: Pathogenesis of renal injury and management. *Pediatr Nephrol.* 2011;26:1781. doi: 10.1007/s00467-010-1727-3

**HEREDITARY SYNDROMES IN INFECTOLOGY (A CASE OF RHABDOMYOLISIS IN  
A 15 YEARS OLD ADOLESCENT)**

***Bobrysheva A. V., Kruger E. A., Rymarenko N. V.***

Institute «Medical Academy named after S.I. Georgievsky» of Vernadsky CFU, Simferopol, Russia  
*Rhabdomyolysis is a clinical and laboratory syndrome that occurs as a result of damage to skeletal muscles with the release of the cellular contents of myocytes into the plasma. Subsequently, the products of decomposition of muscle cells are released and the free oxygen-binding protein, myoglobin, appears in the circulatory system. The article describes a clinical case of hereditary rhabdomyolysis in a 15-year-old teenager. Key words: rhabdomyolysis, hereditary myoglobinuria, children*



## **АНАЛИЗ РЕЗУЛЬТАТОВ БИОХИМИЧЕСКИХ ПОКАЗАТЕЛЕЙ КРОВИ ПРИ ЖЕЛЕЗОДЕФИЦИТНОЙ АНЕМИИ**

*Гончарик М.Д., Муха Е.С.*

*Научный руководитель: Лелевич С.В.*

*Гродненский государственный медицинский университет, Гродно, Беларусь*

*В статье приведены результаты изучения биохимических анализов крови с выявленной железodefицитной анемией по данным отчета деятельности организации здравоохранения за 2022 год по г.Гродно и по г.Минск.*

Актуальность. Анемии – это группа заболеваний, которая характеризуется уменьшением количества циркулирующих эритроцитов и(или) гемоглобина (Hb) в единице объема крови ниже нормального.

Изучения данной темы связана с широким распространением железodefицитной анемии в популяции, с проблемой диагностики и лечения которой неизбежно сталкивается любой врач.

Наиболее частой причиной возникновения дефицита железа с последующим развитием анемии является неправильное или несбалансированное питание.

Общие симптомы анемии: снижение физической и умственной активности, слабость, трудность концентрации внимания, бледность кожи и слизистых, диарея или запор, потеря аппетита.

Цель. Оценить и сравнить основные показатели (ферритин, сывороточное железо, и др) биохимических анализов крови с поставленным диагнозом железodefицитная анемия.

Материалы и методы исследования. Исследование выполнено на основании архивных данных Гродненской университетской клиники и 10-й городской клинической больницы г. Минска

В исследование было включено 15 пациентов из Г. Минск и 15 пациентов из г. Гродно.

Статистическая обработка проводилась с помощью программы Statistica 10.0 для Windows.

Результаты.

Из г. Гродно было взято 15 пациентов с биохимических анализов крови из которых 9 женщин и 6 мужчин. Процентное соотношение 60% женщин и 40 % процентов мужчин.

Нижняя граница содержание ферритина в крови данных пациентов равна 5,0 мкг\л.

Верхняя граница содержание ферритина в крови данных пациентов равна 30,8 мкг\л.

Нижняя граница содержание железа в крови данных пациентов равна 2,0 мкмоль\л.

Верхняя граница содержание железа в крови данных пациентов равна 11,0 мкмоль\л.

Нижняя граница содержание гемоглобина в крови данных пациентов равна 77 г\л.

Верхняя граница содержание гемоглобина в крови данных пациентов равна 112 г\л.

Средний возраст пациентов 26 лет. Диапазон возрастной группы 18-69

Основным заболеванием железodefицитная анемия подтверждена только у 1 пациента, у остальных 14 пациентов данное заболевание является сопутствующим.

Основными заболеваниями являются острый бронхит, острый гастродуоденит, острый фарингит, хронический гастрит, пневмония, функциональный запор, инфекция мочевыводящих путей.

Из г. Минск было взято 15 пациентов с биохимических анализов крови из которых 11 женщин и 4 мужчин. Процентное соотношение 73% женщин и 27 % процентов мужчин.

Нижняя граница содержание ферритина в крови данных пациентов равна 4,3 мкг\л.  
Верхняя граница содержание ферритина в крови данных пациентов равна 33,7 мкг\л.  
Нижняя граница содержание железа в крови данных пациентов равна 2,6 мкмоль\л.  
Верхняя граница содержание железа в крови данных пациентов равна 13,1 мкмоль\л.  
Нижняя граница содержание гемоглобина в крови данных пациентов равна 72 г\л.  
Верхняя граница содержание гемоглобина в крови данных пациентов равна 114 г\л.  
Средний возраст пациентов 24 года. Диапазон возрастной группы 18-71.

Основным заболеванием желездефицитная анемия подтверждена только у 2 пациентов, у остальных 13 пациентов данное заболевание является сопутствующим.

Основными заболеваниями являются функциональный запор, хронический гастрит, язвенная болезнь желудка, беременность, геморрой.

Вывод:

1. Желездефицитная анемия как у пациентов Гродненского, так и Минского региона чаще встречается в виде сопутствующего состояния.
2. Нарушения желудочно-кишечного тракта являются одними из наиболее распространенных основных заболеваний у лиц с ЖДА в обоих изученных регионах.
3. Направленность и выраженность изменений лабораторных показателей обмена железа в крови имеет схожие тенденции в УЗ г. Гродно и г. Минска: тенденции к снижению уровней гемоглобина, ферритина и сывороточного железа.

*Список источников*

1. Стемпень Т. П., Лелевич С. В. Клиническая лабораторная гематология / Т. П. Стемпень., С. В. Лелевич. Гродно.: Изд-во ГрГМУ, 2016. 232 с.
2. Новикова И. А., Ходулева С. А. Клиническая и лабораторная гематология / И. А. Новикова., С. А. Ходулева. Минск.: Изд-во Выш. шк., 2013. 446 с.

## СИНТЕЗ ВЫСОКОПЛОТНЫХ И ВЫСОКОЭНЕРГЕТИЧЕСКИХ МОЛЕКУЛ НА ОСНОВЕ ФУЛЛЕРЕНА C<sub>60</sub>

*Ахметов А.Р., Аминов Р.И., Хузина Л.Л., Хузин А.А.*

*Уфимский федеральный исследовательский центр Российской академии наук, Уфа*

*Разработан новый подход к созданию ранее труднодоступных, высокоэнергетических производных фуллерена, содержащих полициклические углеводороды в своей структуре, под действием металлокомплексного катализа.*

*Ключевые слова: фуллерен C<sub>60</sub>, метанофуллерен, гидразон, норборнадиен.*

Производные фуллерена C<sub>60</sub>, как и сам фуллерен, представляют практическую ценность и могут быть применены в различных областях науки и техники благодаря их уникальной структуре и физическим свойствам [1-3]. Так, одним из перспективных направлений, является создание высокоплотных и высокоэнергетических гибридных молекул на основе углеводородов и фуллерена C<sub>60</sub>. Так как, C<sub>60</sub> обладает такими характеристиками как, термическая стабильность, антиокислительная способность, стабильность к травлению, хорошая совместимость с компонентами высокоэнергетических субстанций [4], а так же фуллерен может заменить технический углерод в качестве присадки твердого топлива, который может увеличить скорость горения, каталитический эффект сгорания и снижение окислов азота в выхлопных газах [5].

Создание новых углеводородных материалов, обладающих более высокой энергоемкостью по сравнению с существующими, и в то же время, имеющих хорошие эксплуатационные свойства (низкая вязкость, высокая хемо- и термостабильность), по сей день относится к приоритетным направлениям научно-исследовательских работ. В связи с этим особое место в создании высокоэнергетических молекул занимают производные норборнадиена. Однако, для увеличения химической стойкости и плотности норборнадиенов, мы выдвинули идею о создании гибридных высокоэнергетических молекул, ранее труднодоступных углеводородных производных фуллерена C<sub>60</sub>, содержащих в присоединенном адденде различные производные норборнадиена, сопряженных с углеродным кластером по типу [2+1]-циклоприсоединения, и их возможности применения в качестве новых высокоплотных и высокоэнергетических молекул.

Синтез производных фуллеренов, сопряженных с норборнадиенами, базируется на разработанных ранее в нашей лаборатории (лаборатория каталитического синтеза, ИНК РАН) оригинальных селективных методов функционализации углеродных кластеров с участием металлокомплексного катализа и диазосоединений [6]. В качестве прекурсора диазосоединения был синтезирован гидразон производного норборнадиена **3** (схема 1). Синтез и спектральные характеристики норборнадиена содержащего альдегидную группу **1** идентичен литературным данным [7]. Следует отметить, что при взаимодействии альдегида норборнадиена **1** с гидразин гидратом происходит полимеризация субстрата из-за наличия незамещенной двойной связи при атомах углерода C5-C6, поэтому, на первой стадии, мы осуществили циклопропанирование соединения **1** по известному методу [8]. В результате получили производное норборнадиена **2** с количественным выходом. Третья стадия предполагает последующее взаимодействие соединения **2** с избытком гидразин гидрата, что приводит к конечному продукту реакции гидразону **3**.

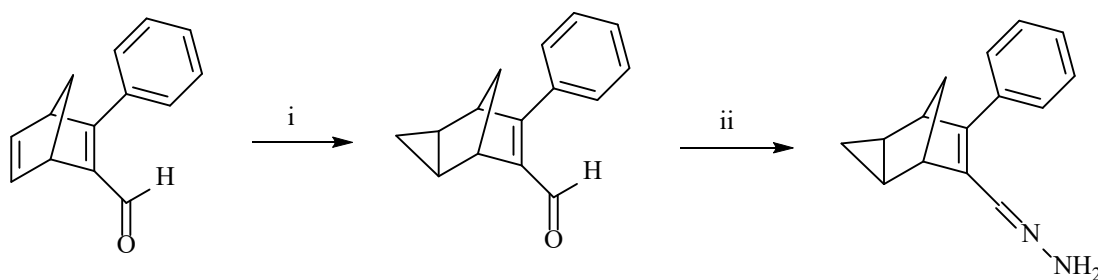

Реагенты и условия: i)  $\text{CH}_3\text{N}(\text{NO}_2)\text{CONH}_2$ ,  $\text{Pd}(\text{OAc})_2$ ,  $\text{KOH}$ ,  $\text{CH}_2\text{Cl}_2$ ,  $20^\circ\text{C}$ , 2 ч. ii)  $\text{N}_2\text{H}_4\cdot\text{H}_2\text{O}$ ,  $\text{Et}_2\text{O}$ ,  $-5^\circ\text{C}$ , 2ч.  
 Схема 1. Синтез исходного гидразона.

Осуществив синтез исходного гидразона **3** мы провели реакцию фуллерена  $\text{C}_{60}$  с последним в разработанных ранее условиях [6]. В результате получили метанофуллерен **4** с выходом ~ 85%, содержащий один фрагмент производного норборнадиена. С помощью препаративной ВЭЖХ метанофуллерен **4** был выделен из реакционной массы с хроматографической чистотой ~99,9% (схема 2).



Схема 2. Синтез метанофуллерена.

Структура соединения **4** установлена современными физико-химическими методами анализа [одно- ( $^1\text{H}$ ,  $^{13}\text{C}$ ) и двумерная (HNCO SY, HSQC, HMBC) ЯМР спектроскопия, масс-спектрометрия MALDI TOF, а также ИК и УФ спектроскопия].

Таким образом, разработка и создание ранее труднодоступных, высокоэнергетических производных фуллерена, содержащих различные полициклические углеводороды в своей структуре, является актуальным решением важной проблемы фундаментальной и прикладной науки в области не только органической химии, но и связано с созданием высокоплотных и высокоэнергетических углеводородных материалов.

*Работа выполнена при финансовой поддержке Российского научного фонда (№ 23-23-00007).*

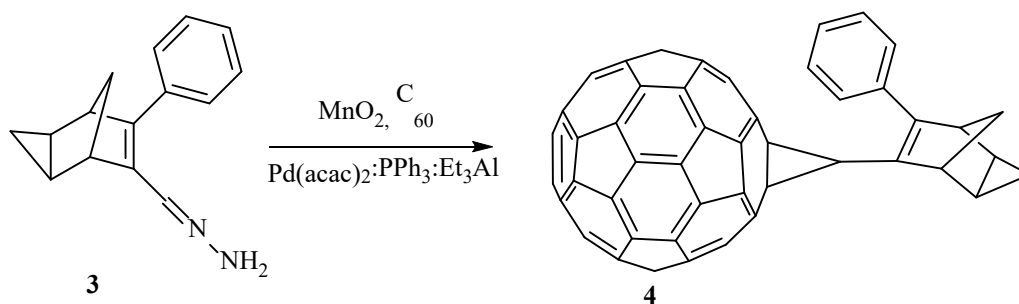
#### Список источников

1. Astefanei A., Núñez O., Galceran M.T. Analysis of  $\text{C}_{60}$ -fullerene derivatives and pristine fullerenes in environmental samples by ultrahigh performance liquid chromatography-atmospheric pressure photoionization-mass spectrometry // *J. Chromatogr. A*. 2014. V. 1365. P. 61–71.
2. Butts C.P., Jazdyk M. The preparation and structures of non-hydrocarbon functionalised fullerene–diamine adducts // *Chem. Commun.* 2003. V. 13. P. 1530–1531.
3. Lorenz P., Hirsch A. Photoswitchable norbornadiene/quadricyclane interconversion-mediated by covalently linked  $\text{C}_{60}$  // *Chem. Eur. J.* 2020. V. 26. P. 5220-5230.

4. Tzirakis M.D., Orfanopoulos M. Radical Reactions of Fullerenes: From Synthetic Organic Chemistry to Materials Science and Biology // *Chem. Rev.* 2013. V. 7. P. 5262–5321.
5. Han X., Wang T., Lin Z., Han D., Li S., Zhao F., Zhang L. RDX/AP-CMDB Propellants Containing Fullerenes and Carbon Black Additives // *Defence Science Journal.* 2009. V. 59. P. 284-293.
6. Tuktarov A.R., Khuzin A.A., Korolev V.V., Dzhemilev U.M. Catalytic cycloaddition of diazoalkanes with heterocyclic substituents to fullerene C60 // *Russ. J. Org. Chem.* 2012. V. 48. P. 99–103.
7. Tuktarov A.R., Akhmetov A.R., Khuzin A.A., Dzhemilev U.M. Synthesis and Properties of Energy-Rich Methanofullerenes Containing Norbornadiene and Quadricyclane Moieties // *J. Org. Chem.* 2018. V. 83. P. 4160-4166.
8. Oh C.H., Park D.I., Ryu J.H., Cho J.H., Han J.-S. Syntheses and Characterization of Cyclopropane-fused Hydrocarbons as New High Energetic Materials // *Bull. Korean Chem. Soc.* 2007. V. 28. P. 322-324.

## ТРИФЕНИЛФОСФОННИЕВЫЕ СПИРОПИРАНОВЫЕ СОЛИ – ПЕРСПЕКТИВНЫЙ ПОДХОД К СОЗДАНИЮ ПРОТИВООПУХОЛЕВЫХ ПРЕПАРАТОВ

*Хузин А.А., Хузина Л.Л.*

*Уфимский федеральный исследовательский центр Российской академии наук, Уфа*

*Впервые синтезированы соли спиропиранов, содержащих катион трифенилфосфония, способных обратимо реагировать на активирующее излучение. На основе модельного соединения предварительно изучены спектрально-кинетические характеристики.*

*Ключевые слова: спиропирановые соли, катион трифенилфосфония, спектрально-кинетическое исследование.*

Онкологические заболевания являются одной из основных причин смертности в мире. К настоящему времени для лечения различных видов рака применяется огромное количество химиотерапевтических препаратов, но большинство из них являются токсичными и неселективными. Одним из решений вышеприведенных проблем является синтез фотоактивных молекул, которые под действием света могут изомеризоваться и переходить из неактивной формы в активную, способных при этом эффективно воздействовать на молекулярные клеточные мишени, например, ферменты клеточного цикла, и, как следствие, прерывать синтез ДНК или же инициировать повреждение митохондрий, способствуя тем самым активации программируемой смерти опухолевой клетки.

На данный момент в литературе описан достаточно широкий класс соединений, проявляющих противоопухолевую активность под действием активирующего излучения [1-3]. Однако цитотоксичность спиропиранов и их изомерных мероцианиновых форм в литературе освещена не в полной мере, что не позволяет выявить закономерность структура – цитотоксическая активность.

Известно, что наличие в структуре молекулы катиона трифенилфосфония приводит к появлению у последних мембранотропных свойств [4,5], что позволяет им быстро проникать через фосфолипидные бислои мембран клеток и селективно воздействовать на митохондрии. При этом способность спиропиранов под действием активирующего излучения переходить из биологически неактивной формы в активную, усилило бы эффект разрушительного воздействия на опухолевые клетки. Кроме того, наличие люминесцентных свойств открытых форм этих молекул, позволило бы не только визуализировать сам путь следования и накопление этих соединений в конкретных органеллах изучаемых клеток-мишеней, а также позволит изучить сам механизм цитотоксической активности на разных клеточных линиях. А благодаря растворимости этих соединений в воде это открыло бы перспективы получения на их основе противоопухолевых препаратов для лечения онкологических заболеваний человека.

Учитывая вышеизложенное, нами синтезированы новые индолиновые спиропирановые соли, содержащих в своей структуре катион трифенилфосфония (схема 1):



Схема 1. Синтез трифенилфосфониевых спиропирановых солей.

Проведённое предварительное спектрально-кинетическое исследование модельного соединения **3** показало, что он подвергается обратимому фотопревращению (рисунок 1) и обладает люминесценцией:

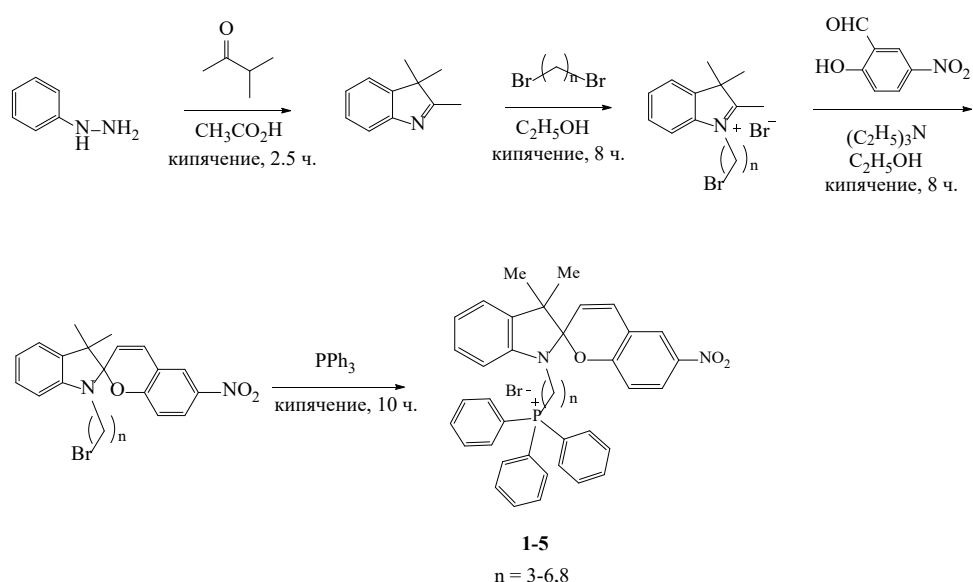

Рисунок 1. Спектр поглощения **3** в этаноле в спиропирановой (1) и мероцианиновой формах (2–16), измеренные до (1) и после УФ-облучения (2) через светофильтр УФС-1 и при обесцвечивании в темноте (3–16).  $C = 10^{-4}$  М,

$L = 0,1$  см.

В настоящее время проводится более детальное изучение спектрально-кинетических

характеристик всех синтезированных гибридных соединений с целью выявления закономерностей обратимых превращений. Полученные положительные результаты, как мы надеемся, позволят на следующем этапе изучить селективную цитотоксичность, влияние на клеточный цикл и способность индуцировать апоптоз с привлечением современных методов проточной цитофлуориметрии на различных опухолевых клеточных линиях.

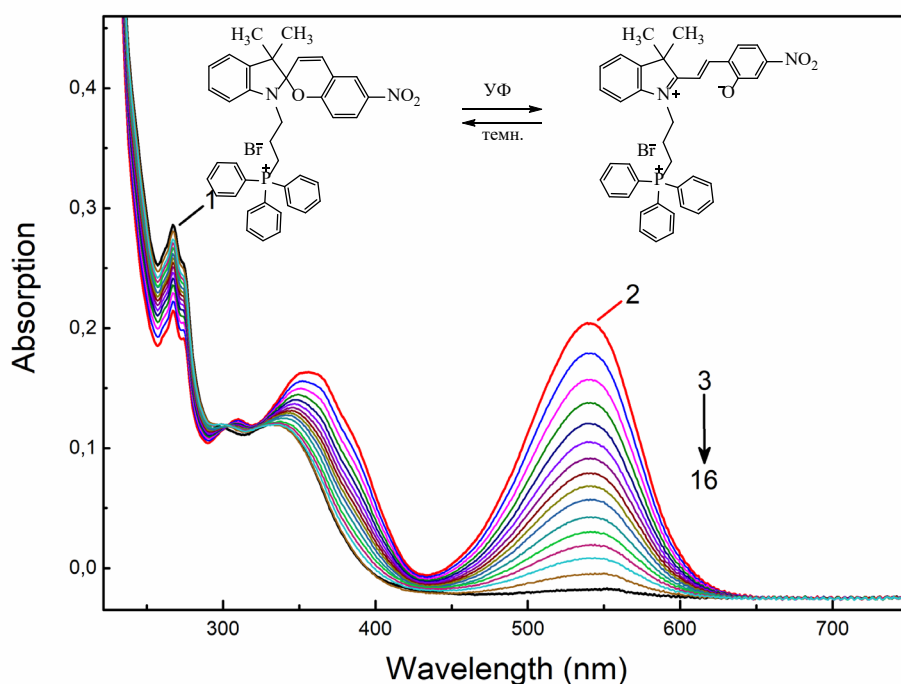
*Работа выполнена при финансовой поддержке Российского научного фонда (Грант № 21-73-10112).*

*Список источников*

1. Mayer G., Heckel A. Biologically Active Molecules with a “Light Switch” // *Angew. Chem., Int. Ed.* 2006, V. 45, P. 4900-4921.
2. Young D.D., Deiters A. // Photochemical control of biological processes. *Org. Biomol. Chem.* 2007, V. 5, P. 999-1005.
3. Sortino S. Photoactivated nanomaterials for biomedical release applications // *J. Mater. Chem.* 2012, V. 22, P. 301-318.
4. Ketterer B., Neumcke B., Lauger P. Transport mechanism of hydrophobic ions through lipid bilayer membranes // *J. Memb. Biol.*, 1971, V. 5, P. 225–245.
5. Murphy M.P. Selective targeting of bioactive compounds to mitochondria // *Trends Biotechnol.*, 1997, V. 15, P. 326–330.

**TRIPHENYLPHOSPHONIUM SPIROPYRANE SALTS – A PROMISING APPROACH TO THE DEVELOPMENT OF ANTITUMOR DRUGS**

***Khuzin A.A., Khuzina L.L.***

Institute of Petrochemistry and Catalysis, Ufa Federal Research Center of the Russian Academy of Sciences, Ufa, Russia

*For the first time, salts of spiropyran containing the triphenylphosphonium cation, capable of reversibly reacting to activating radiation, have been synthesized. Based on the model compound, the spectral and kinetic characteristics were previously studied.*

*Keywords: spiropyran salts, triphenylphosphonium cation, spectral-kinetic study.*



**СИНТЕЗ ТРИАМАНТАНА СКЕЛЕТНОЙ ИЗОМЕРИЗАЦИЕЙ  
ГЕПТАЦИКЛО[9.6.1.0<sup>2,10</sup>.0<sup>3,8</sup>.0<sup>4,6</sup>.0<sup>5,9</sup>.0<sup>12,17</sup>]ОКТАКДЕКАНОВ ПОД ДЕЙСТВИЕМ ИОННОЙ  
ЖИДКОСТИ  
Аминов Р.И.**

*Уфимский федеральный исследовательский центр Российской академии наук, Уфа*

*Разработан новый метод синтеза третьего представителя гомологического ряда алмазоподобных углеводов – триамантана с выходом до 78%, скелетной изомеризацией изосоставных эндо-эндо- и экзо-экзо-гептацикло[9.6.1.0<sup>2,10</sup>,10.03,8.04,6.05,9.012,17]октадеканов под действием алюминатных ионных жидкостей.*

*Ключевые слова: изомеризация, напряженные полициклические углеводороды, триамантан, ионные жидкости.*

Триамантан – третий представитель гомологического ряда адамантаноидов представляет большой интерес для получения фармацевтических препаратов. Из-за большей объемности, он характеризуется более выраженной липофильной природой чем адамантан, что и определяет адсорбцию вещества на клеточных мембранах, с чем обычно связаны такие виды активности, как противовирусная и иммунологическая. Кроме того, триамантан и его производные являются исходным сырьем для синтеза термостойких синтетических смазочных масел или их компонентов, а с учетом их хороших теплоизоляционных свойств и низкого индекса вязкости – используются в качестве кабельного масла и для получения высокомолекулярных материалов, резин, устойчивых к растворителям [1-3].

Согласно литературным данным, триамантан получают скелетной изомеризацией изосоставных полициклических углеводов под действием кислотных катализаторов, в качестве которых используются кислоты Льюиса (AlCl<sub>3</sub>, AlBr<sub>3</sub>) и суперкислоты (B(OSO<sub>2</sub>CF<sub>3</sub>)<sub>3</sub>, CF<sub>3</sub>SO<sub>3</sub>H), а также Pt-содержащие катализаторы [4-6].

В настоящей работе осуществлен синтез триамантана **1** изомеризацией напряженных полициклических C<sub>18</sub>H<sub>24</sub>-углеводородов (**2**, **3**), полученных из гексациклических димеров норборнадиена *эндо-эндо-* **4** и *экзо-экзо-* конфигурации **5**. На примере изомеризации *эндо-эндо*-C<sub>18</sub>H<sub>24</sub>-углеводорода **2** в триамантан **1** исследована каталитическая активность ИЖ, содержащих в составе хлориды Al (III), Fe (III), Ni (II), Zn (II), Mn (II), Sn (II) и Cu (II). Экспериментально установлено, что в условиях: 70°C, 10 ч в присутствии ИЖ на основе AlCl<sub>3</sub> наблюдается образование триамантана **1** с выходами 9-59%, а в остальных случаях, реакция либо не проходила, либо содержание триамантана **1** определено только в следовых количествах. Как показали опыты, наиболее эффективным среди алюминатных ИЖ является [Et<sub>3</sub>NH]<sup>+</sup>[Al<sub>2</sub>Cl<sub>7</sub>]<sup>-</sup>, в ее присутствии выходы триамантана **1** максимальны.



Схема 1. Синтез триамантана из углеводородов **4** и **5** в три стадии

С целью увеличения выхода триамантана **1** изомеризация углеводородов **2** и **3** проведена в условиях ультразвукового (УЗ) и микроволнового (МВ) облучения. Реакции при УЗ проводились в условиях: температура внешней рубашки 40-50°C, за 0.1-2 ч в присутствии  $[\text{Et}_3\text{NH}]^+[\text{Al}_2\text{Cl}_7]^-$  при мольном соотношении **5** or **8**:IL=1:4. После обработки, анализ показал, что в результате реакции выход триамантана **1** не превышал 25%. Вероятнее всего, это происходит из-за того, что под погружным волноводом УЗ-вой установки возникает бесконтрольный разогрев реакционной массы, что приводит к смолообразованию.

Интересные результаты получились при проведении реакций в условиях МВ облучения. Изомеризацию *эндо-эндо*-**2** и *экзо-экзо*-гептациклооктадекана **3** в триамантан **1** проводили в условиях: 0.9 кВт, 20-80°C, 10-90 мин под действием  $[\text{Et}_3\text{NH}]^+[\text{Al}_2\text{Cl}_7]^-$ . Согласно результатам эксперимента, установлено, что проведение реакций при температурах от 20 до 60°C за 30-90 мин, наблюдается постепенное увеличение конверсии углеводорода **2**, при этом максимальный выход триамантана **1** достигает 56%. Кроме этого, определено, что при изомеризации соединения **2** в условиях: 70°C, 60 мин наблюдается максимальный выход триамантана **1** 78%. Увеличение продолжительности опыта до 90 мин, приводит к понижению выхода соединения **1**, аналогичное наблюдается и при повышении температуры реакции до 80°C.

*Работа выполнена при финансовой поддержке Российского научного фонда (№ 23-23-00273).*

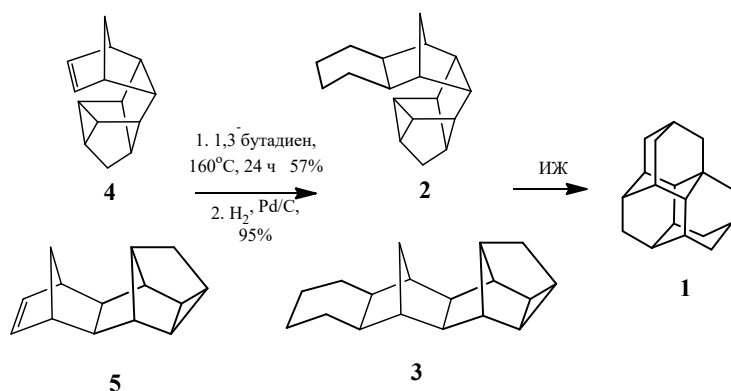
#### Список источников

1. Ghosh A., Sciamanna S.F., Dahl J.E., Liu S., Carlson R.M.K., Schiraldi D.A. Effect of nanoscale diamondoids on the thermomechanical and morphological behaviors of polypropylene and polycarbonate // *J. Polymer Sci. Part B: Polymer Physics*. 2007. V. 45. P. 1077–1089.
2. Landt L., Klunder K., Dahl J.E., Carlson R.M.K., Moeller T., Bostedt C. Optical Response of Diamond Nanocrystals as a Function of Particle Size, Shape and Symmetry // *Phys. Rev. Lett.* 2009. V. 103. P. 047402/1–047402/4.
3. Wang J., Qiu J., Wang S. A novel and facile way to synthesize diamondoids nanowire cluster array // *J. Mater. Res.* 2019. V. 34. P. 2976–2982.
4. Hollowood F.S., McKerverey M.A., Hamilton R., Rooney J.J. Synthesis of triamantane // *J. Org. Chem.* 1980. V. 45. P. 4954–4958.
5. Farooq O., Farnia S.M.F., Stephenson M., Olah G.A. Superacid-catalyzed near-quantitative isomerization of  $\text{C}_{4n+6}\text{H}_{4n+12}$  ( $n=1-3$ ) polycyclic precursors to diamondoid cage hydrocarbons promoted by 1-halodamantanes and sonication // *J. Org. Chem.* 1988. V. 53. P. 2840–2843.
6. Olah G.A., Wu A.H., Farooq O., Prakash G.K.S. Single-step reductive isomerization of unsaturated polycyclics to  $\text{C}_{4n+6}\text{H}_{4n+12}$  diamondoid cage hydrocarbons with sodium borohydride/triflic acid // *J. Org. Chem.* 1989. V. 54. P. 1450–1451.

# СТАБИЛИЗАЦИЯ ХИТОЗАН-СУЛЬФАТНЫХ НАНОЧАСТИЦ ПОЛИСАХАРИДАМИ В ВОДНОЙ СРЕДЕ

Ерасов В.С., Мальцева Ю.О.

МИРЭА – Российский технологический университет (Институт тонких химических технологий имени М.В. Ломоносова), Москва

Vadim.ersv@yandex.ru

В работе была разработана методика получения гидрозоля сернокислой соли хитозана (сульфата хитозания) с положительным зарядом частиц. Исследована устойчивость зелей СХ во времени как без добавок, так и с добавками альгината натрия, к-каррагинана и ксантана во времени. Была исследована адсорбция указанных полисахаридов на поверхности хитозана, обработанного разбавленным раствором серной кислоты. Данные по адсорбции полисахаридов привлечены для объяснения различной устойчивости зелей с их добавками.

Ключевые слова: коллоидная химия, наночастицы, нанотехнология, золи, дисперсные системы, полимеры, углеводы, полисахариды, хитозан, альгинат натрия, каррагинаны, ксантан, устойчивость, коагуляция

В настоящее время в научной литературе растет интерес к аминополисахариду хитозану (рис.1) и его производным вследствие их большого потенциала для использования в фармакологии и медицине, в том числе в направленной доставке лекарственных средств [1-4]. Важным преимуществом микро- и наночастиц этих веществ является их безопасность, биосовместимость, биоразлагаемость, экологичность, возобновляемость.

Среди различных производных хитозана представляют интерес для фармакологии в том числе и его соли с различными кислотами, например, его нерастворимая сернокислая соль – сульфат хитозания (СХ). Она образуется за счет сшивки поликатионов протонированного хитозана (хитозания) сульфат-анионами (рис.2). Эту соль можно использовать как основу для нано- и микрочастиц, которые, обладая сами биологической активностью, могут также служить средствами доставки других лекарственных средств [4, 5-8].



Рисунок 1. Формулы используемых полисахаридов: а – хитозан; б – альгинат натрия; с – к-каррагинан; д – ксантан (ксантановая камедь).



Рисунок 2. Сшивка протонированного хитозана (поликатионов хитозания) сульфат-анионами.

В качестве стабилизаторов для наночастиц, содержащих хитозан в протонированной форме в виде поликатионов, могут быть использованы анионные полисахариды, несущие заряд, противоположный хитозану. В работе были использованы альгинат натрия (АН), κ-каррагинан и ксантан (рис.1). Степень деацетилирования (СД) хитозана, определили потенциометрическим титрованием [9], она составила 77,28%. Молекулярные массы хитозана и указанных полисахаридов определялись вискозиметрически в соответствии с приведенными в литературе значениями параметров уравнения Марка-Куна-Хаунвика и соответствующими условиям для измерения относительной вязкости [10-13]. Значения молекулярных масс полимеров составили: хитозан – 10,96 кДа, АН – 122,4 кДа, κ-каррагинан 1308,7 кДа и ксантан – 1049,8 кДа.

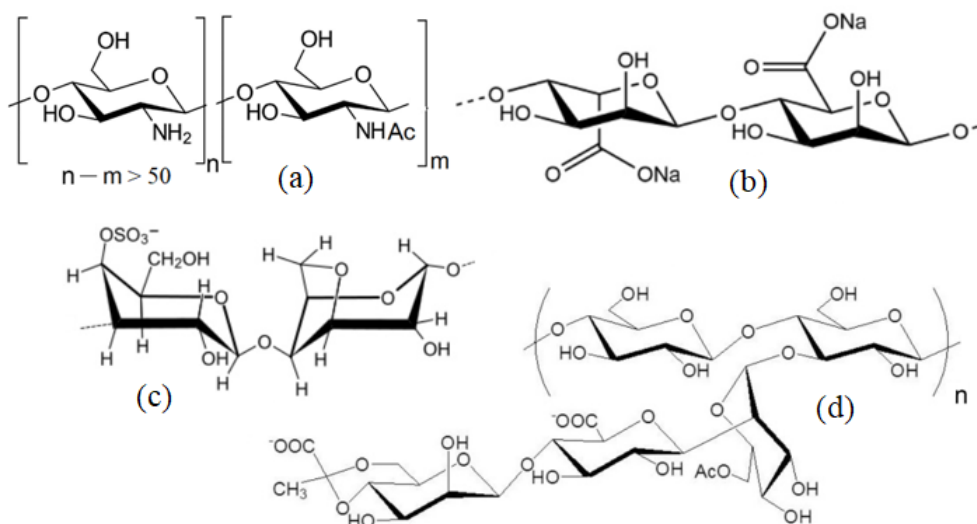
Исследовалась адсорбция полисахаридов на хитозане, предварительно обработанном раствором серной кислоты и высушенным. Для этого при помощи капиллярной вискозиметрии измерялась относительная вязкость растворов полисахаридов разной концентрации, выдержанных с образцами хитозана, обработанного серной кислотой, и таких же растворов после добавления воды, выдержанной с этими образцами (для соблюдения той же ионной силы и рН среды). При сопоставлении полученных графиков зависимости вязкости от концентрации для растворов полисахаридов без адсорбции и при установлении адсорбционного равновесия находилась адсорбция полисахаридов (г/г) как разность массовых концентраций (г/л) полимера в исходном растворе и по достижении адсорбционного равновесия, деленных на массу навески хитозана, обработанного раствором серной кислоты. Результаты представлены на рис.3.

Хитозан переводили в растворимую протонированную форму при добавлении соляной кислоты (на 200 мл раствора: 1,65 г хитозана и 0,37 г HCl). Гидрозоль СХ получали по обменной реакции протонированной формы хитозана с сульфатом натрия (рис.2), взятых в стехиометрических количествах (с учетом СД хитозана). Положительный заряд поверхности частиц обеспечивался тем, что раствор Na<sub>2</sub>SO<sub>4</sub> при постоянном перемешивании по каплям вносился в раствор хлорида хитозания, а не наоборот. Для получения золей реагенты были взяты в следующих концентрациях: 0,19 мМ приготовленного раствора хлорида хитозания, соответствующая 10 мМ мономерных хитозановых звеньев с протонированными аминогруппами и 5 мМ Na<sub>2</sub>SO<sub>4</sub>. После этого в получаемые золи добавляли по 25 мл растворов различных полисахаридов определенной концентрации, а в один из полученных образцов золей вместо раствора полисахарида добавляли 25 мл дистиллированной воды. Золи в течении 3 минут обрабатывались ультразвуком. Для стабилизации золей полимеры брались так, чтобы их концентрации в дисперсионной среде золей лежали в диапазоне 0,0125 – 0,06 %

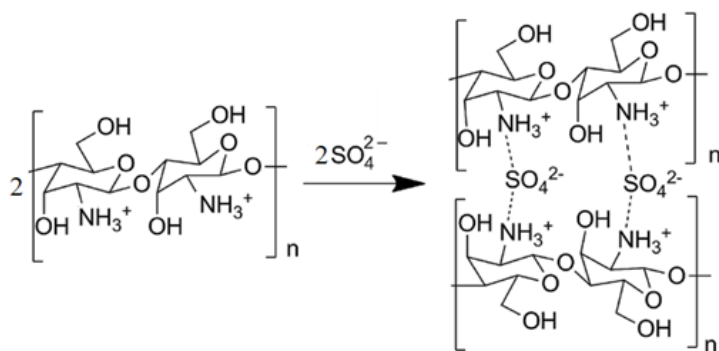
включительно. Значения рН зелей составило около 2,5-2,7.

На спектрофотометре определялась оптическая плотность всех исследуемых зелей через определенные интервалы времени. В качестве меры устойчивости зелей при определенном времени было взято относительное изменение оптической плотности (мутности) в процентах от исходной.



Рисунок 3. Адсорбция полисахаридов на поверхности хитозана, обработанного раствором серной кислоты (содержащего на поверхности СХ): 1 – АН; 2 – κ- каррагинан; 3 – ксантан.

Результаты представлены на рис.4. Максимумы на кривых можно объяснить тем, что когда при очень малых концентрациях полисахарида на поверхности частиц адсорбируется некоторое его количество, это, хотя с одной стороны способствует устойчивости, но, с другой стороны, напротив способствует флокуляции частиц по мостиковому механизму. При этом, сначала АН менее, чем два других полисахарида, способствует флокуляции, видимо вследствие того, что обладает значительно меньшей молекулярной массой, и, следовательно, размером макромолекул, а значит и способностью связывать между собой частицы золя по мостиковому механизму. Этим можно объяснить более глубокий минимум при концентрации 0,0125 % в случае добавки АН. В максимумах на кривых на рис. 4 при данных концентрациях флокуляция преобладает над стабилизирующим действием полимеров. Далее с ростом концентрации полимера поверхность частицы в следствие адсорбции сильнее насыщается молекулами полимеров, вследствие чего усиливается их стабилизирующее влияние. В наибольшей степени стабилизация золя наблюдается при использовании добавки κ- каррагинана. Как видно из рис.3 в данном диапазоне концентраций он адсорбируется на поверхности СХ сильнее двух других полисахаридов. Следовательно, на участке концентраций, когда стабилизация начинает преобладать над флокуляцией, κ-каррагинан оказывается наиболее эффективным стабилизатором, во-первых, вследствие его более сильной адсорбции за счет наличия специфических взаимодействий его сульфатных групп с протонированными аминогруппами хитозана (по типу взаимодействия на рис.2), во-вторых, созданием им более объемного и прочного структурно-механического барьера при адсорбции на поверхности частиц золя. Наиболее сильное отставание в стабилизации частиц золя при концентрации добавки АН 0,04% можно объяснить его меньшей молекулярной массой, а, следовательно, меньшим вкладом в структурно-механический фактор устойчивости. При более высоких концентрациях АН происходит осаждение частиц без достижения максимума на кривой относительного изменения оптической плотности от концентрации АН.

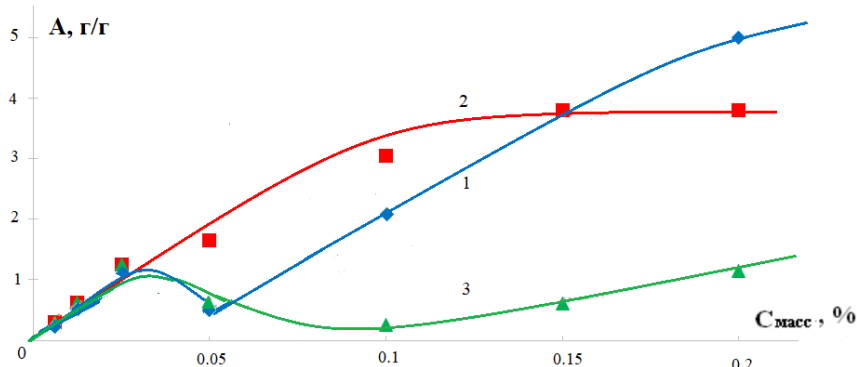

Рисунок 4. Относительное изменение оптической плотности (мутности) золей на вторые сутки их жизни в присутствии разных концентраций стабилизирующих полимеров.

Таким образом, по полученным результатам можно сделать вывод, что наиболее эффективно будет использование для сохранения устойчивости гидрозоля СХ во времени следующие полисахариды и их концентрации в дисперсионной среде золей: АН при концентрации 0,0125% и к-карагинан при концентрации 0,04%.

*Список источников*

1. Скрябин К.Г.. Хитозан / Скрябин К.Г., Михайлов С.Н., Варламов В.П. (ред.). М.: Наука, 2013. 591 с.
2. Варламов В.П., Ильина А.В., Шагдарова Б.Ц., Луньков А.П., Мысякина И.С. Хитин/хитозан и его производные: фундаментальные и прикладные аспекты. Успехи биологической химии. 2020. Т. 60. С. 317-368.
3. Hasnain M.S. Chitosan in drug delivery / Hasnain M.S., Sarwar B., Nayak A.K. (ed). USA: Academic Press (Elsevier), 2021. p.556
4. Хвостов М.В., Толстикова Т.Г., Борисов С.А., Душкин А.В. Применение природных полисахаридов в фармацевтике // Биоорганическая химия. 2019. Т.45. С. 563-575.
5. Mayyas M.A. Al-Remawi, Properties of Chitosan Nanoparticles Formed Using Sulfate Anions as Crosslinking Bridges // American Journal of Applied Sciences. 2012. Т.9. №7. С. 1091-1092.
6. Мезина Е.А., Липатова И.М. Исследование процесса образования дисперсной фазы в смешанных растворах хитозана и сульфата натрия// Журнал прикладной химии.2014. Т.87. С.821-827.
7. Мезина Е.А., Липатова И.М. Влияние пероксидной деполимеризации хитозана на свойства получаемых из него хитозан-сульфатных наночастиц // Журнал прикладной химии. 2015. Т.88. №10. С.1390-1395.
8. Zhang C., Zhang H., Li R., Xing Y. Morphology and adsorption properties of chitosan sulfate salt microspheres prepared by a microwave-assisted method // The Royal Society of Chemistry. 2017. V.7. P. 48189-48198.
9. Czechowska-Biskup R.,Jarosińska D.,Rokita B. Determination of degree of deacetylation of chitosan - Comparison of methods // Progress Chem. App. Chitin and its Derivatives. 2012. V.7. P.5-20.
10. Wang W., Bo Sh.,Li S., Qin W. Detrmination of the Mark-Houwink equation for chitosans with different degrees of deacetylation //J. Biol. Macromol. 1991. V.13. P.281-285.
11. Belalia F, Djelali N.-E. Rheological properties of sodim alginate solutions// Rev. Roum. Chim. 2014. V. 59(2). P.135-145.
12. Distantina S., Wiratni, Fahrurrozi M., Rochmadi. Carrageenan properties extracted from Eucheuma cottonii, Indonesia. // W. Acad. Sci., Eng.Tech.. 2011. V.54. P. 738-742.
13. Masuelli M.A. Mark-Houwink parameters for aqueous-soluble polymers and biopolimers at various temperatures //J. Polymer Biopolimer Ph. Chem. 2014. V. 2 (2). P. 37-43.

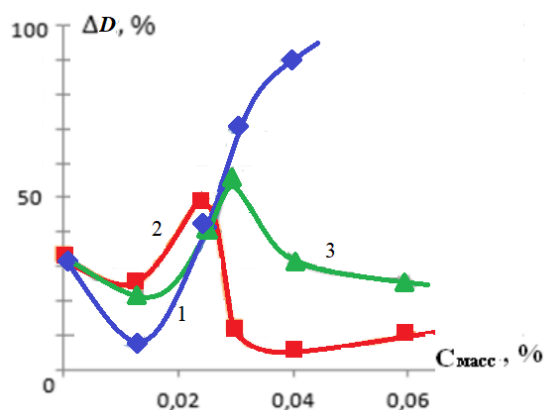
**ОСОБЕННОСТИ СОЗДАНИЯ МОДЕЛЕЙ УПРАВЛЕНИЯ ЭКОЛОГИЧЕСКИХ СИСТЕМ***Алдашова М.О., Мименбаева А.Б.,<sup>2</sup> Абдыкеримова Г.Б.**ЕНУ им. Л.Н. Гумилева, Астана, Казахстан**2 Международный университет Астана, Астана, Казахстан*

*Учет взаимодействий и зависимостей между компонентами является основополагающим для понимания и управления экосистемами. В данной статье сделан обзор основных типов моделей экосистем и их применения, а также проблемы, связанные с моделированием сложных экологических систем. Представлены основные шаги процедуры интеграции моделирования в процесс управления на основе экосистем.*

*Ключевые слова: экосистема, биосистема, биоценоз, модель управления*

Понимание и прогнозирование экологических последствий различных альтернатив управления становится все более важным для поддержки решений по управлению окружающей средой. Одним из важных шагов в поддержке принятия экологических решений является прогнозирование последствий различных альтернатив управления для достижения общественных целей [1].

Экосистема состоит из сообщества живых организмов (биоценоз), среды их обитания (биотоп), системы связей, осуществляющей обмен веществом и энергией между ними. В классической экологии считалось, что отдельные особи, популяции, сообщества и экосистемы представляют собой различные уровни организации в иерархической системе. Скопления особей образуют популяции; популяции различных видов составляют сообщества; сообщества и абиотическая среда на определенной территории составляют экосистему [1].

Сложность управления на основе экосистем требует поэтапных подходов, чтобы определить масштаб ключевых процессов. Использование качественных методов традиционные количественные модели, дает возможность даже неподготовленным заинтересованным сторонам оценить настоящее и будущее состояние морских экосистем при различных воздействиях.

Моделирование таких систем имитируются с помощью дифференциальных уравнений, т.е. математического аппарата. Однако, не существует систематических правил вывода таких уравнений. Процедуры их составления основываются на полуэмпирических закономерностях и правдоподобных рассуждениях. Также в связи с высокой размерностью задач по управлению сообществами имеет место также технические трудности [2].

В этой связи, проблемам разработки применения математических методов в экосистемах посвящено большое количество исследований отечественных и зарубежных авторов. Значительный вклад в решение этих проблем внесли Bell G., Schuwirth N., Абакумов А.И., Brunі С., Марчук Г.И., Петров Р.В., Погожев И.Б., Бережная Е.В., Зуев С.М., Асаченков А.Л и др. Тем не менее, на сегодняшний день в исследованиях связанных с созданием моделей управления биологических систем существуют ряд нерешенных вопросов, связанных с математическими свойствами решений и задачами нахождения параметров моделей по экспериментальным данным. Поэтому, остается актуальной вопрос создания эффективного модели управления в биосистемах.

Существующие модели в основном представляют собой системы дифференциальных уравнений. Рассмотрим следующую иерархию понятий экосистем (Рис. 1):





Рис. 1. Иерархия понятий экологических систем

В простой модели многовидовое сообщество рассматривается как единый объект с целостными, принципиально измеряемыми "безразмерными" характеристиками, такие как биомасса, продуктивность, потоки вещества и энергии [3].

В каскадной модели трофических уровней, вся система подразделяется на несколько более ослабленные уровни с немногими параметрами в каждом.

Модели многокомпонентных экосистем, описывают компонентов системы на популяционном уровне. Это модель будет полезна для изучения структурных изменений биоценозов.

Сложные модели, учитывают пространственную, генетическую, временную, а также другую дифференциацию отдельных популяций или их групп [3].

В зависимости от выбора модели, они могут быть более или менее сложными для решения. Идеальная модель для поддержки решений по управлению окружающей средой может быть напрямую связана с целями управления, прогнозирует эффекты альтернативных вариантов управления без погрешностей, включает в себя адекватную точность и правильную оценку неопределенности прогноза, является переносима в пространстве и времени и проста для понимания. Однако реальные модели обычно далеки от идеала [4].

В последнее время растущая доступность данных и вычислительных мощностей позволила разработать сложные алгоритмические модели, которые, казалось бы, преодолевают проблемы ограниченности данных и знаний. Такие подходы не полагаются на субъективные предварительные знания и могут искать закономерности в имеющихся данных без каких-либо предрассудков. Однако существует опасность разработки моделей, основанных на легкодоступных данных в качестве входных переменных, которые каким-то образом коррелируют с выходными переменными модели, но без явного рассмотрения причинно-следственных механизмов. Использование необъективных исходных данных может привести к необъективным результатам.

Чтобы облегчить использование экологических моделей для управления окружающей средой, процесс моделирования должен быть согласован с процессом управления [4].

Следующая представленная процедура иллюстрирует логический способ интеграции моделирования в процесс поддержки принятия решений (рис. 2). Процедура состоит из нескольких шагов, последовательность которых может быть адаптирована к конкретной ситуации:

1. Четкое определение целей управления, которые должны быть рассмотрены в процессе поддержки принятия решений;
2. Выбор атрибутов (т.е. измеряемых свойств системы, индикаторов) и критериев принятия решений (целей) для количественной оценки выполнения целей управления;
3. Выбор выходных переменных модели, которые должны быть идентичны или тесно связаны с этими атрибутами;
4. Сбор данных об атрибутах (выходных переменных модели) из текущего состояния экосистемы (т.е. наблюдения);
5. Оценка текущего состояния на основе наблюдаемых атрибутов для количественного



определения текущей степени выполнения целей управления и для выявления текущих дефицитов (т.е. целей управления, которые в настоящее время не выполняются) и потребностей в действиях;

6. Предложение альтернативных вариантов управления на основе анализа дефицита. Чтобы облегчить использование экологических моделей для управления окружающей средой, процесс моделирования должен быть согласован с процессом управления [4].

7. Сбор данных относительно потенциальных входных переменных модели, основанных на текущих знаниях о причинно-следственных связях, которые будут в математической модели;

8. Выбор потенциальных входных переменных модели  $x$ ; окончательный выбор из потенциальных входных переменных может быть частью калибровки модели и процедура калибровки и валидации модели (шаг 10);

9. Создание модели для прогнозирования выходных данных модели (атрибутов)  $y$  на основе входных данных модели  $x$  и параметров;

10. Калибровка и валидация модели на основе наблюдаемых входных и выходных переменных;

11. Выявление "неуправляемых" факторов (таких как климат или социально-экономические переменные, которые выходят за рамки местного природопользования), которые влияют на входные переменные и могут измениться в будущем [4];

12. Разработка (одного или нескольких) сценариев будущего изменения "неуправляемых" факторов;

13. Перевод альтернативных вариантов управления и сценариев драйверов в изменения входных переменных модели и предсказание их влияния на выходные данные модели, т.е. атрибутов целей управления, и их неопределенности;

14. Оценка альтернативных вариантов управления при будущих сценариях драйверов на основе прогнозов модели; определение компромиссов и синергии относительно выполнения различных целей; определение потенциальных улучшений альтернативных вариантов управления или определение новых альтернатив управления (пунктирная стрелка на рис. 2). На основе вышеперечисленных пунктов, разработана схема процесса интеграции моделирования в процесс управления экосистемы.



Рис. 2. Схематическое представление интеграции моделирования в процесс управления экосистемы

Выводы. Управление экосистемами включает в себя сложный набор взаимодействующих организмов и процессов. В зависимости от ситуации управления, лица, принимающие решения, могут быть заинтересованы в получении информации об относительной важности стрессоров для определения дефицитов и потенциальных альтернатив управления для их устранения. В других ситуациях они могут быть заинтересованы в прогнозировании последствий уже определенных альтернатив управления. В обоих случаях модели могут быть полезны, если они включают важные входные переменные, которые могут влиять на достижение цели управления. В данной статье рассмотрены основные шаги экологического моделирования с интеграцией в процесс принятия решений. Отмечено, что для облегчения использования экологических моделей для управления окружающей средой, процесс моделирования должен быть согласован с процессом управления.

#### *Список источников*

1. Бережная Е. В. Методы и модели принятия управленческих решений: Учебное пособие / Е. В. Бережная. М.: Изд-во: НИЦ ИНФРА-М, 2014. 384 с.
2. Шитиков В.К., Розенберг Г.С., Зинченко Т.Д. Количественная гидроэкология: методы системной идентификации: Учебное пособие / Шитиков В.К. Тольятти: Изд-во: ИЭВБ РАН, 2003. 463 с.
3. Peter F., Brussard J., Michael R., Richard T // Landscape and Urban Planning. 1998. №40. С. 9-20.
4. Schuwirth N., Borgwardt F., Domisch S., Friedrichs M., Kattwinkel M., Kneis D., Kuemmerlen M., Simone D. Langhans S., Martínez-López J., Vermeiren P. How to make ecological models useful for environmental management//Ecological Modelling. 2019. №3. С. 108784.
5. Geary W.L., Bode M., Doherty T.S., Fulton E.A., Nimmo D.G., Tulloch A.T., Tulloch V.D, Ritchie E.G. A guide to ecosystem models and their environmental applications // Nature Ecology&Evolution. 2020. T. 4. №11. С. 1459-1471.

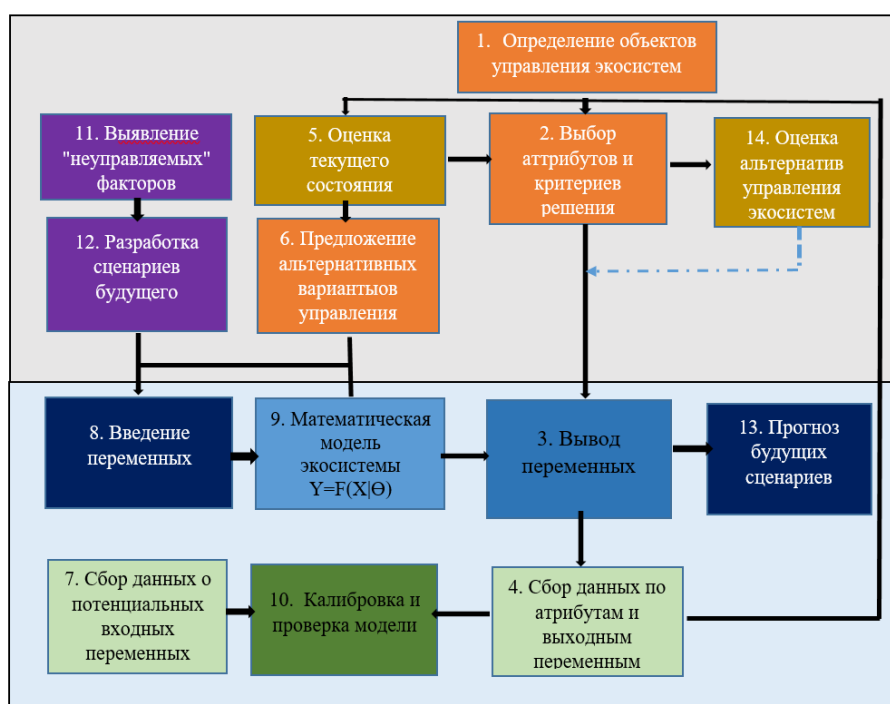
## ДОБЫЧА И ФРАКЦИОНИРОВАНИЕ ГРАВИЯ

*Балаева К.Ж.*

*ФГБОУ ВО «Кабардино-Балкарский государственный университет им. Х.М. Бербекова»,  
Нальчик*

*В данной статье рассматриваются способы добычи и фракционирования гравия.*

*Ключевые слова: вибрационные грохоты, барабанные грохоты, штампованные решета, тканевые проволочные сита, резиновые сита струнного типа, надрешетный продукт.*

Гравий чаще всего добывают вместе с песком при разработке песчано-гравийных месторождений. Массовая доля гравия в песчано-гравийных смесях составляет в среднем 30...40%.

Основные принципы организации карьеров и добычи песчано-гравийной смеси мало отличаются от описанных выше способов разработки месторождений песка. При разработке месторождений добытая песчано-гравийная смесь подвергается сортировке с отделением песка и разделением гравия по крупности зерен на предусмотренные стандартом фракции.

В настоящее время добываемые песчано-гравийные смеси не всегда сортируют. Нередко их используют непосредственно для приготовления бетона. Это проще, дешевле и может быть признан) в некоторых случаях целесообразным, если зерновой состав песчано-гравитной смеси близок к оптимальному для бетона и не подвержен значительным колебаниям. Однако в большинстве случаев использование несортированной песчано-гравийной смеси ведет к ухудшению качества бетона, его неоднородности и перерасходу цемента. Песчано-гравийные смеси более, чем песок и гравий в отдельности, склонны к расслоению. Поэтому они всегда неоднородны. Если, как указано выше, признано целесообразным фракционировать песок, то к песчано-гравийным смесям это относится в большей степени.

Для сортировки песчано-гравийной смеси используют грохоты, а процесс разделения сыпучей смеси по крупности зерен называют грохочением. Для грохочения необходимо движение смеси по сити. Иногда это достигается установкой грохотов под углом, превышающим угол естественного откоса смеси. В этом случае смесь движется самотеком. Такие грохоты называют неподвижными. В большинстве случаев используют подвижные грохоты, на которых процесс сортировки интенсифицируется. Просеивающая поверхность грохотов может быть колосниковой, штампованной или плетеной. В колосниковых грохотах она собирается из отдельных линейных элементов колосников - стержней, специальных профилей, причем часть сортируемой смеси проваливается в щели между колосниками. Штампованные решета изготавливают из листовой стали с круглыми или щелевыми отверстиями. Тканые проволочные сита с квадратными или щелевыми отверстиями выпускают из стальной проволоки простого переплетения или со штампованием (каннелированием) для выравнивания просеивающей поверхности и предотвращения раздвигания проволоки. Важным параметром просеивающих поверхностей является живое сечение, или отношение площади просветов (отверстий) ко всей площади сита или решета. Наибольшим живым сечением, а, следовательно, и производительностью отличаются проволочные плетеные сита, однако их недостаток в сравнительно быстром износе.

Размеры отверстий в ситах и решетах задают с таким расчетом, чтобы зерна, которые требуется отсечь из смеси, свободно проходили через них, а это зависит от скорости движения зерен по решетке, его уклона и толщины. Например, если нужно отсечь зерна до 40 мм, то размер квадратных отверстий можно принять при горизонтальном расположении

грохота 42 мм, а при наклоне ( $20^\circ$ ) - 45 мм и т. д. Чем больше размер отверстий, тем вероятнее, что все зерна мельче заданного предела пройдут сквозь сито и не останутся в крупной фракции. Но при этом возможно засорение мелкой фракции. Выбирают оптимальный вариант, но на полное разделение смеси рассчитывать нельзя. Этим и вызваны допуски в стандартах: в песке допускается до 5 или 10% гравия, а в гравии - до 10% песка. На практике уложиться в эти пределы не всегда удается. Для сортировки гравия используют подвижные грохоты различной конструкции. Наибольшее применение нашли плоские грохоты, которые по характеру движения делятся на две группы: качающиеся и вибрационные.

Качающиеся отличаются тем, что решетка в них совершает определенное принудительное движение благодаря жесткой кинематической связи с движущим кривошипным механизмом (эксцентриком).

Вибрационные грохоты, называемые также инерционными, получают колебательное движение от расположенного на них вибратора—вала с дебалансами. Амплитуда колебаний и траектории точек решетки зависят от сил инерции дебалансов, а также от упругости пружин, массы грохота и степени его загрузки материалом.

Гирационные и виброгрохоты устанавливают на фундаменты с пружинами или подвешивают к балкам перекрытия на стальных тросах с пружинными амортизаторами. Решетка обычно устанавливают наклонно, однако возможно и горизонтальное их расположение при направленных колебаниях, обеспечивающих перемещение сортируемого материала.

В грохотах может быть по одному, по два решетки (сита) и более. Крепятся они к раме грохота параллельно: сверху сито с более крупными отверстиями, под ним с более мелкими. С каждого сита получают определенную фракцию сортируемого материала. Кроме плоских грохотов, распространены барабанные, в которых сортировка происходит при сравнительно медленном равномерном вращении цилиндрической решетки вокруг наклонной оси. Если решетка имеет коническую форму, то ось барабана может быть горизонтальной.

Барабанные грохоты состоят из секций с отверстиями различных размеров, причем материал движется от мелкого решетки к крупному. Иногда используют барабанные грохоты с двумя или тремя концентрическими решетками, расположенными одно в другом. В этом случае сортировка происходит от крупного к мелкому, как на плоских грохотах.

В последнее время при сортировке нерудных строительных материалов нашли эффективное применение резиновые сита струнного типа на плоских грохотах. Они представляют собой набор параллельных шнуров из износостойкой резины диаметром 6,5...15мм, натянутых на стальной раме с промежуточными поддерживающими планками. Используют также штампованные сита из резины или синтетических полимеров. Исследование показало преимущества таких сит: прирост производительности, более чистый рассев, уменьшение шума и, главное, высокая износостойкость. Материал, прошедший через решето грохота, называют подрешетным продуктом (нижний класс), материал, не прошедший через решето, - надрешетным продуктом (верхний класс).

При добыче песчано-гравийной смеси гидромеханизированным способом пульпу (гидросмесь) направляют в конический гидрогрохот для разделения гравия и песка. Конический гидрогрохот имеет внутри смонтированное коническое решето, в которое тангенциально подается исходная гидросмесь со скоростью 2,5 ... 5 м/с. Разделение песчаной пульпы и гравия происходит под действием центробежной силы и давления верхних слоев гидросмеси.

При внутреннем диаметре цилиндрической части корпуса, 1...3 м средняя

производительность гидрогрохотов составляет 20...400 и 200...4000 м<sup>3</sup>/ч соответственно по твердому продукту (гравию) и гидросмеси (воде с песком). Последняя направляется в гидравлические классификаторы, а гравий дальнейшим грохочением разделяют на фракции по крупности зерен.

*Список источников*

1. Деревяшкин И.В., Чаплыгин В.В., Исаев О.Н. Маркшейдерия и недропользование. 2016. № 4 (84). С. 39-43.
2. Кондратьев А.В., Кочканян С.М., Смородов С.П. Строительные и дорожные машины. 2017. № 7. С. 9-13.
3. Чупшев В.Б. Успехи современного естествознания. 2004. № 2. С. 84-85.
4. Леонтьев В.П., Заикин Д.Н., Боровинский Н.Г. Авторское свидетельство SU 1512654 А1, 07.10.1989. Заявка № 4325888 от 09.11.1987.

*This article discusses the methods of extraction and fractionation of gravel.*

*Keywords: vibrating screens, drum screens, stamped sieves, fabric wire sieves, string-type rubber sieves, over-lattice product.*

**ОБЗОР СОВРЕМЕННЫХ ТЕНДЕНЦИЙ РАЗВИТИЯ УСТАНОВОК ЗАМЕДЛЕННОГО  
КОКСОВАНИЯ НЕФТЕПЕРЕРАБАТЫВАЮЩЕЙ ПРОМЫШЛЕННОСТИ**

*Прудской Д.М.*

*Самарский Государственный Технический Университет, Самара*

*dm.prudskoy@yandex.ru*

*В статье приводится обоснование актуальности вопросов совершенствования установки замедленного коксования в нефтеперерабатывающей промышленности. Систематизируются и описываются основные недостатки процесса коксования. Определены основные направления совершенствования процесса коксования.*

*Ключевые слова: Установка замедленного коксования, кокс, конструкция, нефтеперерабатывающая промышленность, печь, топливо, выбросы, экологичность, эффективность.*

В результате первичной переработки нефти на нефтеперерабатывающих заводах получают от 20 до 50% мас. (считая на нефть) тяжелых остатков. Повышенная вязкость затрудняет их использование в качестве котельных топлив и создает неудобства при транспортировке к потребителям.

Как сравнительно простой, не требующий разработки специального дорогостоящего оборудования, процесс коксования является в настоящее время одним из перспективных в схемах глубокой переработки высоковязких нефтяных остатков.

Установка замедленного коксования (УЗК) является сложной технологической цепочкой по производству нефтяного кокса, при этом образуются значительные количества выбросов, которые классифицируются на организованные и неорганизованные. На УЗК имеют место потери нефтепродуктов. Так на реакторном блоке во время освобождения коксовых камер теряется небольшое количество коксовой крошки, которая затем собирается и вывозится с установки в металлических контейнерах с крышками. На транспортном блоке происходит загрузка готового кокса в железнодорожные вагоны, при этом также наблюдаются незначительные потери коксовых фракций.

Все эти потери образуются из-за пренебрежения некоторыми правилами трудовой дисциплины. При пропарке коксового пирога из реактора вместе с водяным паром выводится значительное количество жидких нефтепродуктов. Их накопление в коксе связано со структурой полученного кокса. После пропарки водяной пар вместе с нефтепродуктами поступает в связанную по парам с атмосферой колонну К-310, при этом часть продукта конденсируется, а часть попадает в атмосферу через воздушник. Исключить потери нефтепродукта в данном случае можно предварительно охладив данный поток. В дальнейшем после отстаивания и отделения нефтепродуктов от воды их можно перерабатывать на установке, присоединив к ловушечному продукту, так как их состав и качество идентичны.

Конденсат, образующийся при пропарке кокса в коксовых камерах, содержит большое количество сернистых соединений, в основном это сероводород. Эти сульфидсодержащие стоки подвергаются каталитической очистке от сероводорода на секции С-500, входящей в состав установки 21-10/5К.

На установке при охлаждении и выгрузке кокса образуется большое количество сточных вод, загрязненных коксовой крошкой и жидкими нефтепродуктами. Освобождение от коксовой крошки осуществляется на установке при помощи отстаивания, удаление нефтепродуктов осуществляется на заводских очистных сооружениях. В табл. 6.6

представлена характеристика сточных вод, поступающих на очистку.

### 6.3. Мероприятия по снижению загрязнений окружающей среды на установке

В последние годы особое внимание уделяется сокращению расхода оборотной воды. Для этого на установке была осуществлена система повторного использования воды, отводимой из коксовых камер при охлаждении кокса и при гидрорезке.

Вода, загрязненная коксовой крошкой и нефтепродуктами, поступает в заглубленную емкость, где она отстаивается и закачивается в емкость гидрорезки. Эти мероприятия позволяют сэкономить значительное количество оборотной воды [21].

На установке имеется узел обезвреживания сульфидсодержащих конденсатов, что позволяет значительно сократить содержание растворенного сероводорода в воде, поступающей в промышленную канализацию. Это особенно важно из-за того, что завод перерабатывает сернистые и высокосернистые нефти. На заводе образуются значительные количества стоков, содержащих серу, что плохо сказывается на сохранности оборудования (коррозия), а также и на экологической обстановке вблизи завода.

При предложенном варианте реконструкции не будет создано новых источников загрязнения окружающей среды, поэтому дополнительных средств на мероприятия по охране природы не потребуется.

#### *Список источников*

1. Бендеров Д.И. Процессы замедленного коксования в необогреваемых камерах. – М.: Химия, 1976. – 176 с.
2. Жидков А.Б., Маськов А.В., Хухрин Е.А., Мосеев А.А. Печи установок замедленного коксования. – Санкт-Петербург: АртПроект, 2018. – 97 с.
3. Федеральный закон «Об охране окружающей среды» от 10.01.2002 N 7-ФЗ.
4. Федеральный закон «О промышленной безопасности опасных производственных объектов» от 21.07.1997 N 116-ФЗ.
5. Федеральный закон «О пожарной безопасности» от 21.12.1994 N 69-ФЗ.

## **REVIEW OF MODERN TRENDS IN THE DELAYED COKER DEVELOPMENT IN THE OIL REFINING INDUSTRY.**

***Prudskoy D.M.***

*Samara State Technical University, Samara, Russia*

*dm.prudskoy@yandex.ru*

*The article provides a substantiation of the relevance of the issues of improving the delayed coking unit in the oil refining industry. The main disadvantages of the coking process are systematized and described. The main directions for improving the coking process were determined.*

*Keywords: Delayed coking unit, coke, design, oil refining industry, furnace, fuel, emissions, environmental friendliness, efficiency.*

**РАЗРАБОТКА АВТОМАТИЗИРОВАННОЙ АНАЛИТИЧЕСКОЙ СИСТЕМЫ ПРИНЯТИЯ  
УПРАВЛЕНЧЕСКИХ РЕШЕНИЙ В УНИВЕРСИТЕТЕ****Фурсова К. А., Калинин Ю. Д.***Сибирский государственный индустриальный университет, Новокузнецк*

*В данной статье рассмотрен процесс разработки автоматизированной аналитической системы принятия управленческих решений в университете. Приведено описание разрабатываемой системы, ее функции, основные требования, алгоритм работы. Приведена диаграмма последовательности действий пользователя в системе.*

*Ключевые слова: автоматизация, аналитические системы, управленческие решения, управление, университет.*

На сегодняшний день в управлении предприятием, в том числе и университетом, требуется принимать сложные решения, точно оценивать альтернативные пути развития организации и стратегии работы, прогнозировать различные показатели и принимать нужные решения на основе данных, экспертных оценках и известных ограничениях. Осуществить такую работу наиболее быстро и при этом минимизировать ошибки помогают автоматизированные информационные системы (АИС) для принятия управленческих решений.

Целью создания данной АИС для университета является осуществление планирования и контроля достижения стратегических целей организации, анализа эффективности деятельности организации, обеспечение сбора и первичной обработки исходной информации, необходимой для оперативной работы, создание единой системы отчетности по показателям деятельности университета, повышение достоверности, своевременности, согласованности информации, предоставляемой ведомствами и подразделениями.

Система представляет собой совокупность автоматизированных рабочих мест и базы данных. Клиентское программное обеспечение взаимодействует с базой данных с помощью локальной вычислительной системы, построенной по технологии Ethernet [1]. Система работает в интерактивном режиме, который обеспечивается за счет программно-методических комплексов.

Рассмотрим функциональные требования, которые выдвигаются к разрабатываемой АИС. Во-первых, данная система должна осуществлять динамический анализ и оперативное моделирование процессов в режиме реального времени, производить автоматизированный подбор стратегии развития организации, оценивать различные факторы и тенденции ее развития, осуществлять информирование лиц, принимающих решение, о накопленных отклонениях и формировать информационные сообщения. Во-вторых, системе необходимо осуществлять мониторинг источников данных, построение динамических моделей на основе концепции Big Data, представлять обработанную информацию в виде графиков, диаграмм, таблиц, формировать оптимальный план создания средств автоматизации, осуществлять планирование и контроль достижения стратегических целей организации и анализ эффективности деятельности компании.

Стоит отметить, что информационная система должна быть централизованной и осуществлять формирование решения, исходя из заданных ресурсных ограничений, хранение и обработка больших объемов данных.

Так как система должна осуществлять большое количество различных функций, в ней были выделены следующие подсистемы: сбора, обработки и загрузки данных, которая



предназначена для реализации процессов сбора данных из систем источников; хранения данных; визуализации данных; формирования отчетности.

Для того чтобы АИС правильно выполняла поставленные задачи необходимо соблюдение следующих требований:

- необходима проверка правильности входных данных – если ввод данных осуществлен некорректно, то система должна выдавать предупреждение с подсказкой, где допущена ошибка;
- необходим динамический анализ и оперативное моделирование процессов в режиме реального времени, опираясь на управленческую задачу, система должна предложить оптимальный вариант ее решения;
- необходимость проведения автоматизированного подбора стратегии развития организации, основываясь на входных данных и ранее принятых управленческих решениях;
- оценка различных факторов и тенденций развития – проведение анализа внешних и внутренних факторов, которые сказываются на тенденциях развитии отдельных процессов и предприятия;
- необходимо принятие управленческих решений, основанных на грамотном анализе ресурсов и ограничений.

Надежность разрабатываемой системы должна быть обеспечена за счет своевременных процессов администрирования ИС, соблюдения правил ее эксплуатации и предварительного обучения пользователей работе с системой.

Для того чтобы понимать процесс работы пользователя с АИС на языке UML была разработана диаграмма последовательности действий в системе (рисунок 1). На ней видны последовательные перемещения пользователя между страницами информационной системы и обмен информацией с базой данных.

На диаграмме отражено то, как актер – пользователь взаимодействует только с основными для него страницами. Попадая на страницу авторизации, пользователь может пройти процедуру авторизации и перейти в главную страницу или отправить запрос в базу данных на смену пароля.

После входа в ИС происходит загрузка главной страницы. С этой страницы пользователь может попасть в меню. На странице «Меню» пользователю доступны различные функции, одна из них – разработка управленческого решения.



Рисунок 1 – Диаграмма последовательности действий пользователя

Попадая на страницу разработки решения, пользователь может выбрать действие, которое он хочет осуществить. После выполнения действий, пользователь сохраняет все изменения в базе данных, после чего информация на странице обновляется.

*Список источников*

1. Балдин, К. В. Управленческие решения / К.В. Балдин, С.Н. Воробьев, В.Б. Уткин. – Москва: Дашков и Ко, 2019 – 496 с.

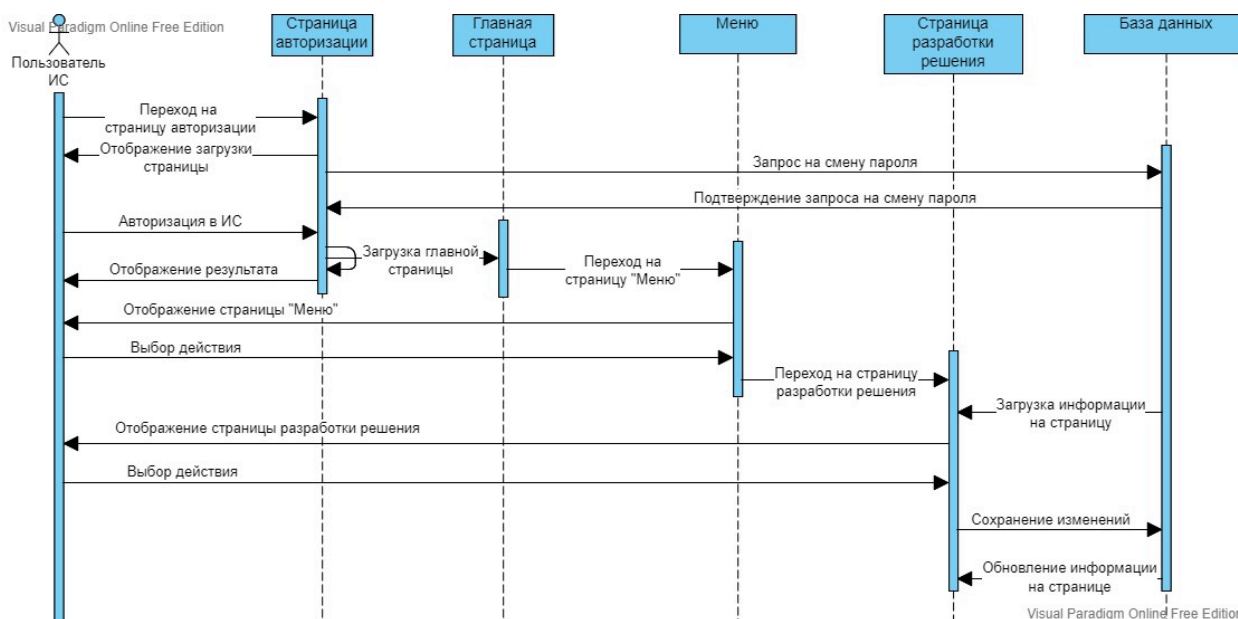
**DEVELOPMENT OF AN AUTOMATED ANALYTICAL SYSTEM FOR MAKING  
MANAGERIAL DECISIONS AT THE UNIVERSITY**

***Fursova K. A., Kalinin Yu. D.***

*Siberian State Industrial University, Novokuznetsk, Russia*

*This article discusses the process of developing an automated analytical system for making managerial decisions at the university. The description of the developed system, its functions, basic requirements, algorithm of work are given. A diagram of the sequence of user actions in the system is given.*

*Keywords: automation, analytical systems, managerial decisions, management, university.*

**ПРОЕКТИРОВАНИЕ АВТОМАТИЗИРОВАННОЙ ИНФОРМАЦИОННОЙ СИСТЕМЫ  
ОПТИМИЗАЦИИ РАБОТЫ СКЛАДА «ОПТИ-СКЛАД»****Фурсова К.А., Калинин Ю.Д.***Сибирский государственный индустриальный университет, Новокузнецк*

*В данной статье рассмотрен процесс проектирования автоматизированной информационной системы оптимизации работы склада «Опти-Склад». Приведено описание разрабатываемой системы, ее функции и требования, предъявляемые к ней. Приведена диаграмма последовательности действий пользователя в системе.*

*Ключевые слова: автоматизация, информационные системы, оптимизация работы склада.*

Сегодня многие организации осуществляют деятельность, связанную с хранением и реализацией различной продукции. Чаще всего эта продукция хранится на складах, куда она поступает с линий производства, а затем отправляется заказчиком. При этом работникам склада часто приходится иметь дело с большим объемом данных о том, какой товар имеется на складе, где он расположен, как хранится, и кто является импортером и потенциальным заказчиком. В связи с этим актуальным является вопрос оптимизации процессов работы складских помещений. Наилучшим решением данной проблемы является разработка информационной системы (ИС), в которой вся информация будет храниться в базе данных, а сами данные будут обрабатываться автоматически.

Создание автоматизированной системы оптимизации работы склада позволит существенно упростить такие процессы работы, как: преобразование производственного ассортимента в потребительский в соответствии со спросом, складирование и хранение товаров, создание товарных запасов, преобразование материальных потоков, то есть расформирование одних грузовых партий или грузовых единиц и формирование других, распаковка грузов, комплектование новых грузовых единиц, их упаковка, затаривание, унитизация и транспортировка грузов.

При этом также решается задача оптимизации логистического процесса при управлении складом, то есть появляется возможность имитационного моделирования контроля поставок, снабжения запасов, разгрузки и приемки грузов, складирования и хранения грузов, комплектации заказов клиентов и отгрузки, транспортировки заказов. Производится контроль выполнения заказов, а также информационное обслуживание склада.

Поскольку разрабатываемая ИС направлена на работу со складом и его клиентами, то ей необходимы следующие функции: проектирование склада и логистической системы, получение и анализ данных о работе склада и сотрудниках в онлайн-режиме, разработка решений оптимизации под конкретную ситуацию и особенности бизнеса заказчика, формирование отчетов, оборотных ведомостей с широким выбором фильтров, автоматизированное планирование пространства склада, управление запасами, поддержка оформления всех операций по складу с выпиской утвержденных форм документов, эффективное управление товарами с ограниченным сроком годности, редактирование списка комплекта во время его сборки, автоматизированное создание отчетной документации, а также расчет себестоимости товара, исходя из цены товара в отбираемой партии.

Функционал данной ИС основан на информации о товарах, поступающих и хранящихся на складе. В связи с этим для реализации подобной системы необходимо, чтобы на предприятии был организован сбор такой информации в БД, которая будет хранить данные о

персонале, поставщиках, товарах и его реализации.

Для реализации системы и ее модулей необходимо учитывать следующие функциональные требования: осуществление поиска товара осуществляется по артикулу партии и месту расположения, необходимо осуществление проектирования складских помещений и логистической системы расположения товаров для облегчения их поиска для отгрузки со склада, необходимо получение и анализ данных о работе склада и сотрудниках в онлайн-режиме для оперативной работы с поставщиками, заказчиками и составления отчетной документации. Также необходимо осуществлять контроль складских процессов, разрабатывать решения оптимизации под конкретную ситуацию и особенности бизнеса заказчика, автоматизировать планирование пространства склада для грамотного хранения товаров различного типа, осуществлять управление запасами, что позволит не перегружать склад и грамотно планировать товароборот, эффективно управлять товарами с ограниченным сроком годности для того чтобы избежать потери прибыли, осуществлять редактирование списка комплекта во время его сборки для составления отчетных документов для заказчика.

Дополнительно выдвигаются следующие требования: отказ в хранении данных возможен только в том случае, если вводимые данные имеют неправильный формат, также осуществление поиска товаров должно быть отказоустойчивым, однако при вводе некорректных данных программа должна выводить окно-справку, предупреждающее о неправильности введенных данных.

Для того чтобы понимать процесс работы пользователя с системой «Опти-Склад», была разработана UML-диаграмма (рисунок 1). На ней отображены последовательные перемещения пользователя между основными страницами ИС «Опти-Склад» и обмен информацией с базой данных. После прохождения авторизации в ИС «Опти-Склад» пользователю отображается страница «Статистика», на которой могут осуществляться манипуляции с данными. Внесенные изменения сохраняются в базе данных, и происходит обновление информации на странице. Также пользователь может перейти на страницу «Номенклатура» и осуществить поиск интересующих товаров по артикулу, срокам хранения и другим параметрам.



Рисунок 1 – Диаграмма последовательности действий пользователя

На основе критериев поиска на страницу загружается соответствующая информация. Пользователь может перейти на страницу «Схема склада», после внесения изменений в схеме и их сохранения в БД, система обновляет информацию на странице и отображает результат пользователю.

*Список источников*

1. Гвоздева, В. А. Основы построения автоматизированных информационных систем / В.А. Гвоздева. – Москва: Инфра-М, 2016. – 320 с.

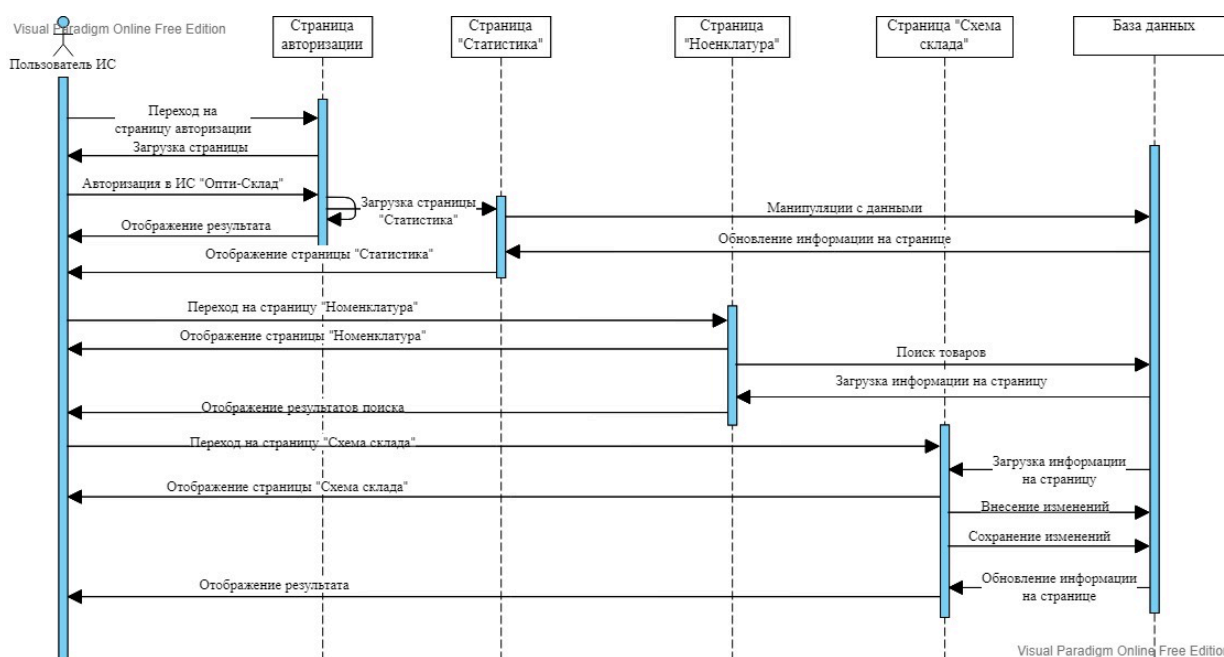
**DESIGN OF AUTOMATED INFORMATION SYSTEM FOR OPTIMIZING THE OPERATION OF THE WAREHOUSE "OPTI-SKLAD"**

***Fursova K. A., Kalinin Yu. D.***

*Siberian State Industrial University, Novokuznetsk, Russia*

*This article describes the process of designing an automated information system for optimizing the work of the warehouse "Opti-Sklad". A description of the developed system, its functions and requirements for it is given. A diagram of the sequence of user actions in the system is given.*

*Keywords: automation, information systems, warehouse optimization.*

## ЭФФЕКТИВНОЕ КОДИРОВАНИЕ ВИДЕОПОТОКА

Горлов В.Н.

Владимирский государственный университет

В статье рассматривается алгоритм сжатия видеопотока, в основу разработки которого положено представление входного информационного массива в виде последовательности блоков информации определенной длины и ссылок, показывающих, в какие адреса последовательности, вставляется каждый блок. Используется факт появления повторяющихся блоков в произвольном информационном массиве, состоящем из нулей и единиц, при превышении им некоторой критической длины.

Введение. Сжатие видеoinформации применяется в различных областях науки и техники. Разработка и применение методов сжатия особенно большое значение приобретают в системах передачи изображений по узкополосным каналам связи. В настоящее время широко применяется передача видеоданных по узкополосным каналам связи, когда актуальной является задача передачи видеопрограмм по массовым телекоммуникационным каналам связи. Актуальным также является сжатие видеоданных в системах передачи статических полноцветных изображений с использованием модема, так как стоимость передачи зависит напрямую от объема передаваемой информации.

Известны различные алгоритмы и методы сжатия видеопотока. Эти методы применяются в таких системах сжатия, как FFVI, MSULosslessVideoCodec, CorePNG(использует алгоритм deflate [1] для независимого сжатия каждого кадра), Haffyuv.

Для успешного решения практических задач требуется разработка более эффективных методов сжатия. Следует отметить, что не менее важной проблемой является обеспечение высокого быстродействия методов сжатия [2-5].

## 2. Описание алгоритма сжатия видеопотока

Представим запоминаемую информацию в виде цепочки из  $k$  фрагментов (рис. 1)



Рис. 1. Входной информационный массив

Каждый фрагмент  $S_i (i = 1, 2, \dots, k)$  представим в виде цепочки из  $n_{\Delta S}$  наборов  $\Delta S$ , каждый из которых состоит из  $n$  элементов, находящихся в состоянии '0' или '1' (рис. 2)

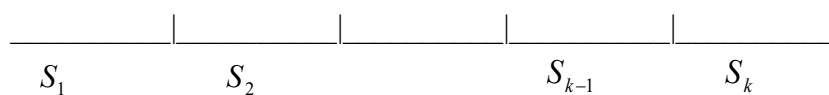

Рис. 2. Фрагмент входного информационного массива

Преобразуем каждый фрагмент  $S$  в некоторый только данному фрагменту соответствующий фрагмент  $S_v$  с соблюдением следующих условий:

-  $|S_v| > |S|$ , т.е. вводим избыточность;

- используем специальный алгоритм, реализующий обратное преобразование каждого  $S_v$  в ему соответствующий  $S$ , что необходимо для воспроизведения исходной информации  $Z$

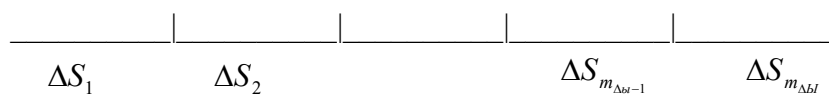
по преобразованной избыточной информации  $Z_{\nabla}$ . Избыточный информационный массив  $Z_{\nabla}$  будет представлять собой цепочку из  $k$  фрагментов  $S_{\nabla}$  (рис. 3) :



Рис. 3. Избыточный информационный массив

Представим каждый фрагмент  $S_{\nabla}$  в виде цепочки из  $n_{\nabla s}$  наборов  $\nabla S$ , каждый из которых состоит из  $n_{\nabla}$  элементов, находящихся в состоянии '0' и '1'

Поставим в соответствие каждому  $\nabla S$  (число различных  $\nabla S$  равно  $N_{\nabla} = 2^{n_{\nabla s}}$ ) только ему соответствующий набор элементов  $\nabla$  следующей структуры:

- $\log_2(n_{\Delta S})$  элементов для хранения места расположения  $\nabla S$  в  $S_{\nabla}$ , в котором данное  $\nabla S$  присутствует;

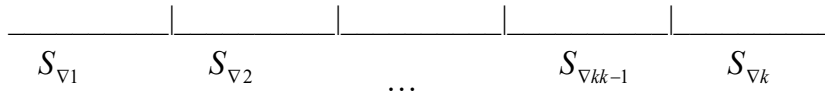
- $\log_2(\frac{k}{\Delta T})$  элементов для хранения  $\frac{k}{\Delta T}$ , где  $\Delta T \leq k$  (величина  $\Delta T$  рассматривается ниже).

Рассмотрим упрощенный вариант структуры размещения информации в наборах  $\nabla$  без  $\log_2(\frac{k}{\Delta T})$  элементов для хранения  $\frac{k}{\Delta T}$ .

Запоминание  $Z$  происходит на  $N_{\nabla}$  наборах  $\nabla$ . При этом запоминается не сама исходная информация  $Z$  (цепочка  $S_1-S_2-S_3-...-S_k$ ), а ее избыточный вариант  $Z_{\nabla}$  (последовательность  $S_{\nabla 1} - S_{\nabla 2} - S_{\nabla 3} - ... - S_{\nabla k}$ ), полученный преобразованием каждого  $S_i$  в  $S_{\nabla i}$ .

Место расположения каждого  $\nabla S$  относительно остальных фрагментов  $\nabla S$  рассматриваемого  $S_{\nabla}$  запоминается на  $\log_2(n_{\Delta S})$  элементах набора  $\nabla$ , соответствующего данному  $\nabla S$  (выбираем простейший тип соответствия, когда номер порядка расположения каждого  $\nabla$  относительно начала набора всех  $\nabla$  равен  $2^{i_{\nabla} \text{bl}_m}$ ). Пусть  $k$  выбрано таким, чтобы в результате запоминания  $Z_{\nabla}$  во все  $\nabla$  помещена информация.

Тогда относительное уменьшение требуемой памяти будет определено коэффициентом сжатия:

$$W = \frac{Z}{\log_2(n_{\Delta S}) \cdot 2^{n_{\nabla}}}$$

Воспроизведение сжатой информации будет происходить следующим образом. Из каждого сочетания различных  $\nabla$  формируется какое-то  $S_{\nabla}$  и определяется, принадлежит ли полученное  $S_{\nabla}$  к числу разрешенных. Если полученное  $S_{\nabla}$  относится к числу разрешенных  $S_i$ , то в соответствующее место цепочки ( $S_1-S_2-S_3-...-S_k$ ) вставляется  $S$ . При этом наличие избыточности  $S_{\nabla}$  по отношению к  $S$  позволяет каждой паре  $\langle S, \text{адрес расположения в цепочке} \rangle$  поставить в соответствие свое  $S_{\nabla}$ . Если полученное  $S_{\nabla}$  не относится к числу разрешенных  $S_i$ , то происходит переход к рассмотрению следующего сочетания из  $n_{\Delta S}$  различных  $\nabla$ .

Параметры  $n, n_{\Delta S}, k, Z, |S|, |S_{\nabla}|$  должны быть рассчитаны таким образом, чтобы при

воспроизведении вероятность ошибочного отнесения вычисляемых  $S_{\nabla k}$  к числу  $2^{\lfloor S \rfloor} \cdot k$  разрешенных была близка к нулю. Возможны случаи, когда ни при каких значениях параметров  $n, n_{\Delta S}, k, Z, |S|, |S_{\nabla}|$  вероятность ошибочного отнесения вычисляемых  $S_{\nabla}$  к числу разрешенных не будет близка к нулю. В этих случаях выполняются следующие действия:

- последовательность  $(S_{\nabla 1} - S_{\nabla 2} - S_{\nabla 3} - \dots - S_{\nabla k})$  разбивается на временные циклы  $\Delta T$ , где  $\Delta T$  - число последовательно расположенных  $S_{\nabla}$ , относящихся к одному временному циклу;

- структура набора элементов  $\nabla$  дополняется  $\log_2(\frac{k}{\Delta T})$  элементами памяти для хранения  $\frac{k}{\Delta T}$  и при записи информации в эти элементы записывается номер временного цикла  $\perp = \frac{T}{\Delta T}$ , где  $T$  – номер  $S_{\nabla}$  в последовательности;

- при воспроизведении выбираются только те сочетания, которые относятся к одному и тому же временному циклу.

При увеличении  $\Delta T$  в некоторое число раз появляется возможность вычисления в указанном выше смысле параметров  $n, n_{\Delta S}, k, Z, |S|, |S_{\nabla}|$ .

#### Список источников

1. Стандарт RFC1951 – алгоритм DEFLATE.
2. Огнев И.В., Борисов В.В. Ассоциативные среды.- М.: Радио и связь, 2000.- 312 с.
3. Комаров А.Н. Исследование и разработка ассоциативных сред и методов обработки информации. Диссертация на соискание ученой степени кандидата технических наук.-М.: МЭИ(ТУ), 2002.- 194 с.
4. Комаров А.Н., Огнев И.В., Подолин П.Б. Базовые клеточные ансамбли ассоциативных осциляторных сред и возможности их расширения / Вычислительные системы и технологии обработки информации: межвузовский сборник научных трудов.-вып. 5(30).- Пенза: информационно-издательский центр ПГУ, 2006.-200 с.
5. Огнев И.В., Подолин П.Б. Распознавание символов в ассоциативной осциляторной среде . - М.: Известия высших учебных заведений Поволжского региона. Технические науки № 6/27, 2006.- с. 55-67.

## EFFICIENT VIDEO STREAM ENCODING

**Gorlov V.N.**

*Vladimir State University*

*The article discusses a video stream compression algorithm, the development of which is based on the representation of the input information array as a sequence of blocks of information of a certain length and links showing which addresses of the sequence each block is inserted. The fact of the appearance of repeating blocks in an arbitrary information array, consisting of zeros and ones, is used when it exceeds a certain critical length.*



## ИССЛЕДОВАНИЕ ЭФФЕКТИВНОСТИ ИСКУССТВЕННОЙ НЕЙРОННОЙ СЕТИ ДЛЯ ПРОГНОЗИРОВАНИЯ ОТКАЗОВ И ПОЛОМОК ТРУБОПРОВОДОВ

*Лысогоря В.В.*

*ФГАОУ ВО «КФУ им. В.И. Вернадского», Республика Крым, Симферополь*

*kelt-roman@yandex.ru*

*Проведено исследование этапов и основных характеристик систем искусственного интеллекта для прогнозирования аварий в системе подачи и распределения воды. Оптимизированы параметры и предпочтения модели, а также определена прогнозная модель повреждения трубопровода на основе результатов численного моделирования. Проанализирована структура модели и определена окончательная оптимальная структура сети; разработана прогнозная модель и матрица коэффициентов повреждения трубопровода водопроводной сети.*

*Ключевые слова: нейронная сеть, аварии трубопровода, интенсивность отказов, валидация.*

Потребители воды (населенные пункты) всегда формулируют требования как к технологическим параметрам систем водоснабжения, так и к надежности водопроводных сооружений. Поэтому факторы надежности нужно обязательно учитывать при создании или реконструкции коммунальных и производственных водопроводов. Однако, методы и методики расчета надежности, которые позволяют получить количественные показатели надежности как отдельных водопроводных сооружений, так и систем водоснабжения в целом, или недостаточно разработаны, или требуют дальнейшего совершенствования.

Из-за множества факторов, влияющих на эти сбои, и нехватки данных часто бывает сложно разработать статистические модели сбоев в работе водопроводных магистралей [1, 2]. Существует множество возможных приложений машинного обучения для оптимизации процессов и поддержки принятия решений. Например, что касается канализационных сетей, в настоящее время разрабатываются методы обработки и классификации изображений внутри труб для обнаружения утечек и аномалий [2]. Просмотр тысяч изображений в режиме реального времени - сложная задача для людей; однако система искусственного интеллекта может сделать это за несколько секунд. Таким образом, интеграция этих систем в качестве вспомогательного инструмента может значительно сократить количество непредвиденных инцидентов и, следовательно, время реагирования на чрезвычайные ситуации.

Что касается сетей водоснабжения, то существует глобальная тенденция управляющих компаний этой услуги, которая заключается во внедрении системы искусственного интеллекта для прогнозирования отказов и поломок труб. Решение заключается в использовании данных и применении алгоритмов машинного обучения для уменьшения числа неожиданных сбоев в работе трубопроводов.

В качестве объекта исследований принят процесс функционирования во времени системы подачи и распределения воды (СПРВ) г. Джанкой.

Фактическое водопотребление города составляет 4,54 тыс. м<sup>3</sup>/сутки, удельное фактическое водопотребление - 118 л/сут. чел, протяженность водоводов и водопроводных сетей около 154 км, доля потерь и утечек достигает около 40 %.

Объем потерь воды зависит в основном от возраста сети, материала труб и специфики работы предприятия. Более 70% водопроводных сетей фактически отработали срок амортизации, а 22,1% - находятся в аварийном состоянии. Аварийности трубопровода, достигают около 4 аварий на км в год.

Неисправности трубопроводов были классифицированы по пяти категориям:

механические; коррозионные; эксплуатационные; естественные (природные); иные. Коррозия является наиболее частой неисправностью и составляет около 200 аварий в год.

В рамках этого исследования была разработана модель нейронной сети с обратного распространения для прогнозирования отказов трубопроводов СПРВ (рис.1).



Рисунок 1 Структура нейронной сети обратного распространения

В данной модели было принято, что на повреждение трубопровода влияют три фактора, которые можно рассматривать как нелинейную функцию, это возраст, материал и интенсивность отказов, а целевым вектором является вероятность повреждения трубопровода.

Анализ факторов важности для нейронной сети показал, что порядок важности предикторов указан в следующем порядке: материал, возраст и интенсивность отказов. Тестовый анализ отношения правдоподобия показал, что наиболее влиятельной переменной был тип объекта, поскольку он был связан с наибольшим коэффициентом  $\chi$ -квадрат и наименьшими значениями значимости. Более того, модель рассчитала вероятность каждого источника сбоя, помогая лицам, принимающим решения, определить наиболее вероятные и критические источники сбоев. Значение 0,977 в регрессии обучения нейронной сети показывал, что существует точное соответствие между исходными данными и результатами обучения нейронной сети.

Результаты исследования убедительно доказали с погрешностью 0,0069, что нейронная сеть способна точно прогнозировать вероятность повреждения трубопровода, используя модельные данные, полученные в этом исследовании.

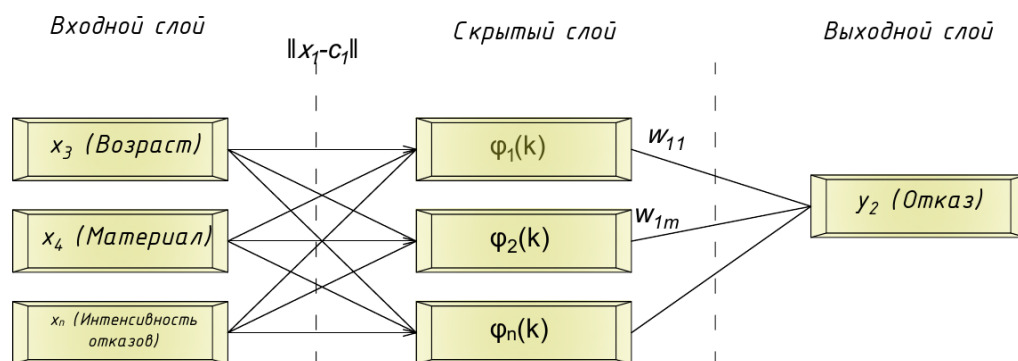
Подводя итоги, можно сказать следующее: созданные модели могут помочь диспетчерам управляющих организаций, принимающим решения, в планировании безопасности путем прогнозирования того, как будут разрушаться трубопроводы, исходя из конкретных физических, эксплуатационных и экологических особенностей. В будущем рекомендуется изучить эффективность разработанных моделей для прогнозирования других типов отказов в системах подачи и распределения воды.

#### Список источников

1. Салиев Э.И., Николенко И.В., Гаффарова Э.У. Влияние ремонтпригодности на надежность систем водоснабжения// Сборник научных статей Крымского инженерно-педагогического университета. – Вып. 36. – Симферополь, 2012. – С. 43–49.
2. Sheng, Z.B., (2008) BP Neural Network Principles and Matlab Simulation, Journal of Weinan Teachers University, 23(5), 65-67.

*Повышение эффективности использования лабораторного оборудования кафедры в первую очередь необходимо для оптимизации работы сотрудников, экономии времени и исключения человеческого фактора, работая с большим объемом информации, возникает риск появления ошибок.*

*Ключевые слова: оборудование, эффективность, оптимизация, анализ.*

В современном мире используется большое количество оборудования, как на предприятиях, так и в университетах для практических и лабораторных работ. При составлении расписания работ на данном оборудовании человек сталкивается с большим объёмом информации, и не всегда может грамотно систематизировать, чтобы у каждого оборудования не возникало перегрузки и простоя. То есть необходимо оптимизировать работу сотрудников.

Оптимизация – это процесс нахождения наилучшего решения задачи, определяемого по некоторому заранее установленному критерию. Другими словами, это целенаправленная деятельность, заключающаяся в получении наилучших результатов при соответствующих условиях.

Мы же в своем исследовании будем рассматривать частный случай оптимизации - автоматизация процессов.

Автоматизация – это процесс, при котором функции управления и контроля осуществляются методами и средствами автоматики. В применении к любому производству автоматизация характеризуется освобождением человека от непосредственного выполнения функций управления производственными процессами и передачей этих функций автоматическим устройствам. Автоматизация позволяет решить ряд вопросов технического, экономического и социального характера. Техническая направленность автоматизации позволяет организовать технологические процессы с такой скоростью, точностью, надежностью и экономичностью, которые человек обеспечить не может. В этом и заключается основная суть автоматизации: внедрение софта, который поможет выполнить рутинные задачи быстрее, продуктивнее и эффективнее.

Существует несколько подходов к разрешению сложившейся проблемы.

Первый подход – использовать старый метод создания расписаний для практических и лабораторных работ, то есть вручную распределять необходимое оборудование для работ. Положительные черты такого подхода – не требуется переналадки. Отрицательные черты – большие временные затраты сотрудника, материальные и финансовые потери при нерациональном использовании оборудования.

Второй подход – создание программы, которая автоматически будет способна распределять нагрузку на оборудования, исходя из учебных программ студентов и календарного учебного года, графика преподавателей. Положительные черты такого подхода – небольшие временные затраты на составление расписания, устранение ошибок человека. Отрицательные черты – требуется каждый год переналадка, своевременно вносить изменения учебных программ, а также затраты на создания данной программы.

*Список источников*

1. Гороховницкая Т.Н. Оптимизация технологического оборудования предприятия совершенствование производственного потенциала промышленного предприятия // российское предпринимательство. 2010. № 10 (2). С. 76-81.
2. Классические основы оптимизации [Электронный ресурс]. - Режим доступа : [https://studopedia.su/2\\_51257\\_kriterii-optimizatsii.html](https://studopedia.su/2_51257_kriterii-optimizatsii.html).

## ИСПОЛЬЗОВАНИЕ ПРОЗРАЧНОГО БЕТОНА

*Асекретова В.М.*

*РУТ(МИИТ), Москва*

*Бетон – один из самых прочных материалов, применяемых в строительстве. За счет своих характеристик он способен прослужить длительный период времени, но у такого раствора имеется один недостаток, который влияет на популярность – бетон обладает неэстетическим видом. Однако развитие технологического прогресса позволило создать новый вид материала – прозрачный бетон. Объекты, созданные с помощью такой смеси, способны пропускать некоторую часть лучей искусственного или естественного света. При достаточно высокой прочности, он обладает минимальными значениями плотности, пористости и водонепроницаемости, что может быть использовано в конструкциях крыши, легких дорожных покрытиях и, особенно, в архитектурных решениях. Перспективные разработки призваны улучшить технические характеристики бетона и снизить затраты на его получение, путем использования доступного и относительно недорогого оптоволокна. В рамках работы были предложены различные заполняющие составы, для увеличения свойств прозрачности и выявлены закономерности поведения бетона, в зависимости от содержания прозрачных элементов. Определены характерные параметры по проходимости света, плотности и прочности. Практическая польза от исследования заключается в том, что определено влияние оптоволокна на свойства образцов. Такой бетон при соблюдении правильной технологии изготовления имеет перспективу массового использования в строительстве.*

*Ключевые слова: Прозрачный бетон, светопрозрачный бетон, оптоволокно в бетоне.*

Состав, свойства и метод. Свойства прозрачности были достигнуты за счет усовершенствования состава. Из него были убраны крупные заполнители и были добавлены тонкие нити, способные проводить свет. Кроме того, в состав вошли: стекловолокно, оргстекло, композиционные материалы мелкозернистого типа, портландцемент, песок, вода, пластификаторы.

Стоит уточнить, что сам бетон не является прозрачным. За счет кварцевого оптоволокна он способен проводить лучи света через себя, отчего и появляется эффект прозрачности. Попадая на торцевую сторону блока, свет отражается и в некоторых местах преломляется, после чего проходит сквозь и выходит на другой стороне.

Для оценки влияния светопропускаемости были проведены испытания образцов. В качестве вяжущего вещества принимался портландцемент с удельным весом 2,7 г/м<sup>3</sup>. Кварцевое оптоволокно добавлено в виде нитей диаметром 2, 3,5 и 4 мм с содержанием 2,5 и 4%. При изготовлении образцов использована смесь 1:2,75 с водоцементным соотношением 0,45.

Размещение прозрачных элементов выполнено в одном направлении. В зависимости от требований архитектуры предусмотрена возможность изменения объемной доли оптоволокна в бетоне.

В качестве источника света использовались фонари с равномерным освещением. Процесс проводился в лабораторных условиях с дальнейшим выдерживанием в течении 28 суток при температуре 21 ±2°C.

Исследования проведены на образцах с размерами сторон 150x150x150 мм, 300x300x300 мм, 450x450x450 и на призме с размерами 400x400x160 мм.

Прочность на сжатие и изгиб определены путем испытания под нагрузкой с использованием силового прессы.

Результаты. Распределение по объему позволило определить вклад компонентов оптоволокна на общий световой эффект. Включение прозрачных элементов в состав бетона привело к повышению пропускной способности (до 2 метров), снижению плотности, повышению прочности в момент изгибов и сжатия.

В результате образовалась закономерность, указывающая на то, что уровень светопропускаемости зависит не от толщины бетонного изделия, а от плотности нитей.

Вывод. В результате проведенных исследований бетонных образцов кубиков и призмы с элементами оптоволокна определены основные свойства для применения в строительстве. В зависимости от содержания в образцах прозрачных элементов установлено влияние на пропускную способность бетона и уровня процентного содержания прозрачных элементов. В сочетании со сниженной пористостью, уменьшенной водонепроницаемостью (до 6%) и недорогим прозрачным материалом такой бетон сможет успешно использоваться в конструкциях крыш, легких дорожных покрытий и в архитектурных решениях, особенно.

#### *Список источников*

1. Кодзоев М.Х., Исаченко С.Л. Светопроводящий бетон [Электронный ресурс]// Бюллетень науки и практики.-2018.-Т.4, №6-с.184-187.
2. Daylighting analysis of translucent concrete building envelopes/X. Su, L. Zhang, Z. Liu, Y. Luo, J. Liang// Renewable Energy. -2020-Vol. 154.-P.754-766. DOI: 10.1016/j.renene.2020.03.042
3. Shakir A.S., Hassan H.J., Safaa A.V. Evolutions of The Mechanicals Properties of Translucent Concrete // International Journal of Enjineering Trends and Technology.-2018-Vol. 58-P.158-164. DOI: 10.1445/22315381/IJETT-V52P230
4. Новейший строительный материал нашего производства [Электронный ресурс].- URL: <https://xn-80adgdbb4bk.xn-plai/files/news/279>

## СОЗДАНИЕ МОДУЛЯ 1С ДЛЯ ЕДИНОЙ ПЛАТФОРМЫ СОЗДАНИЯ ВИРТУАЛЬНОГО ПРЕДПРИЯТИЯ И ПОДГОТОВКА СПЕЦИАЛИЗИРОВАННЫХ КАДРОВ

*Лобанов О.А.*

*Научный руководитель: Петров В.Е.*

*Московский государственный технологический университет «СТАНКИН», Москва*

*В условиях перехода к цифровой экономике и создания умных производств и виртуальных предприятий будущего одной из главных ключевых задач является сбор данных с разных предприятий и объединение этих данных в едином стандарте. В этой работе рассмотрено создание платформы с едиными стандартами 1С, которая сможет объединить разрозненные предприятия и выдавать заказы предприятиям по требованиям заказчикам. Для такой платформы нужны будут специально подготовленные и обученные кадры.*

*Ключевые слова: развитие, информационные технологии, виртуальные предприятия и образование.*

Почти каждое предприятие в РФ использует 1С в различной конфигурации. Модули 1С имеют единый стандарт, который поможет в дальнейшем объединять данные различных предприятий. Но на данный момент 1С не использует возможности для управления всеми ресурсами и помощи предприятиям в поиски заказчиков.

Любая новая компонента требует подготовку специалистов, которые смогут работать с этим новшеством. Для работы с разрабатываемым модулем будут требоваться специалисты, которые будут разбираться в 1С, знать, что такое виртуальное предприятия, понимать понятие заданная стоимость. Для создания единой платформы также необходимы специалисты, которые знают объектно-ориентированный язык программирования C++ и стандарты программных решений 1С.

Разработка платформы предполагает объединение различных предприятий в одно большое виртуальное предприятие, где каждое предприятие сможет получать для себя заказы по требованиям заказчикам. Заказчик отправляет в 1С требования для выпуска необходимой ему продукции. 1С получает требования и ищет по собранным данным предприятия, которые сейчас свободны и могут выпустить продукцию за необходимое время, цену и в необходимом количестве. Если такое предприятие есть, которое подходит под необходимые критерии, высланные заказчиком, или их несколько, то им отправляется договор на подписание контракта.

Создание единой платформы поможет в создании виртуальных предприятий, которые смогут получать информацию в реальном времени. Данные полученные точно вовремя и изменяющиеся в реальном времени помогут настроить производства сложных продуктов, которые очень дороги в производстве и состоят из множества компонент, под заданную стоимость.

Эта платформа вместе с 1С сможет интегрироваться для тотального мониторинга готовности одного предприятия что-то произвести для другого предприятия по описанным требованиям.

Новая платформа 1С должна:

- собирать данные из других приложений 1С, которые уже установлены на различных предприятиях;
- сортировать полученные данные по критериям и актуализировать их в реальном времени;

- показывать возможность произвести заказ: в определенном количестве, за определенную цену, за определенный срок;
- предоставлять доступ к этой базе сотрудникам ИС, которые смогут определить есть ли предприятия готовые выполнить весь или часть заказа.

На примере можно отработать модель интеграционной платформы производства квадрокоптеров. Новый созданный компонент поможет отобрать необходимые предприятия, которые смогут участвовать в производстве квадрокоптера по заранее заданным требованиям заказчика. Несколько предприятий производят двигатели, собранные данные помогут выбрать производителей в зависимости от скорости, качества и цены. Так же предприятие будет заранее знать цену закупки, время выполнения заказа для себя и приблизительно качество продукта.

Для успешного решения поставленных задач необходимо создание специализированного комплекса ориентированных на развитие компетенций в системе многоуровневого обучения по программам высшего образования (бакалавриат, магистратура, аспирантура). Комплекс цифровых образовательных ресурсов должен иметь унифицированную структуру и обеспечивать многоуровневую подготовку специалистов.

Лучшим вариантом получения специалистов для создания платформы это перенаправление уже имеющихся или выполнение переподготовки кадров с учетом потребности цифровой экономики будущих виртуальных предприятий.

Если собрать всю информацию в одном месте обо всех производителях в России, то это поможет:

1. импортозамещению иностранных компонентов, благодаря единому поиску компонентов, которые производятся в РФ;
2. производить товары под заданную стоимость;
3. компаниям будет проще искать поставщиков сырья и товаров.

#### *Список источников*

1. Катаев А.В. «Виртуальные бизнес-организации»: СПб.: Издательство Политехнического университета, 2009. – 120 с.
2. Тимашова Л.А., Рамазанов С.К., Бондар Л.А., Лещенко В.А. «Организация виртуальных предприятий»: Луганск, 2004 – 368 с.
3. Яблочников Е.И., Фомина Ю.Н., Саломатина А.А., Гусельников В.С. «Методы управления жизненным циклом приборов и систем в расширенных предприятиях»: учебное пособие. Санкт-Петербург. 2009. 149 с.
4. Уорнер М. «Виртуальные организации: новые формы ведения бизнеса в XXI веке»: концепции, технологии управления, практическая работа – Москва: Добрая книга, 2005.



## КОНТАМИНАЦИЯ ПИЩЕВОГО СЫРЬЯ ЧЕРЕЗ УПАКОВОЧНЫЙ МАТЕРИАЛ

Лукин А.А.

*Южно-Уральский государственный университет (национальный исследовательский университет), Челябинск*

*Химические загрязнители могут попадать в нашу пищу из различных источников. Загрязнители могут присутствовать в пищевых продуктах при миграции упаковочных материалов в пищевые продукты на всех стадиях производства. В статье рассмотрены основные виды контаминантов пищевого сырья, присутствующих в упаковочных материалах.*

*Ключевые слова: пищевая упаковка, здоровье человека, фталаты, бисфенол А, семикарбазид, пищевые продукты.*

Фталаты. Эфиры фталевой кислоты, широко известные как фталаты, представляют собой группу органических и синтетических химических соединений с широким спектром промышленного применения. Фталаты используются в производстве пластмасс в качестве пластификаторов или в качестве веществ, добавляемых к полимеру для придания гибкости и эластичности. Фталаты, присутствующие в пластиковых материалах, химически не связаны с полимерной матрицей, и остаются в виде свободно подвижной фазы. Фталаты присутствуют во многих потребительских товарах, включая строительные материалы, упаковочные материалы, предметы повседневного обихода (перчатки из ПВХ, игрушки) и медицинские приборы.

Проглатывание, вдыхание и всасывание через кожу являются потенциальными путями воздействия фталатов на человека. Ингаляционное воздействие особенно характерно для рабочих (например, предприятий пластмассовой промышленности), которые сильно подвержены выбросам фталатов во время работы [1].

Продукты питания представляют собой один из наиболее важных источников воздействия фталатов на человека. Пищевые продукты могут быть загрязнены на протяжении всей производственной цепочки производства продукта до хранения и потребления. Возможные источники загрязнения являются: воздух, предметы и промышленное оборудование предприятий (трубы, конвейерные ленты, пластиковые соединения и т.п.), а также полиэтиленовая пленка, которая является самым популярным упаковочным материалом.

Перенос фталатов из упаковки увеличивается в зависимости от времени контакта, температуры и содержания жира в упакованном пищевом продукте.

Фталаты вызывают сердечно-сосудистые, печеночные, урологические и эндокринные заболевания. В краткосрочных и долгосрочных исследованиях на грызунах, имеется достаточно доказательств того, что воздействие фталатов вызывает токсичность для развития и репродуктивной системы [2].

Было замечено, что миграция фталатов происходит, в частности, в пищевых продуктах с высоким содержанием жира (сухое молоко, сухие сливки и детские смеси). Однако даже в некоторых образцах вина были обнаружены следы фталатов. Контаминация вина фталатами происходит из резервуаров, покрытых полимерными материалами, труб и пластиковых контейнеров. В образцах пива присутствие фталатов может быть результатом присутствия металлических кронен-пробок, которые снабжены прокладкой, в настоящее время состоящей

из пластифицированного ПВХ [3].

Бисфенол А. Бисфенол А (ВРА) – это общее название 4,4-дигидрокси-2,2-дифенилпропана. ВРА представляет собой белое твердое вещество (доступно в виде кристаллов или хлопьев) со слабым фенольным запахом в условиях окружающей среды.

В основном ВРА применяется в производстве поликарбонатных пластиков, прозрачных, жестких пластиков с высокими эксплуатационными характеристиками, которые часто используются для производства упаковочных материалов для пищевых продуктов, таких как пластиковые контейнеры для продуктов питания и напитков, детские бутылочки и облицовочные материалы для банок с едой и напитками. Остатки ВРА также присутствуют в эпоксидных смолах, используемых для изготовления защитных покрытий и облицовки банок и баков для пищевых продуктов и напитков. ВРА может мигрировать в небольших количествах в продукты питания и напитки, хранящиеся в материалах, содержащих это вещество [4].

Поскольку ВРА показал эстрогенные свойства в большом количестве исследований, он описывается как химическое вещество, разрушающее эндокринную систему. В частности, он способен связывать и активировать рецептор эстрогена человека. Кроме того, было показано, что ВРА взаимодействует с другими эндокринными рецепторами, например, рецепторами гормонов щитовидной железы, гамма-рецептором, активируемым пролифератором пероксисом [5].

Семикарбазид. Семикарбазид (SEM) считается характерным связанным с белком метаболитом боковой цепи запрещенного ветеринарного препарата нитрофуразона. Поэтому он используется в качестве маркера злоупотребления нитрофуразоном. Присутствие SEM в пищевых продуктах, включая детское питание, фруктовые соки, джемы и варенье, консервированных в банках и стеклянных бутылках, первоначально обнаруженное промышленностью, связано с разложением азодикарбонамида, пенообразователя, присутствующего в пластиковых прокладках, используемых для герметизации металлической крышки со стеклянной тарой. Для семикарбазида имеются ограниченные токсикологические данные. Было показано, что SEM канцерогенен для мышей, но не для крыс. Литературные данные о генотоксичности вместе с результатами недавних исследований показывают, что SEM является мутагенным, но не кластогенным в некоторых тест-системах *in vitro*. В естественных условиях, отрицательные результаты были получены в исследованиях повреждений ДНК в печени и легких мышей [6].

#### *Список источников*

1. Kamrin M.A. Phthalate risks, phthalate regulation, and public health: a review // *J. Toxicol. Environ. Health B Crit Rev.* 2009. № 12. P. 157–174.
2. Singh S., Shoei-Lung Li S. Phthalates: Toxicogenomics and inferred human diseases // *Genomics.* 2011. № 97(3). P. 148–157.
3. Xu-Liang Cao. Phthalate Esters in Foods: Sources, Occurrence, and Analytical Methods *Comprehensive Reviews // Food Science and Food Safety.* 2010. № 9. P. 21–43.
4. Erler C., Novak J. Bisphenol A Exposure: Human Risk and Health Policy // *Journal of Pediatric Nursing.* 2010. № 25. P. 400-407.
5. Geens T., Aerts D., Berthot C., Bourguignon J.P., Goeyens L., Lecomte P., Maghuin-Rogister G., Pironnet A.M., Pussemier L., Scippo M.L., Van Loco J., Covaci A. A review of dietary and non-dietary exposure to bisphenol-A // *Food and Chemical Toxicology.* 2012. № 50. P. 3725-3740.
6. Stolker A.A.M., Zuidema T., Nielen M.W.F. Residue analysis of veterinary drugs and growth-promoting agents // *Trends in Analytical Chemistry.* 2007. № 26. P. 967-979.

**МНОЖЕСТВЕННЫЕ РАСЧЕТЫ В ЗАДАЧАХ ПРОЕКТИРОВАНИЯ ЭКСПЕРИМЕНТОВ ПО ПОЛУЧЕНИЮ ЧАСТИЦ ИДЕАЛЬНОЙ СФЕРИЧЕСКОЙ ФОРМЫ**

*Молодавский С.Р.*

*Санкт-Петербургский политехнический университет Петра Великого, Санкт-Петербург*

*С использованием программного обеспечения COMSOL Multiphysics 6.0. и языка программирования Python, создан программный комплекс, позволяющий распределить процесс решения гидродинамической задачи для микрофлюидных систем, использующихся для получения частиц идеальной сферической формы. Рассматриваются механизмы работы системы и пределы ее применения.*

*Ключевые слова: микрофлюидика, компьютерное моделирование, COMSOL, Python, гидродинамическая задача, PCY.*

На сегодняшний день микрофлюидики является одним из перспективных направлений аналитики, науки и техники [1]. В числе задач, где этот метод нашел применение, - получение эмульсий, различных микро- и наноразмерных частиц, композитов и др. [2, 3]. Критически важным элементом проектирования и определения эксплуатационных характеристик микрофлюидных систем является компьютерное гидродинамическое моделирование [4]. Для прецизионного определения параметров системы моделирование является энерго и время затратным процессом.

В данной работе рассматривается возможность применения множественных вычислений для расчёта параметров микрогидродинамической системы для получения микросферических композиций из жидкого стекла и наночастиц оксида железа.

#### 1. Моделирование

Расчет объемных расходов компонентов и геометрических характеристик чипа осуществляется в программе COMSOL Multiphysics 6.0. Вычислительная система проекта представлена множеством разнесенных ЭВМ, координация коллективного расчета реализована через распределенную систему управления (PCY).

На каждой машине осуществляется многопроцессорность выполнения расчетных задач. Расчетная модель, построенная в COMSOL, запускается в Batch Mode, что позволяет экономить аппаратные ресурсы отдельно взятой ЭВМ. Параметрический запуск модели, сохранение и обработка результатов, получение и отправка пакетов данных осуществляется с помощью приложения, написанного на языке Python.

#### 2. PCY

Децентрализованная система раздачи пакетов данных реализуется с помощью файловой архитектуры на Яндекс Диск, доступ к которому осуществляется по средствам REST API. Данный метод не позволяет получить высокую скорость передачи данных, однако в данной ситуации необходимости в этом нет, так как численное решение гидродинамической задачи – лимитирующая стадия процесса расчета.

Стоит отметить, что данная система легко масштабируется на не очень большое количество ЭВМ и может подойти для небольших исследовательских проектов, более того при использовании данного подхода отсутствуют материальные затраты, что идеально подойдет студентам и небольшим стартапам.

Заключение. В данной работе была рассмотрена реализация децентрализованной системы вычислений для расчета параметров микрофлюидных систем, с применением

общедоступных облачных хранилищ. Выбор языка Python для написания проекта позволил получить значительное преимущество в обработке и визуализации полученных данных над аналогичными инструментами, интегрированными в среду мультифизического моделирования COMSOL Multiphysics 6.0. Стоит отметить, что использование данного технического решения актуально для школьников, студентов и небольших компаний, не имеющих достаточного материально-технического оснащения.

*Список источников*

1. Нисан А. Микрофлюидные модули: области применения и технологии производства //Электроника: Наука, технология, бизнес. – 2013. – №. 5. – С. 182-195.
2. Shah R. K. et al. Designer emulsions using microfluidics //Materials Today. – 2008. – Vol. 11. – №. 4. – P. 18-27.
3. Cai L. et al. Anisotropic microparticles from microfluidics //Chem. – 2021. – Vol. 7. – №. 1. – P. 93-136.
4. Unalli I., Ersoy S., Ertugrul I. Microfluidics chip design analysis and control //Journal of Mechatronics and Artificial Intelligence in Engineering. – 2020. – Vol. 1. – №. 1. – P. 2-7.

**USE OF MULTIPLE CALCULATIONS IN THE PROBLEMS OF EXPERIMENT  
DESIGNIN TO OBTAIN AN IDEAL SPHERICAL SHAPE**

***Molodavskiy S.R.***

*Peter the Great St. Petersburg Polytechnic University, Saint Petersburg, Russia*

*Using the COMSOL Multiphysics 6.0 software and the Python programming language, a software package has been created that allows you to distribute the process of solving a hydrodynamic problem for microfluidic systems used to obtain particles of an ideal spherical shape. The mechanisms of the system and the limits of its application are considered.*

*Keywords: microfluidics, computer simulation, COMSOL, Python, hydrodynamic problem, DCS.*

## УВЕЛИЧЕНИЕ СРОКА СЛУЖБЫ ПЕРЕКЛЮЧАТЕЛЯ СКВАЖИН МНОГОХОДОВОГО

*Ефимов Н.Г., Дивончик Д.С.*

*Тюменский индустриальный университет, Тюмень*

*В данной статье рассматриваются методы увеличения срока службы переключателя скважин многоходового.*

*Ключевые слова: переключатель скважин многоходовой, нефтегазовое оборудование.*

В сегодняшний день нефтегазовая отрасль «не стоит на месте» и, развиваясь, изучает и применяет новейшие технологии, модернизируя прочностные характеристики оборудования, а также повышает межремонтный период внося новейшие технологии производства. Переключатели скважин многоходовые (ПСМ) предназначены для ручной и автоматической установки скважин на замер и устанавливаются на автоматизированных групповых-замерных установках «Спутник», «ОЗНА-Импульс», «ОЗНА Массомер» [1].



Рис.1 Переключатель скважин многоходовой

Конструкция ПСМ включает в себя корпус с патрубками 1, крышки 2 с измерительным патрубком, вал 3, поршневой привод 4 с зубчатой рейкой 5, датчика положения 6, указателя положения 7, угольника (поворотного патрубка) 8 и подвижной каретки 9 (рис.1). Корпус ПСМ на внутренней поверхности имеет две диаметрально канавки с выточками против каждого отверстия [2].

Корпус ПСМ очень сильно подвергается разрушению внутреннего покрытия, в следствии ухудшения износостойких характеристик подвергаясь гидроабразивному и коррозионному изнашиванию. Гидроабразивное изнашивание происходит вследствие действия мелкодисперсных частиц разрушенной породы, выносимых из призабойной зоны скважины сильным скоростным потоком нефти. Коррозионное изнашивание проявляется из-за присутствия попутного нефтяного газа, а также кислорода в процессе трения, происходит химическая реакция, проявляющая непосредственно негативное влияние на металл [1].

Основанием отказа данного узла может быть вызвано нарушением герметичности, возникающей из-за износа внутренней поверхности корпуса в зоне отверстий. В процессе движения роликов, они попадают в выточки, уплотнение прижимается к корпусу пружиной, достигая герметичность с скважиной, находящейся на замере. В случае, если эта зона изношена, то по причине, что пружина прижимает уплотнение на ту же величину выточки что

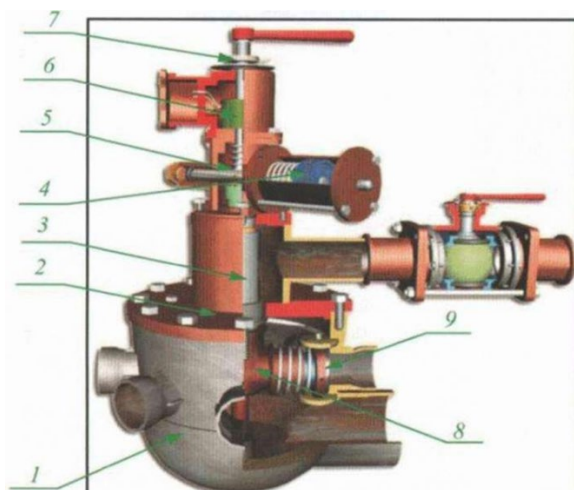
и при не изношенной поверхности появляется зазор, через который будет вытекать жидкость из скважины, установленной на замер, для получения информации о дебете жидкости скважины, что в свою очередь приводит к получению некорректных данных о дебете скважины поставленной на замер. Помимо этого, происходит износ канавок с выточками, что тоже приводит к не герметичности и неправильному измерению дебета.



Рис. 2 Дефекты в корпусе ПСМ

Один из методов устранения данной проблемы было предложено изготавливать корпус ПСМ из нержавеющей стали. Так как нержавеющая сталь устойчива к коррозии в атмосфере и агрессивных средах. Данный способ не рентабелен с экономической точки зрения, так как корпус из нержавеющей приводит к удорожанию стоимости.

Наиболее эффективным методом, а также наиболее выгодным вариантом решения описанной проблемы предлагается применять напыление на изделие покрытия из коррозионностойкого материала. Это существенно увеличит износостойкость корпуса ПСМ, путем снижения коррозионного изнашивания.

Подводя итоги, для достижения решения проблемы, повышения износостойкости корпусных деталей многоходовых переключателей скважин АГЗУ рассматривались различные варианты технических решений. Проведенный анализ возможных вариантов позволили выявить наиболее эффективные методы увеличения срока службы ПСМ и показал преимущество способа увеличения износостойкости путем напыления на изделия коррозионностойкого покрытия. Подводя итог, можно сделать вывод, что вариантом предлагаемым для дальнейшего усовершенствования с точки зрения конструктивного и технологического применения.

#### *Список источников*

1. Дейк Л. П. «Основы разработки нефтяных и газовых месторождений». "Премиум Инжиниринг", 2014. – 355 с.
2. Молчанов, А. Г. «Машины и оборудование для добычи нефти и газа»: Изд. дом Альянс, 2010. – 453 с.
3. Северинова, Л. Н. «Повышение эффективности защиты от коррозии газопроводов». Ухта, 2010. – 45 с.
4. Федосова Н.Л., Румянцева В.Е., Румянцева К.Е., Балмасов А.В., Чекунова М.Д. «Антикоррозионная защита металлов». Иваново. 2009 – 123 с.

## **INCREASED SERVICE LIFE OF THE MULTI-WELL WELL SWITCH**

***Efimov N.G., Divonchik D.S.***

*Tyumen Industrial University, Tyumen*

*This article discusses methods for increasing the service life of a multi-way well switch.*

*Keywords: multi-way switch of wells, oil and gas equipment.*

## АНАЛИЗ ТЕХНОЛОГИЧЕСКОЙ СТРУКТУРЫ РАСПРЕДЕЛЕНИЯ «SMART» РЕШЕНИЙ В ПРОЦЕССЕ ЦИФРОВОЙ ТРАНСФОРМАЦИИ СЕЛЬСКИХ ХОЗЯЙСТВ

*Рахметова Н.А., Кузекоев А.С.*

*Евразийский национальный университет имени Л.Н.Гумилева, Астана, Казахстан*

*Сельскохозяйственные цифровые технологии остаются одним из механизмов внедрения и распространения современных технологий среди фермерских хозяйств, позволяющих улучшить систему управления животноводческими хозяйствами.*

*Ключевые слова: Internet of Things, smart farm, агропромышленный комплекс, сельское хозяйство, модель Radio Frequency Identification.*

Благодаря интенсивному развитию информационных технологий, телекоммуникационные инфраструктуры сталкиваются с комплексной модернизацией, которая заключается в изменении структуры управления, регулировании процессов и сокращении рисков, завязанных на человеческом факторе [18-25].

Развитие телекоммуникационной индустрии, происходит благодаря формированию процессов цифровой трансформации, основанной на комплексной модели управления, за счет регулирующих механизмов, датчиков и аттенюаторов. Среда управления, лежащая в основе любого процесса цифровой трансформации, основана на концепции IoT, благодаря которой происходит регламентирование процессов интеграции и последующего управления за счет межмашинного взаимодействия.

Важно отметить, что повсеместная трансформация систем, за счет цифровой инфраструктуры носит актуальный характер. Прослеживается это благодаря многочисленным решениям, присутствующим на рынке, а также многообещающим прогнозам телекоммуникационных компаний и производителей оборудования. В структуре цифровой модернизации операторы связи, производители оборудования и телекоммуникационные компании, занимают ведущие позиции, а разработанные решения считаются фундаментом в развитии направления IoT [5-13].

Одним из актуальных направлений в развитии цифровых решений в Республике Казахстан, является продвижение агропромышленного комплекса (АПК). В результате чего, проводится разработка системы идентификации и контроля скота находящегося на пастбище, в рамках развития «smart farm». Главной технологической платформой, на которой предположительно будет основываться вся цифровая инфраструктура «умных ферм» была выбрана модель RFID. Предполагается, что выбранная технология, входящая в концепцию IoT будет легко интегрируемой, что позволит в дальнейшем наращивать обороты производительности и внедрения новых комплексных структур управления [18-25].

Интеллектуальное сельское хозяйство предполагает использование различных информационно-коммуникационных технологий (ИКТ) для повышения производительности труда, которая когда-то была устойчивой и экономически жизнеспособной. Парадигма является технологически-агностической, она предусматривает предоставление набора технологий, которые могут быть использованы в соответствии с требованиями. Такие технологии могут быть внедрены в любой точке сельскохозяйственной цепочки. На уровне фермерских хозяйств именно возможности, предлагаемые для минимизации затрат при максимизации производительности [13-14].

В развивающихся странах сельскохозяйственный сектор зависит от развития комплексных решений, поэтапной модернизации и структуры проводимых исследований в

этой области. Однако сохраняющаяся низкая производительность сельского хозяйства и ограниченная трансформация продовольственной системы являются существенными препятствиями на пути повышения благосостояния и росту крестьянских хозяйств. В ряде прошлых и нынешних мероприятий в области развития, приоритетное внимание уделяется повышению производительности сельского хозяйства как жизнеспособному пути повышения благосостояния фермеров [17-28].

Современный фермер сам рассматривает различные варианты из области цифровых коммуникационных систем, стараясь применить их на своих предприятиях с целью увеличения производительности и безопасности скота. Развитие фермерских хозяйств животноводство, на сегодняшний день становится актуально, рассматривать современные процессы цифровой индустрии в области управления и мониторинга своего хозяйства.

Для каждого фермера, животное это актив, в который он вкладывает свои средства и ожидает получить от этого актива прибыль. Таким образом, каждый фермер стремится улучшить свои собственные системы, чтобы модернизировать процесс выпаса скота на пастбище, установке контроля за передвижением, ведь только таким образом, возможно избежать характерного повреждения своих активов.

В процессе построения проектной модели, были отмечены основные коэффициенты и структурные алгоритмы, которые определяют рабочую среду при организации электронной изгороди. Построенный процесс важно для каждой фермы, проектировать по-разному, чтобы логический процесс был реальным или приближенным к реальности.

#### *Список источников*

- 1 Алешин Л.И. Информационные технологии // Москва: Наука и техника. 2008. С. 18-25.
- 2 Богданов С.В. Умный дом // Москва: Наука и техника. 2005. – С. 13-14.
- 3 Вишневский В., Ляхов А., Портной С., Шахнович И. Широкополосные сети передачи информации // Москва: ЭкоТрендз. 2005. – С. 17-28.
- 4 Пескова С.А., Кузин А.В., Волков А.Н. Сети и телекоммуникации // Москва: Сети. 2012. – С. 5-13.



## БАЗОВАЯ МОДЕЛЬ ЭНЕРГООБЕСПЕЧЕНИЯ ПРОИЗВОДСТВА

*Пигилова Р.Н., Касымов Р.А., Аверьянова Ю.А.*

*Казанский государственный энергетический университет, Казань*

*Энергообеспечение - это один из ключевых аспектов производственной деятельности предприятий. От эффективности энергообеспечения зависит не только экономическая выгода, но и экологическая безопасность, а также возможность конкурентного развития на рынке. В данной статье рассматривается базовая модель энергообеспечения производства, ее преимущества и недостатки, а также методы оптимизации, которые помогут бизнесу снизить затраты на энергию и повысить конкурентоспособность на рынке.*

*Ключевые слова: энергопотребление, оптимизация, источники энергии, энергообеспечение, энергоаудит.*

Базовая модель энергообеспечения производства - это комплексная система, которая помогает повысить эффективность использования энергии на предприятии и снизить затраты на энергообеспечение.

Базовая модель энергообеспечения производства включает в себя следующие компоненты: систему измерения и контроля потребления энергии, определение источников энергии, выбор оптимальных режимов источников энергии, энергоэффективное производство, энергоаудит для выявления потенциала снижения затрат, а также планирование и управление энергоснабжением.

Она также может включать в себя меры по повышению осведомленности персонала о энергоэффективности и рациональном использовании энергии на производстве.

Базовая модель энергообеспечения производства позволяет компаниям измерять энергопотребление и оптимизировать использование энергии на производстве.

Методы оптимизации базовой модели энергообеспечения производства включают:

1. Энергоаудит - комплексное исследование энергопотребления предприятия с выработкой рекомендаций по оптимизации работы энергосистемы.

2. Внедрение энергосберегающих технологий, таких как установка современного оборудования, оптимизация технологических процессов и использование энергосберегающих материалов.

3. Оптимизация энергосистемы, включающая анализ работы системы энергообеспечения предприятия, оптимизацию настроек оборудования и мониторинг энергопотребления.

4. Внедрение возобновляемых источников энергии, таких как солнечные панели или ветрогенераторы.

5. Организация энергетического менеджмента, включающая мониторинг энергетических показателей, управление режимами работы оборудования и принятие мер по снижению затрат на энергообеспечение.

Выбор методов оптимизации зависит от типа и масштаба предприятия, характера энергопотребления и финансовых возможностей.

Базовая модель энергообеспечения производства помогает компаниям снизить потребление энергии и выбрать экологически чистые источники энергии, улучшив свою экологическую репутацию. Ее преимущества - экономическая выгода, экологическая безопасность, повышение конкурентоспособности и качества продукции. Однако, ее

внедрение может требовать значительных затрат на обновление технологий и оборудования, постоянного контроля и оптимизации, рисков связанных с возобновляемыми источниками энергии и сложностей анализа и управления процессом.

Для достижения максимальной эффективности и минимизации рисков при внедрении базовой модели энергообеспечения необходим тщательный анализ и оценка ее эффективности в соответствии с особенностями конкретного производства. Важно также рассмотреть альтернативные модели и выбрать наиболее подходящую для каждого случая.

В заключение, можно отметить, что базовая модель энергообеспечения производства повышает эффективность и снижает затраты на энергоресурсы, улучшает конкурентоспособность и сокращает негативное воздействие на окружающую среду. Но ее реализация требует постоянного контроля и оптимизации, чтобы обеспечить максимальную эффективность производства.

#### *Список источников*

1. Ушаков В.Я. Потенциал энергосбережения и его реализация на предприятиях ТЭК : учебное пособие / В.Я. Ушаков, Н.Н. Харлов, П.С. Чубик. - Томск : Изд-во ТПУ, 2015.

Энергосбережение в теплоэнергетике и теплотехнологиях : учебник для вузов / О.Л. Данилов, А.Б. Горяев, И.В. Яковлев и др. ; под ред. А.В. Клименко. - Москва : Изд-во МЭИ, 2010.

2. ГОСТ Р 51279-99 Энергосбережение. Энергетический паспорт промышленного потребителя топливно-энергетических ресурсов. Основные положения. Типовые формы.

# МОДЕЛИРОВАНИЕ КОРРЕКЦИИ ФАЗОВЫХ АБЕРРАЦИЙ ЛАЗЕРНОГО ИЗЛУЧЕНИЯ СИСТЕМОЙ ИЗ ДВУХ АДАПТИВНЫХ ЗЕРКАЛ ПОД УПРАВЛЕНИЕМ СПГ АЛГОРИТМА

Саламатин Д.А.

МГУ, Саров

*Проведено расчётно-теоретическое исследование работы адаптивной оптической системы с двумя последовательно расположенными адаптивными зеркалами. Управление адаптивными зеркалами осуществлялось стохастическим параллельным градиентным алгоритмом. В качестве целевой функции алгоритма использовалась доля мощности в дифракционном угле. Рассмотрены два варианта работы системы, в первом из которых зеркала имеют общие блок управления и датчик целевой функции, а во втором каждое зеркало находится в своем независимом контуре. Подобные адаптивные оптические системы могут применяться для коррекции фазовых искажений излучения, обусловленных сильной турбулентностью атмосферы. Установлено, что эффективность коррекции фазовых aberrаций такой адаптивной системой высока в случае независимых контуров при подаче на первое адаптивное зеркало относительно малых пробных случайных напряжений.*

АДАПТИВНАЯ ОПТИЧЕСКАЯ СИСТЕМА, АДАПТИВНОЕ ЗЕРКАЛО, СТОХАСТИЧЕСКИЙ ПАРАЛЛЕЛЬНЫЙ ГРАДИЕНТНЫЙ АЛГОРИТМ, АБЕРРАЦИИ ФАЗЫ, ВОЛНОВОЙ ФРОНТ

Формируя в пучке излучения волновой фронт, сопряженный приобретённым фазовым искажениям, можно добиться максимального качества пучка, компенсировав оптические неоднородности трассы [1]. В этом состоит подход фазового сопряжения, который на практике реализуется средствами адаптивной оптической коррекции. Ключевым способом улучшения качества пучка является коррекция его волнового фронта методами линейной адаптивной оптики [2-4]. Адаптивная оптическая система (АОС) является неотъемлемой частью современных лазерных установок. Принцип работы АОС основан на воспроизведении поверхностью адаптивного зеркала формы, сопряжённой форме корректируемого волнового фронта.

В работе исследована эффективность коррекции фазовых aberrаций лазерного излучения с помощью АОС с двумя последовательно расположенными адаптивными зеркалами, перед которыми находятся искажающие фазовые экраны (см. рис.1). В качестве конкретного примера рассмотрены одинаковые зеркала прямоугольной формы размером  $46 \times 56 \text{ мм}^2$  с 18 актюаторами (элементами управления). На рис.1 представлены две рассматриваемые принципиальные схемы работы АОС. В первой схеме у АЗ1 и АЗ2 общий блок управления БУ и используется один датчик интенсивности (см. рис. 1,а), во второй схеме предполагается независимая работа АЗ1 и АЗ2, у каждого зеркала есть свой блок управления (БУ1 и БУ2 соответственно) и свой датчик интенсивности (датчик интенсивности 1 и датчик интенсивности 2 соответственно) (см. рис. 1,б). Кроме того, для сравнения рассмотрен и третий вариант работы АОС, когда используется только одно адаптивное зеркало АЗ2 для компенсации aberrаций от двух фазовых экранов, а АЗ1 считается плоским. На рис. 2 показано расположение актюаторов (толкателей) адаптивного зеркала. Функции отклика адаптивных зеркал, выраженные в мкм, описываются гауссовой зависимостью:  $h=0,1\Delta U \exp[-r^2/d^2]$  при  $d=1,73 \text{ см}$ , где  $\Delta U$  – напряжение в В, подаваемое на толкатель адаптивного зеркала. Для повышения эффективности коррекции адаптивные зеркала сдвигались друг относительно друга в поперечном направлении так, чтобы их толкатели чередовались.

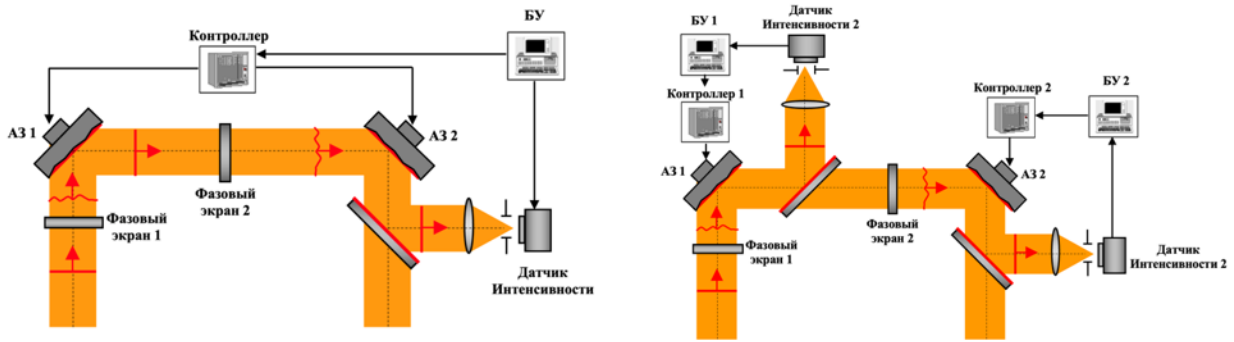

а) с общим блоком управления                      б) независимое управление двумя контурами  
 Рисунок 1 – Схемы работы АОС с двумя адаптивными зеркалами

Управление адаптивными зеркалами осуществлялось с помощью итеративного стохастического параллельного градиентного (СПГ) алгоритма [5]. Модернизированный СПГ алгоритм построен на основе трёхэтапного метода стохастического градиентного спуска [6, 7]. В качестве целевой функции СПГ алгоритма использовалась доля мощности в дифракционном угле  $\delta P$ .

Пучок задавался прямоугольным размером  $15 \times 22 \text{ мм}^2$ . Фазовый экран соответствует aberrациям, которые приобретает пучок, проходя через разогретую оптически неоднородную среду, он представлен на рис. 2,а. В численном моделировании оба фазовых экрана брались одинаковыми. На рис. 2,б и 2,в показаны полученные в численном моделировании распределения интенсивности излучения на датчике интенсивности в дальней зоне, где измеряется целевая функция, до и после адаптивной коррекции aberrаций.



Рисунок 2 – Фазовый экран (а) и распределения интенсивности в дальней зоне до (б) и после (в) коррекции aberrаций

При исследовании работы АОС с двумя зеркалами необходимо ответить на следующие вопросы. Коррекция быстрее и эффективнее с двумя зеркалами или с одним? Зеркала должны работать независимо или иметь общий датчик интенсивности? Насколько сильно влияет работа первого зеркала на работу второго зеркала? На рис. 3 приведено изменение целевой функции  $\delta P$  в процессе выполнения  $N$  итераций СПГ алгоритма. Результаты приведены при статистическом усреднении по 10 реализациям СПГ алгоритма. Динамический диапазон толкателей адаптивных зеркал в расчетах не учитывался. Видно, что коррекция aberrаций наиболее эффективна, когда АОС состоит из двух независимых контуров (два датчика интенсивности), целевая функция достигает значения  $\delta P=0,37$ . Использовать конфигурацию

АОС с одним общим блоком управления нецелесообразно – в этом случае эффективность коррекции аберраций невысока, она практически такая же, как и при использовании АОС с единственным адаптивным зеркалом АЗ2,  $\delta P < 0,26$ . Это объясняется тем, что целевая функция СПГ алгоритма не измеряется непосредственно после АЗ1 и поэтому работа АЗ1 возможно не является оптимальной. При использовании одного адаптивного зеркала наблюдается самая низкая скорость сходимости СПГ алгоритма.

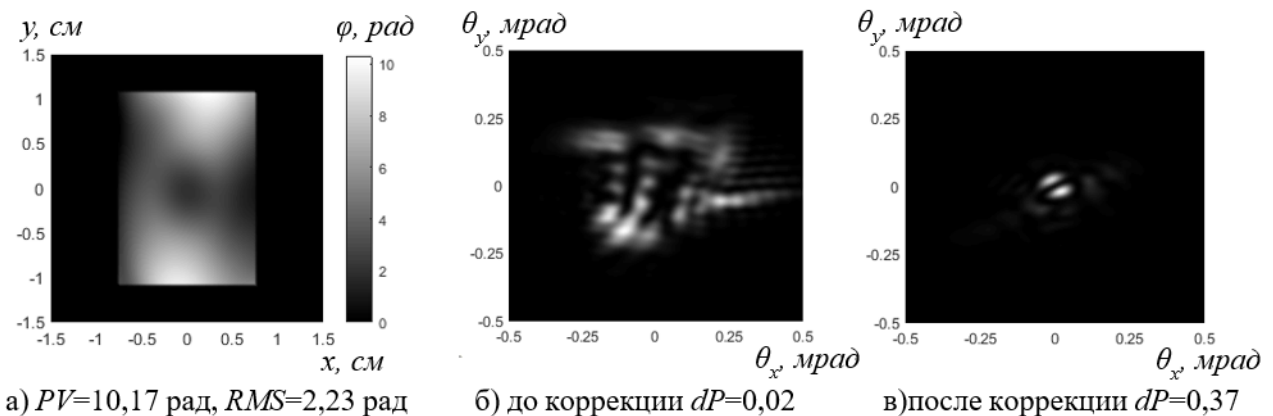

Рисунок 3 – Динамика работы СПГ алгоритма в АОС различных конфигураций

При независимом управлении адаптивными зеркалами малые случайные искажения, вносимые АЗ1 на этапе «предиктор» СПГ алгоритма, распространяются далее по оптической схеме и попадают во второй адаптивный контур. Будем считать, что оба адаптивных зеркала работают с одинаковой частотой, то есть на каждой итерации второго контура в него приходят, например, пробные искажения от АЗ1 из первого контура. При этом во втором контуре целевая функция вычисляется с учетом искажений от АЗ1, а поправки вычисляются СПГ алгоритмом с учетом только собственных случайных искажений второго контура. На рис. 4,а и 4,б показано изменение целевой функции  $\delta P$  в процессе выполнения итераций СПГ алгоритма при значениях амплитуды случайных напряжений, подаваемых на толкатели АЗ1  $\Delta U = 0,5$  В и  $\Delta U = 2$  В. Напряжение  $\Delta U = 2$  В, подаваемое на один толкатель соответствует возмущению поверхности адаптивного зеркала с  $PV = 0,2$  мкм.

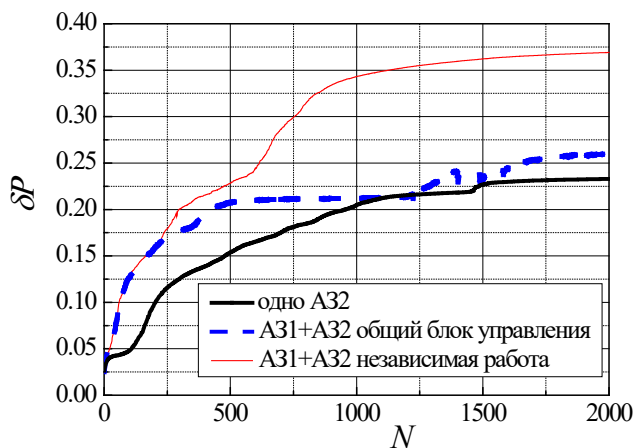

Рисунок 4 – Влияние работы АЗ1 на работу АЗ2

Пунктирной кривой на рис. 4,а и 4,б показана работа АОС в приближении, что случайные искажения АЗ1 не попадают во второй контур. Из графиков видно, что подача на толкатели АЗ1 случайных напряжений с амплитудой  $\Delta U \geq 0,5$  В приводит к заметному снижению эффективности работы АОС с двумя независимыми адаптивными зеркалами. При  $\Delta U = 2$  В целевая функция снижается с максимального значения  $\delta P = 0,37$  до уровня  $\delta P = 0,20$ , при этом также ухудшается работа АОС в приближении, что случайные искажения АЗ1 не попадают во второй контур. Следует отметить, что при  $\Delta U \leq 0,1$  В искажения АЗ1 практически не влияют на работу второго контура (тонкая кривая на рис. 4,а).

*Список источников*

- 1 Лукин В.П. Формирование оптических пучков и изображений на основе применения систем адаптивной оптики. УФН. 2014. Т.184. №6. С.599-640.
- 2 J. H. Hardy Adaptive Optics for Astronomical Telescopes, N.Y.: Oxford University Press, 1998.
- 3 R. K. Tyson Principle of Adaptive Optics (Academic Press, 1991).
- 4 F. Roddier Adaptive Optics in Astronomy (Cambridge University, 1999).
- 5 Garanin S.G., Manachinsky A.N., Starikov F.A., Khokhlov S.V. Phase correction of laser radiation with the use of adaptive optical systems at the Russian Federal Nuclear Center – Institute of Experimental Physics // Optoelectronics, Instrumentation and Data Processing. 2012. V. 48. № 2. P. 134-141.
- 6 Vorontsov M.A., Carhart G.W. Adaptive phase-distortion correction based on parallel gradient-descent optimization // Opt. Lett., 22(12), 907-909 (1997).
- 7 Vorontsov M.A., Sivokon V.P. Stochastic parallel-gradient-descent technique for high-resolution wave-front phase-distortion correction // J. Opt. Soc. Amer., V.15, №10, (1998), 2745-2758.

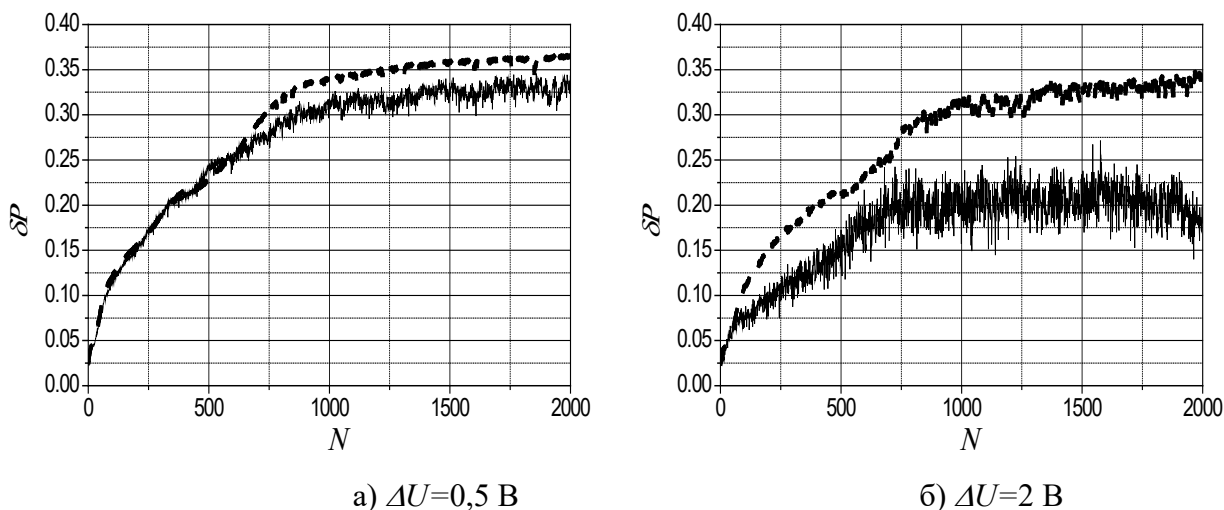
*The numerical simulation of adaptive system operation with two sequentially located adaptive mirrors has been carried out. The control of the adaptive mirrors has been realized by the stochastic parallel gradient algorithm. The radiation power within the diffraction angle is the criterion functional of the algorithm. Two variants of system operation have been considered: in the first variant the mirrors have the joint control unit and the criterion functional sensor, and in the second variant each mirror is situated in the independent contour. The similar adaptive systems can be applied to the correction of phase distortions of the radiation caused by strong turbulence of the atmosphere. It is shown, that the efficiency of correction of phase aberrations by such adaptive system is high in the case of the independent contours at supplying on the first adaptive mirror relatively small stochastic voltages.*

**СВЯЗЬ ВАРИАЦИЙ ГРАВИТАЦИОННОГО ПОЛЯ С МИКРОСЕЙСМИЧЕСКИМИ ШУМАМИ****Волкова Е.Н., Тимофеев В.В., Силаев В.А.***ФГБОУ ВО «СНИГУ им. Н.Г. Чернышевского», Саратов*

*В работе представлены результаты анализа серии стационарных замеров вертикальных ускорений, которые позволили авторам сделать некоторые выводы о взаимосвязи гравитационного поля с микросейсмическими шумами*

*Ключевые слова: вариации гравитационного поля, микросейсмические шумы, взаимосвязь гравитационного поля с микросейсмическими шумами.*

Центр масс Земли считается неподвижным и совпадающим с центром геоида, однако множественные факторы указывают на то, что моделирование в инерциальной системе не учитывает лунно-солнечные гравитационные вариации. Наши предположения, прежде всего, допускают модель взаимодействий небесных тел в неинерциальной системе отсчета, определяя фактическое перемещение центра масс Земли, что служит основой для возбуждения колебаний земной оси и Земли в целом. Это явление вызывает некую вибрацию и микросейсмические шумы определенной частоты [3].

По нашему мнению, именно вариационная часть гравитационного поля является задающим генератором микросейсмических шумов. Это противоречит утверждению о том, что микросейсмический шум обусловлен движением континентальной коры, которая является эффективным проводником для сейсмических поверхностных волн с периодом от 4 до 8 секунд и данные эффекты вызваны ударами длиннопериодных океанических волн в береговую линию с распространением их влияния на центральные части континентов. Однако мы считаем, что причины микросейсмических колебаний определенных частот нужно искать в особенностях гравитационного поля земли.

Одним из возможных механизмов может являться понижение значений вертикального ускорения над структурными геологическими построениями месторождений УВ. Данный процесс носит энергетический характер, а одним из результатов выделения энергии являются сейсмические шумы. Сегодня в науке представлены геологические исследования этого процесса, дано теоретическое обоснование физико-геологической модели, основанной на результатах исследований неустойчивости термодинамических условий в земной коре, различии сжимаемости углеводородов и пластовой воды [1,2]. Однако связь между изменениями силы тяжести и концентрацией УВ авторами считается неоднозначной. Различная амплитуда нарастания вертикального ускорения говорит о различной скорости нарастания вертикального ускорения, что должно порождать шумы.

Учебная лаборатория кафедры геофизики ФГБОУ ВО «СГУ им. Н.Г. Чернышевского» выполнила ряд стационарных замеров вертикальных ускорений в учебном корпусе и на Соколовгорском месторождении УВ. Запись производилась стационарным прибором в течение нескольких суток подряд. По результатам аппаратных исследований было выявлено, что на разных участках вертикальное ускорение помимо различных значений имеет различную амплитуду при одинаковом диапазоне изменений вариаций гравитационного поля. Если принимать расположение корпуса за краевые условия для Соколовгорского месторождения (между ними 6 км), можно сделать вывод, что описываемый процесс формирования микросейсмических шумов происходит до глубины 6 км [5,6].

По данным наших исследований были построены графики вариаций вертикального градиента гравиметрического поля и собственно вариаций гравитационного поля, изучение которых показало, что измеряемые параметры находятся в определенной зависимости. Очевидно, что основные изменения вертикального градиента поля обусловлены особенностями структурного характера геологического разреза. Тем не менее, всегда интересны флюидодинамические процессы. Подземные перемещения масс флюида, изменение порового и трещинного пространства, и, как следствие, изменение коллекторских свойств пород возможно проявляются в трансформированных гравитационных полях

Выявление влияния гравитационного поля на микросейсмические шумы позволит методам, базирующимся на регистрациях природных сейсмических волн (сейсмическая локация очаговой эмиссии, геоакустический каротаж), перейти к регистрациям шумов, обусловленных состоянием гравитационного поля. Представляется, что прикладные исследования в этой сфере позволят увидеть направления использования природных источников возбуждения. Это, в свою очередь, будет способствовать повышению объективности исследований и интерпретации данных низкочастотных микросейсмических колебаний и выявлению закономерностей, применимых для решения прикладных задач.

#### *Список источников*

1. Акимова, А. А., Волгина, А. И. Вариации силы тяжести и концентраций газа на Демидовском полигоне (Волгоградская обл.) /Акимова А. А., Волгина А. И. // Физ. Земли. 1993. N 2. - С. 90-92.
2. Антонов, Ю.В. Связь неприливных вариаций вертикального градиента силы тяжести с сейсмической активностью земных недр /Ю.В. Антонов, Л.И. Надёжка, И.Н. Сафрович, К.С. Черников // Вестник Самарского Государственного Университета. Серия Геология № 2. 2004. - С 158-161.
3. Волкова, Е.Н., Тимофеев, В. В. «К вопросу о совпадении геометрического центра и центра масс Земли» / Е.Н.Волкова., В.В.Тимофеев // Вопросы теории и практики геологической интерпретации геофизических полей. Материалы 48-й сессии Международного научного семинара Д. Г. Успенского - В. Н. Страхова. С.-Пб., 2022.- С. 247-248.
4. Гальперин, Е.И. Опыт и результаты экспериментального изучения высокочастотных сейсмических шумов /Е.И. Гальперин, А.В. Ситников, С.И. Кветинский, А.М. Иванов, А.И. Чесноков // Изв АН СССР Физика Земли Москва. 1989. № 10. С 99-109.
5. Мельников, С.Н. Взаимосвязь гравитационного поля и естественных сейсмических колебаний земной коры: автореф... маг. дисс. – Саратов: СГУ, 2019. – 12 с.
6. Тимофеев, В.В. Взаимосвязь вариаций гравитационного поля и смещения эффективной точки датчика гравиметра / В.В. Тимофеев, Е.Н. Волкова – Воронеж: ВГУ, 2020. – С. 37.



## ФАКТОРЫ ЗАСОЛЕНИЯ ПОЧВ И МЕТОДЫ БОРЬБЫ

*Осипов А.В., Лях М.М.*

*Кубанский государственный аграрный университет имени И. Т. Трубилина, Краснодар*

*Засоление почв является одним из распространенных природных и отчасти антропогенных стрессовых факторов. Земля подвержена различным явлениям, оказывающим на нее пагубное воздействие. Одним из таких является засоление грунта. Это один из самых опасных процессов, меняющий не только внешние признаки почвы, но и ее состав, а также свойства. Дальнейшее использование такого грунта не представляется возможным. Он лишает жизнеспособности даже неприхотливые культуры. Таким образом, борьба с данным процессом является ключевым вопросом, требующим особого внимания. В этой статье мы рассмотрим факторы засоления почв и возможность использования методов борьбы с засолением. Представлена классификация почв по мере засоления, причины засоления.*

*Ключевые слова: засоление, почва, первичные засоления почв, вторичные засоления почв, виды засоленных земель, методы борьбы с засолением.*

Засоления земель вызывается избыточным содержанием растворимых солей натрия, магния, кальция [хлоридами, сульфатами, карбонатами, гидрокарбонатами]. Высокое содержание солей угнетает растения (и даже приводит к их гибели), снижает урожай. Устойчивость культур к засолениям зависит от их вида, типа солей, водного режима почв. Содержание различных солей в почве влияет на ее водно-физические и физико-химические свойства и т. д [1, 5].

Одна из основных проблем засоленных почв заключается в том, что количество соли в них продолжает увеличиваться. Такая проблема особо характерна для низменной местности, на орошаемых сельскохозяйственных землях.

Проблема избыточного содержания солей в грунте носит масштабный характер. Она присутствует в каждой стране. Чаще всего наблюдается в регионах, где развито сельское хозяйство [2, 6, 7].

Причины засоления могут быть первичными и вторичными.

Первичное (природное) засоление возникает в определенных климатических и гидрогеологических условиях: в областях с жарким и сухим климатом, на слабодренированных территориях с малой глубиной минерализованных грунтовых вод, в результате испарения которых соли накапливаются в верхних слоях почвы.

Вторичное засоление земель происходит в период использования орошаемых земель при неправильном режиме орошения, больших потерях оросительной воды на глубинную фильтрацию и недостаточной дренажности территории, плохом качестве поливной воды.

Засоленные земли классифицируют по типу, степени и химизму засоления.

По степени засоления различают:

- незасоленные земли;
- слабозасоленные земли;
- средnezасоленные земли;
- сильнозасоленные земли;

По типу засоления различают:

- солончаки и солончаковые земли (содержащие легкорастворимые подвижные соли);
- солонцы и солонцовые земли (содержащие ионы натрия и магния в почвенном поглощающем комплексе).

Химизм засоления определяют преобладающие ионы (натриево-магниевый-хлоридный, натриево-сульфатный, карбонатный (содовый) и т.д.).

Солончаки и солончаковые земли бывают нейтрального засоления (хлориды и сульфаты) и щелочного (карбонаты и гидрокарбонаты).

Для нормализации уровня соли в земле применяются как агротехнические, так и строительные меры. Основной их задачей является восстановление уровня грунтовых вод в исходное состояние и уменьшение испаряемости почвенной влаги[3, 5].

Прежде чем земля может быть использована, первичное засоление должно быть удалено или снижено до приемлемого уровня. В случае с солончаками легкорастворимые соли вымываются из почвы большим количеством воды- капитальное выщелачивание. Критерии капитального выщелачивания зависят от типа и количества солей в почве, толщины выщелачивающего слоя, проницаемости почвы и грунта и условий дренажа промывных вод. Глубина промывочного слоя обычно составляет 1 м для однолетних орошаемых культур и 1,5 м для многолетних культур. Объем промывных вод колеблется от 50000 до 45000 м<sup>3</sup>/га. Земля обычно промывается в не вегетационный период, когда имеются водные и трудовые ресурсы, а испарение невелико. Промывные воды отводятся с помощью дренажа. Там, где постоянный дренаж недостаточен, в периоды выщелачивания устраивается временный дренаж. Промывка земли осуществляется путем затопления чеков без сброса воды. В зависимости от расстояния между временными оросительными сооружениями, временными дренажными каналами и уклона поверхности земли допускается размер чеков от 20х20 м до 50х50 м.

В солончаках с высокой соленостью перед капитальным выщелачиванием требуется химическая регенерация. В пахотные земли можно вносить вещества, которые выводят натрий и магний из почвенного поглощающего комплекса, заменяют их кальцием и нейтрализуют щелочность почвы (химические улучшители). Кальций содержащие поправки включают гипс, хлорид кальция, известняк и яблочный гипс, а сера, сульфат железа и серная кислота используются как окисляющие поправки. Продукты реакции обмена удаляются капитальной промывкой.

Поэтому воды для полива должно быть подано на 8-20 % больше, чем требуется для растений, и должен быть создан опреснительный фильтрационный поток, где поливная вода поступает из почвы в грунтовые воды. Этот метод орошения известен как промывное орошение. Часто эта вода подается в виде оперативного выщелачивания в течение не вегетационного периода, но иногда она требуется для увеличения полива в вегетационный период. Если эта вода сбрасывается в реку, которая является источником оросительной воды, она загрязняет расположенные ниже орошаемые земли и вызывает нарушение солености. Орошение в таких условиях требует минимального воздействия на грунтовые воды, строительства совершенной ирригационной системы и строго установленных норм полива[4, 8].

К строительным мерам относится создание лотковых сеток и облицовочных каналов, которые способны снизить фильтрационные потери жидкости. Также устанавливаются гидротехнические подмости на оросительных системах и используется техника полива без насыщения подземных вод. Возле больших участков рекомендуется строительство специальных дамб, каналов, дренажных систем. Такие постройки выводят лишнюю воду, не давая ей возможности застаиваться в земле. Актуально и создание ограждений орошаемых территорий от влияния паводков и расположенных выше водоемов.

Почвы Земли играют важную роль в обеспечении человечества продуктами питания и сырьем для важных отраслей промышленности. Использование для этих целей морских продуктов, гидропоники и искусственно синтезированных веществ не может заменить продукты наземных экосистем (продуктивность почвы), по крайней мере, в настоящее время.

Поэтому постоянный мониторинг почвы и почвенного покрова является необходимым условием для планового сельскохозяйственного и лесохозяйственного производства.

В то же время почвенный покров является естественным фундаментом для проживания человека и основой для создания рекреационных зон. Он создает оптимальные экологические условия для жизни, работы и отдыха людей. Чистота и состав атмосферы, поверхностных и подземных вод определяются характером почвенного покрова, свойствами почвы, а также химическими и биохимическими процессами, происходящими в почве. Почва является одним из самых мощных регуляторов химического состава атмосферы и гидросферы. Почва была и остается главным условием поддержания жизни народов и человечества в целом. В условиях сельскохозяйственного производства, развития промышленности, быстрого роста городов и транспортного сообщения сохранение и улучшение почвенного покрова, а значит и основных жизненных ресурсов, возможно только при установленном контроле над всеми видами использования почв и земельных ресурсов.

#### *Список источников*

1. Вальков В.Ф., Казеев К.Ш., Колесников С.И. Засоление почв. Вторичное засоление // Почвоведение: учебник для вузов. М.: ИКЦ МарТ, Ростов-на-Дону: Издательский центр МарТ, 2004. С. 364-384; 472-475.
2. Власенко В. П. Оценка почв: учебник / В. П. Власенко, А. В. Осипов, З. Р. Шейден. – Краснодар : КубГАУ, 2021. – 157 с.
3. Курбанов, С. А. Почвоведение с основами геологии / С. А. Курбанов, Д. С. Магомедова., 2023. - 288 с.
4. Осипов А.В. Изменение свойств и солевого режима рисовых почв современной дельты реки Кубани. А.В. Осипов / Краснодар, 2016. – 131 с.
5. Слюсарев В. Н. Мелиоративное почвоведение: учеб. пособие / В. Н. Слюсарев, А. В. Осипов. – Краснодар : КубГАУ, 2019. – 134 с.
6. Слюсарев В. Н. Общее почвоведение: учебник / В. Н. Слюсарев, А. В. Осипов, Ю. С. Попова. – Краснодар : КубГАУ, 2020. – 129 с.
7. Строганов Б. П. Растения и засоление почвы. – изд-во АН СССР. – М.: -1958., - 287 с.
8. Osipov A.V. Anthropogenic impact on grain-size distribution and agrophysical properties of soils of cultivated rice lands of Kuban / A.V. Osipov, V.N. Slyusarev, V.P. Vlasenko, I.I. Suminski // В сборнике: E3S Web of Conferences. 1. Сер. "1st International Scientific and Practical Conference "Innovative Technologies in Environmental Engineering and Agroecosystems", ITEEA 2021" 2021, 262, 03006

## **FACTORS OF SOIL SALINIZATION AND METHODS OF CONTROL**

***Osipov A.V., Liakh M.M.***

*Kuban State Agrarian University, Krasnodar*

*Soil salinization is one of the most common natural and partly anthropogenic stress factors. The earth is subject to various phenomena that have a detrimental effect on it. One of these is soil salinization. This is one of the most dangerous processes that changes not only the external signs of the soil, but also its composition and properties. Further use of such soil is not possible. It deprives even unpretentious cultures of viability. Thus, the fight against this process is a key issue that requires special attention. In this article, we will consider the factors of soil salinization and the possibility of using agrotechnical methods to combat salinization. The classification of soils according to salinization, the causes of salinization is presented.*

*Keywords: salinization, soil, primary and secondary salinization of soils, types of saline lands, methods of combating salinization.*

## ЭВОЛЮЦИЯ СИСТЕМЫ КЛАССИФИКАЦИИ АДМИНИСТРАТИВНО-ДЕЛОВЫХ ЦЕНТРОВ

*Закирова О.В.*

*Поволжский государственный технологический университет, Йошкар-Ола*

*Долгое время в России отсутствовал единый стандарт классификации деловых центров. Использование западных технологий и попытки разработки собственной системы наконец-то увенчались успехом*

*Ключевые слова: класс А, класс В, класс С, Российская гильдия управляющих и девелоперов, стандарты коммерческой недвижимости.*

За последние 20 лет российский рынок коммерческой недвижимости совершил значительный прорыв в своем развитии, который можно охарактеризовать как качественную трансформацию. При этом система государственной статистики на рынке недвижимости так и не сформировалась [1].

В разное время применялись такие классификации, как классификация главного аналитика Российской Гильдии риелторов Г.М. Стерника; классификации Московского Исследовательского Форума, разработанная в 2003 г. и дополненная в 2006 и 2013 годах; классификация Петербургского Исследовательского Форума 2008 г. Несмотря на существование данных классификаций единые требования и четкие критерии отнесения офисных зданий к той или иной группе отсутствовали.

Например, по Классификации Московского исследовательского форума выделялись такие группы как А, В+, В-, С.

По Классификация главного аналитика Российской Гильдии риелторов Г.М. Стерника выделялось гораздо больше групп причем в некоторых еще и подгруппы: А (А1,А2,А3), В, С (С1,С2), Д, Е (Е1,Е2), F(F1,F2)[2].

Классификация Петербургского Исследовательского Форума, организованного в 2008 году, стала прародителем первой официальной версии стандарта офисной недвижимости.

Первая классификации офисной недвижимости, основанная на международных стандартах, была принята в 2009 году, когда рынок находился еще на этапе формирования.

Следующий, дополненный вариант классификации был разработан в 2013 году. С тех пор многие параметры оценки коммерческой недвижимости претерпели значительные изменения, а какие-то в принципе утратили свою актуальность.

Рынок недвижимости стремительно развивался, качественное развитие сектора, нововведения, повлекшие изменения самого отношения к офисным помещениям, сделали необходимым обновление классификации. Поэтому в октябре 2021 года Российская гильдия управляющих и девелоперов (РГУД) внесла изменения в систему классификации офисных объектов. Основной целью проделанной работы стал акцент на качестве объектов: инженерная инфраструктура должна соответствовать современным технологиям, управление - быть профессиональным, а процессы – автоматизированы. Учитывая, что усовершенствование имеющихся пространств требует определённого времени, реализация ряда стандартов запланирована на период 2023 – 2025 год [3].

В новой системе упразднен класс С, требования к оставшимся классам повышены и уточнены. Так для всех классов устанавливаются обязательные требования к системам вентиляции и кондиционирования: приточная-вытяжная вентиляция должна обеспечивать расход воздуха не менее 60 кубических метров на одного сотрудника (исходя из расчета 6 кв.

м офисных помещений на человека); холодильная мощность системы кондиционирования (чиллер-фанкойл) должна составлять не менее 1 кВт на 15 кв. м арендопригодной площади.

С 2023 года обязательным критерием соответствия офисов классу А станет интеграция интеллектуальных инженерных систем с автоматизированной системой управления зданием (BMS), а также использование энергоэффективных решений и технологий. Возросли требования к отделке и организации внутреннего пространства. Для данного класса офисов высота потолков увеличилась до 3,3 м в чистоте, а шаг колонн до фиксированного минимума - 6х6 м. Наличие фальшпола обязательно для всех объектов.

Обеспечение доступа для маломобильных групп населения теперь станет обязательным для всех классов зданий. Кроме технологий изменились условия выбора управляющей компании – опыт управления объектами более 5 лет стал обязательным для всех категорий. Для объектов класса В+ обязательным станет наличие автоматизированной системы управления зданием, обеспечивающей централизованный мониторинг, диспетчеризацию и управление оборудованием инженерных систем. В классе В парковку полностью исключили из новой классификации. С 2024 года станет обязательным соответствие стандартам «зеленой» сертификации, поскольку сегодня качество офиса определяется не только оборудованием и сервисом, но и соответствием мировым «зеленым» стандартам, а также принципом здоровой и комфортной среды. В 2025 году обычным явлением станет и раздельный сбор мусора, включая лампы и источники питания.

Данная классификация носит не обязательный характер и разработана лишь для тех владельцев бизнес-центров, которые желают получить официальное подтверждение класса своей недвижимости. Очевидно, что после прохождения сертификации и подтверждения класса цена аренды будет выше.

#### *Список источников*

1. Новая классификация офисной недвижимости. Режим доступа: <https://www.ibgroup.ru/news/2022/04/27/597> (дата обращения 10.03.2023 г.)
2. Сабанцев В.И. Класс офиса А, В, С, Д - Что это? Подробная характеристика и отличия. Режим доступа: <https://amo.ru/blog/article/klassy-ofisov> (дата обращения 21.03.2023 г.).
3. Официальный сайт Российской гильдии управляющих и девелоперов. Режим доступа: <https://rgud.ru> (дата обращения 15.03.2023 г.).

*Исследованы правила и особенности организации и проведения демонстрационного химического эксперимента на уроках химии в школе. Доказано, что грамотно поставленный демонстрационный химический эксперимент стимулирует и активизирует познавательную активность и интерес обучающихся.*

*Ключевые слова: демонстрационный химический эксперимент, обучающиеся, урок химии, педагогическая практика, познавательный интерес, активность.*

Демонстрационный эксперимент – это опыт, проводимый чаще всего учителем, либо лаборантом и редко – специально подготовленным учеником. Такое определение демонстрационному химическому эксперименту дают К.П. Корнукова и М.Е. Дядищев в своей статье «Использование демонстрационного эксперимента на уроках химии в профильных классах» [1].

Значение демонстрационного химического эксперимента хорошо раскрыл в своем выступлении профессор J.H. Purnell, который считает, что решение изучать химию в большинстве случаев принимается тем, кто стал свидетелем запоминающегося эксперимента, проведенного в лаборатории или лекционном зале [4].

К главным достоинствам демонстрационного химического эксперимента можно отнести: наглядность, возможность управления вниманием обучающихся, зачастую, большая красочность по сравнению с ученическим экспериментом, экономия реактивов и времени.

Во время прохождения педагогической практики было проведено исследование влияния демонстрационного химического эксперимента на развитие познавательного интереса у обучающихся.

Отобрано два 8 класса – экспериментальная и контрольная группы. В экспериментальной группе, которая состояла из 12 обучающихся, была организована серия демонстрационных экспериментов, которыми сопровождалось изучение новых тем. По теме «Открытие периодического закона Д.И. Менделеевым» продемонстрирован опыт изменения кислотности растворов гидроксида натрия, борной и серной кислот при помощи индикаторной бумаги, по теме «Характеристика элемента по его положению в периодической системе» – опыт получения и исследования амфотерных свойств гидроксида алюминия и опыт определения водородного показателя соляной кислоты и обнаружения ее кислотных свойств на примере взаимодействия с цинком. В контрольной группе, включающей 10 обучающихся, изучалась только теория, сопровождаемая демонстрационным экспериментом не было.

Далее было проведено тестирование. Оно включало в себя 15 утверждений, которые обучающиеся должны были оценить от 0 до 2 баллов каждое, в зависимости от того, насколько данное суждение близко обучающемуся. Примеры утверждений из бланка тестирования: «Я жду урока химии», «Я выполняю дополнительные задания по химии», «Я бы хотел связать свою будущую профессию с химией» и т.д. Максимальный балл составлял 30 баллов. 0-14 баллов – уровень познавательного интереса – ниже среднего, 15-23 баллов – средний, 24-30 баллов – уровень выше среднего.

Результаты тестирования контрольной группы: уровень познавательного интереса ниже среднего – 1 обучающийся (10%), средний – обучающихся (60%), выше среднего – 3

обучающихся (30%).

Результаты тестирования экспериментальной группы: уровень познавательного интереса ниже среднего – 0 обучающихся (0%), средний – 7 обучающихся (58%), выше среднего – 5 обучающихся (42%).

На основе полученных результатов тестирования можно сделать вывод, что экспериментальная группа имеет большую заинтересованность в изучении химии, чем контрольная. Данные исследования говорят о том, что демонстрационный химический эксперимент оказывает положительное влияние на развитие познавательного интереса обучающихся к изучению предмета и его использование должно являться неотъемлемой частью урока.

#### *Список источников*

1. Корнукова К.П., Дядищев М.Е. Использование демонстрационного эксперимента на уроках химии в профильных классах // Вопросы педагогики. 2021 г. с. 134-138.
2. Слинченко Е.П., Халикова Ф.Д. Использование демонстрационного химического эксперимента в работе с одаренными обучающимися // Advances in Science and Technology. 2022 г. с. 159-161.
3. Халикова Ф.Д., Ганиева Р.Й. Формирование познавательных универсальных действий учащихся девятого класса на уроках химии средствами демонстрационного эксперимента // Современные наукоемкие технологии. 2019 г. № 10. с. 191-196.
4. Lister, T. Classic Chemistry Demonstrations. The Royal Society of Chemistry. 1995 г.

## **ФУНКЦИОНАЛЬНАЯ ГРАМОТНОСТЬ В ИЗУЧЕНИИ РУССКОГО ЯЗЫКА, КАК ИНОСТРАННОГО, ДЛЯ СТУДЕНТОВ ИНЖЕНЕРНОЙ СПЕЦИАЛЬНОСТИ**

*Русинова Е.С.*

*Ключевые слова: Функциональная грамотность, русский, как иностранный, методика, анализ, проектирование.*

XXI век диктует свои требования к педагогике, определяет новый тип человека, который должен быть функционально грамотным, обладать креативным мышлением и глобальными компетенциями. Мировые исследования по оценке функциональной грамотности (Programme for International Student Assessment – PISA) показали, что Россия не входит даже в список тридцати стран по функциональной грамотности.

На основе международных практик и исследований качества подготовки детей по общеобразовательным программам разработан федеральный проект «Современная школа» национального проекта «Образование». Проект обеспечивает возможность детям получить качественное образование, ориентированное на международный успешный опыт и на важность развития ФГ (<https://edu.gov.ru/national-project/projects/school/>), что должно помочь Правительству РФ достичь цели указанного федерального проекта – обеспечить глобальную конкурентоспособность российского образования, вхождение страны в ТОП-10 ведущих стран по качеству образования.

Вопросом ФГ занимались такие учёные, как Т.И. Акатова, Е.А. Басова, В.С. Безрукова, С.Г. Вершловский Н.Ф. Виноградова, В.В. Гарилюк, В.А. Ермоленко, М. Коул, Г.А. Ключарев, Г.С. Ковалёва, О.Е. Лебедев, К. Левин, А.А. Леонтьев, И. Логвинова, М.Д. Матюшкина, М.Д. Мацкевич, Е.А. Огарёв, Л.М. Перминова, Л. Рождественская, С. Скрибнер, С.А. Тангян, И.В. Шутова, Е.Д. Херш и др.

Современная образовательная система направлена на решение следующих задач: обучить, воспитать и развить полноценную личность. Решению данных задач способствуют изменения, происходящие в системе образования, включая все ее предметные области и уровни. Процесс обучения не становится самоцелью образования, а предполагает формирование у обучающегося как необходимого уровня знаний, так и навыков адаптации ко всем окружающим его условиям (политическим, социальным, экономическим, культурным).

Анализ содержания понятия «функциональная грамотность» (ФГ) позволяет сделать вывод, что под ФГ понимается уровень знаний, умений и навыков, обеспечивающий адаптацию человека в современной системе социально-культурных отношений и его нормальное эффективное функционирование в ней. ФГ предполагает наличие необходимых ключевых компетенций для осуществления жизнедеятельности в конкретной культурной среде. Однако это не элементарная грамотность, которая включает простейшие навыки чтения, письма, счёта. Это исключительный навык адаптации во внешней среде, способность применять знания на практике, использовать их в повседневной жизни и в конечном итоге стать конкурентоспособной личностью.

Формирование и развитие ФГ у обучающихся происходит как по вертикали, так и по горизонтали. По вертикали – это поэтапное формирование знаний, умений и навыков с учётом возрастных особенностей, и высших психических функций человека, где каждый уровень строится на качестве усвоенного материала предыдущего уровня. По горизонтали содержание ФГ распределено по учебным дисциплинам: языки и литература, математика, природа, обществознание, искусство, информатика, технология, физическая культура. Однако оценить



уровень ФГ можно по следующим показателям грамотности: читательской, математической, естественнонаучной, финансовой, а также по глобальным компетенциям и креативному мышлению.

На основе международных практик и исследований качества подготовки детей по общеобразовательным программам разработан федеральный проект «Современная школа» национального проекта «Образование». Его срок: 1 октября 2018 года – 31 декабря 2024 года. Проект обеспечивает возможность детям получить качественное образование, ориентированное на международный успешный опыт и на важность развития ФГ (<https://edu.gov.ru/national-project/projects/school/>), что должно помочь Правительству РФ достичь цели указанного федерального проекта – обеспечить глобальную конкурентоспособность российского образования, вхождение страны в ТОП-10 ведущих стран по качеству образования.

Современная теория и практика обучения русскому языку как иностранному (далее – РКИ) к настоящему времени завершает актуализацию материала. Сейчас наблюдается процесс поиска эффективных методик преподавания РКИ, подбора дидактического материала. Тема формирования ФГ у студентов-иностранцев новая и малоизученная, поскольку практические исследования в этой области на международном уровне начались недавно. Россия не является исключением. По этой причине в области преподавания РКИ образуется большой круг проблем при формировании ФГ в иноязычной среде.

При формировании ФГ студентов-иностранцев при обучении РКИ мы выделили следующие основные проблемы.

1. Проблема формирования ФГ у студентов-иностранцев, имеющих разнополярные уровни читательской, математической и естественнонаучной, финансовой грамотности, приобретённой ими до поступления в вуз, а также разный уровень креативного мышления и глобальных компетенций.

2. Студенты-иностранцы имеют разные уровни владения русским языком.

3. Распределение студентов-иностранцев по малым группам при обучении РКИ не учитывает функциональную грамотность обучающегося (математическую, естественнонаучную, финансовую), приобретённую до поступления в вуз.

4. Отсутствие универсальных тестов, по результатам которых идёт точное распределение студентов-иностранцев по малым группам, учитывающее не только уровень владения русским языком, но и ФГ, приобретённую до поступления в вуз.

5. Отсутствие учебно-методической литературы, переориентированной на получение новых результатов, которые диктует XXI век.

6. Отсутствие квалифицированного преподавательского состава, способного формировать ФГ у студентов-иностранцев при обучении РКИ, и учреждений, специализирующихся на подготовке таких преподавателей.

7. Отсутствие мониторинга за формированием ФГ студентов-иностранцев.

#### *Список источников*

1. Федеральный закон №273-ФЗ от 29 декабря 2012 года «Об образовании в РФ» [Электронный ресурс]. – Режим доступа: [https://www.consultant.ru/document/cons\\_doc\\_LAW\\_140174/](https://www.consultant.ru/document/cons_doc_LAW_140174/)

2. Приказ Департамента образования и науки города Москвы от 14 марта 2022 № 144 «Об утверждении стандарта деятельности государственных образовательных организаций, подведомственных Департаменту образования и науки города Москвы, по реализации основной образовательной программы дошкольного образования» [Электронный

ресурс]. – Режим доступа: <https://www.mos.ru/donm/documents/normativnye-pravovye-akty/view/266187220/>

3. Акатова Т.И. Языковая функциональная грамотность и языковая культура студентов: Психолого-педагогический аспект: монография. – М.: ИТК «Дашков и К», 2006. – 237 с.

4. Арсеньев Д.Г., Зинковский А.В., Иванова М.А. Социально-психологические и физиологические проблемы адаптации иностранных студентов. – СПб.: СПбГПУ, 2013. – 258 с.

5. Басова Е.А. Формирование у подростков функциональной грамотности в сфере коммуникации (на материале гуманитарных предметов): Дис. канд. ... пед. наук. – СПб., 2012. – 221 с.

6. Ключарев Г.А., Огарев Е.А. Непрерывное образование в трансформирующемся российском обществе. – М.: РОССПЭН, 2012. – 191 с.

7. Ковалёва Г.С. Что необходимо знать каждому учителю о функциональной грамотности // Вестник образования России. – 2019. – № 16, август. – С. 32-36.

8. <https://edu.gov.ru/national-project/projects/school/>

**АНАЛИЗ ПРОБЛЕМ В ПОДГОТОВКЕ К ТЕСТИРОВАНИЮ КАК К ОСНОВНОМУ  
ЭКЗАМЕНУ В СТАРШИХ КЛАССАХ ПО ИНФОРМАТИКЕ**

*Чаплыгина Л.П., Измайлова А.М.<sup>2</sup>*

*Воронежский государственный профессионально педагогический колледж,  
2 Воронежский государственный университет, Воронеж*

*В данной статье рассматривается проблема сдачи ОГЭ в старших классах. Производится обзор основных компонентов готовности к сдаче ОГЭ на разных уровнях. В конце подводится итог о том, какие приемы работы существуют в подготовке.*

*Ключевые слова: ОГЭ, информатизация, психологические установки.*

Современное образование давно использует тесты в учебном процессе. Они необходимы для проверки знаний, умений и навыков учащихся по отдельным учебным дисциплинам – первыми стали применяться тесты для проверки правописания [2]. В современном образовании до сих пор развиваются идеи реализации методов квалифицированной сдачи экзамена, как тестирования. В школах модели реализации по подготовке к экзамену движутся слишком медленно. В некоторых учебных заведениях этой подготовки вообще нет. В связи с этим мы предлагаем свою программу по подготовке к ОГЭ по информатике.

Проблема ощущается очень остро, когда дети задаются вопросом, какой экзамен сдавать в конце девяти лет обучения в школе, их выбор падает на несложный предмет, как они думают - информатику.

Практика показывает, что многие ученики выбирают предмет для сдачи, поскольку остальные для них считаются довольно сложными. Буквально оценивая ситуацию по работе с экзаменами, информатика выглядит для детей нынешнего поколения яснее в сравнении с традиционными предметами. Это обусловлено: информатизацией; достаточно быстрым развитием информатики, как науки; реализацией огромного потенциала робототехники и программирования, как сфер применения информатики.

Довольно интересно то, что программа информатики в школе становится с каждым годом все сложнее и сложнее. Сейчас это простейшие алгоритмы, элементарный язык Кумира и перебор битовой системы счисления. Однако, в отличие от сложных эпитетов и дееспричастных оборотов в русском языке и теории вероятности в математике, информатика для детей не так сложна в запоминании. Ее легче и проще подготовить для ОГЭ.

Выделим наиболее актуальные виды тестовых заданий. В рамках данного ранжирования тесты можно разделить на две части [1]:

- тесты закрытого типа – это вид теста, в которых уже предложены готовые ответы, их нужно вычеркнуть и выбрать правильный;
- тесты открытого типа – это вид теста, в котором главная цель дописать истинную мысль, продолжить слова теории или дописать формулу.

Тип и вид тестового задания почти всегда определяется целями, в соответствии с которыми проводится тестирование, содержанием материала, усвоение которого необходимо выявить, возрастными и физиологическими особенностями учеников. Огромное значение играет ресурсное обеспечение, а также запас времени, которым располагает преподаватель.

- Множественный выбор – ученику необходимо выбрать один или несколько правильных ответов из приведенного списка. Например: тип 5, когда необходимо из списка

выбрать правильные запуски программ исполнителя.

- Установление соответствия – ученику предлагается установить соответствие элементами списка (например, выбор максимального числа в задании про системы счисления ОГЭ – тип 10).

- Установление последовательности – ученик должен расположить элементы списка в необходимой по условию последовательности. Например: составление ссылки в задании ОГЭ – тип 7.

Направления методической подготовки при подготовке к экзамену:

1. Информационная работа - база общих сведений по предмету, реализация своих навыков по применению их в рамках проекта ОГЭ.

2. Содержательная или предметная подготовка к дисциплине информатика

3. Психологическая установка в процессе сдачи ОГЭ.

Компонентами работы по готовности детей к сдаче ОГЭ является:

1. Осведомленность о сдаче ОГЭ учителей и репетиторов.

2. Доступность пособий и учебников по работе с ОГЭ

3. Наличие дополнительных часов по работе с ОГЭ для педагогов и самих учеников, выражающихся даже в репетиторстве над этим предметом.

Стандартный тест (ОГЭ) представляет собой отличный метод диагностики содержания и структуры подготовленности ученика. В таком тесте все школьники отвечают на разного рода задания, в одинаковое время, в одинаковых условиях и с одинаковыми правилами оценивания ответов. Главная цель применения ОГЭ, в-девятых, классах установить уровень знаний. На качество выполнения задания влияют различные факторы [3]:

1. Отсутствуют навыки тестирования, которые приобретаются в школе на контрольных и ВПР;

2. Ошибка понимания! – самая распространенная ошибка, в которой формулировка вопроса к заданиям ОГЭ была не понятна испытуемому;

3. Техническая ошибка – это при заполнении бланков ОГЭ возникли затруднения;

4. При подготовке к ОГЭ учителя не учитываются структурные особенности КИМов и критерии оценивания;

5. Распределение времени выбрано неправильно, на выполнение заданий ученик затратил больше времени чем было нужно.

Приемы работы в реализации подготовки к ОГЭ:

1. Небольшие тесты в начале и конце уроков по материалам ОГЭ.

2. Составление схем и таблиц для лучшего визуального контакта в рамках подготовки к ОГЭ

3. Правильно сделанные «Шпаргалки».

4. Работа со сложными формулами и терминами (составление словарей).

5. Комплексный анализ работы программы в Кумире - как ходит робот, поворачивается и делает циклы.

Тестирование становится наиболее справедливым методом, который ставит всех учащихся в равные условия, как в процессе контроля, так и в процессе оценки, практически исключая субъективизм преподавателя. По данным статистических организаций РФ занимающихся итоговой аттестацией учащихся, тестирование позволяет снижать количество апелляций более чем в два раза, а также сделать процедуру оценивания универсальной для всех обучающихся вне зависимости от места жительства, типа и вида образовательного учреждения [4], в котором занимаются школьники.

Результаты ОГЭ всегда определяются тем, насколько гибко и эффективно проходит уровень подготовки, есть ли какие-то новые подходы или не устает ли ребенок в подготовке к ОГЭ. Необходимо, конечно, анализировать текущую работу на протяжении всего времени подготовки к ОГЭ. Это окажет колоссальное влияние в вопросе не только в подготовке к экзамену по информатике, но и по многим другим предметам.

*Список источников*

1. Григорьев Юрий Владиславович, Копышева Татьяна Николаевна, Митрофанова Татьяна Валерьевна, Игнатъева Эмилия Анатольевна Методика подготовки школьников к решению задач единого государственного экзамена (ЕГЭ) по теме «Массивы» // Вестник ЧГПУ им. И.Я. Яковлева. 2017. №1 (93). URL: <https://cyberleninka.ru/article/n/metodika-podgotovki-shkolnikov-k-resheniyu-zadach-edinogo-gosudarstvennogo-ekzamena-ege-po-teme-massivy> (дата обращения: 14.03.2023).

2. Губина Людмила Викторовна, Алексеева Тамара Владимировна, Страхов Олег Алексеевич Анализ некоторых факторов влияния на успеваемость студентов колледжа: на примере обучения информатике // Образование и наука. 2020. №2. URL: <https://cyberleninka.ru/article/n/analiz-nekotoryh-faktorov-vliyaniya-na-uspevaemost-studentov-kolledzha-na-primere-obucheniya-informatike> (дата обращения: 14.03.2023).

3. Десненко С.И., Десненко М.А. ИСПОЛЬЗОВАНИЕ ОЦЕНОЧНЫХ СРЕДСТВ СФОРМИРОВАННОСТИ ПРОФЕССИОНАЛЬНЫХ КОМПЕТЕНЦИЙ БУДУЩЕГО УЧИТЕЛЯ ФИЗИКИ И ИНФОРМАТИКИ В РАМКАХ ДИСЦИПЛИН ПО ВЫБОРУ // Вестник СИБИТа. 2021. №1. URL: <https://cyberleninka.ru/article/n/ispolzovanie-otsenochnyh-sredstv-sformirovannosti-professionalnyh-kompetentsiy-buduschego-uchitelya-fiziki-i-informatiki-v-ramkah> (дата обращения: 14.03.2023).

4. Зайкова В.Д. АНАЛИЗ РЕЗУЛЬТАТОВ ОГЭ ПО МАТЕМАТИКЕ УЧАЩИХСЯ КИРОВСКОЙ ОБЛАСТИ ЗА 2017–2019 ГГ // Вестник ВятГУ. 2021. №3. URL: <https://cyberleninka.ru/article/n/analiz-rezultatov-oge-po-matematike-uchaschihsya-kirovskoy-oblasti-za-2017-2019-gg> (дата обращения: 14.03.2023).

*This article discusses the problem of passing the OGE in high school. An overview of the main components of readiness to pass the OGE at different levels is made. At the end, it summarizes the working methods that exist in preparation.*

*Keywords: OGE, informatization, psychological attitudes.*

## ТВОРЧЕСТВО ПЕДАГОГА КАК ПРОЯВЛЕНИЕ ПРОФЕССИОНАЛЬНОЙ ИНИЦИАТИВНОСТИ

*Полуян А.А.*

*УО «Гродненский государственный университет имени Янки Купалы», Гродно, Беларусь*

*В статье автор анализирует критерии, которое общество предъявляет к будущим специалистам образования. Рассматривает понятие «профессиональная инициативность» и ее основной структурный компонент – творчество (творческая инициативность).*

*Ключевые слова: инициативность, профессиональная инициативность, творчество, творческая инициативность.*

Перед учреждениями высшего образования современное общество ставит вопрос об оценке качества образования «на выходе», не внутри самой системы, а по результатам того, как выпускник себя проявляет в процессе трудовой и профессиональной деятельности. В изменяющихся условиях современного мира важными качествами личности становятся инициативность, умение творчески мыслить, находить нестандартные решения, умения строить свой профессиональный путь, умение самопрезентовать себя в профессиональном сообществе. Работодателям нужны высокообразованные, предприимчивые, инициативные, творческие специалисты, которые умеют самостоятельно принимать решения, открыты к сотрудничеству, мобильны, креативны. Способность личности к инициативе, самостоятельным начинаниям, активности, предприимчивости и сформированная потребность в деятельности образует личностное качество – инициативность.

Формирование профессиональной инициативности будущих и практикующих педагогов – это динамический процесс, в котором происходит целенаправленное, поэтапное преобразование имеющегося инициативного опыта в устойчивую систему или структуру, направленную на формирование профессиональной инициативности [1].

Обращаясь к научным работам педагогов, психологов, философов можно выделить различные классификации, виды инициативности. На наш взгляд, одним их наиболее важных компонентов профессиональной инициативности можно выделить творчество (творческая инициативность).

В своих исследованиях С. А. Петухов рассматривал творческую инициативность как оригинальный и творческий почин; процесс самореализации индивидуальных, психологических, интеллектуальных сил и способностей личности педагога в профессиональной деятельности [2, с. 70].

Существует два уровня творческой инициативности:

1-й уровень

Особенностью данного уровня является четкое разделение понятий: творческая инициатива отличается от инициативности направленностью получения нового продукта деятельности. Педагог в своей профессиональной деятельности способен приложить максимум усилий для самостоятельного поиска решений, в основе которого лежат разнообразные открытия, связанные с умением личности вырваться из привычного круга известных, стандартных решений, увидеть проблему в новой системе отношений.

На данном уровне творческий элемент полностью ограничивается творческим осуществлением существующего почина, который в свою очередь реализуется на практике новыми инновационными средствами [3, с. 64].

## 2-й уровень

Данный уровень характеризуется тем, что в деятельности педагога отражается степень проявления профессиональной инициативности для достижения поставленных целей. В связи с этим творческий характер педагогической деятельности является важнейшей ее особенностью. Творчество педагога не имеет своей целью создание социально ценного, нового, оригинального, поскольку его продуктом всегда остается развитие себя как личности. Творчески работающий педагог создает свою педагогическую систему, которая является средством для получения наилучшего в данных условиях результата.

Анализируя уровни творческой инициативности, можно выделить следующие основные направления творческой деятельности будущего и практикующего педагога:

- профессиональная потребность в формировании ключевых компонентов профессиональной инициативности;
- готовность к проявлению творчества в профессиональной деятельности;
- стремление выйти за пределы условностей и консервативных правил;
- поиск неординарных путей решения возникших ситуаций;
- оригинальное решение проблем методического характера.

Таким образом, проявление творческой инициативности реализуется через способность принимать организованные, творческие решения в нестандартных ситуациях, способность использовать полученные знания и умения для решения исследовательских задач, способность быстро и четко принимать решения в кризисных ситуациях, выработке нестандартных, креативных решений. Именно через творчество будут формироваться такое важное личностное качество как профессиональная инициативность.

### *Список источников*

1. Лучанинов Д. В. Развитие инициативности студентов на основе выбора преподавателем интерактивных форм обучения // Интернет-журнал «Мир науки» 2017, Том 5, номер 5. – Режим доступа: URL: <https://mir-nauki.com/PDF/64PDMN517.pdf> / (25.03.2023).
2. Петухов С. А. Проявление инициативы учащихся третьего класса (на материале обучения, труда и игры): дис. ... канд. пед. наук. – М., 1954. – 160 с.
3. Никитенко А. В. Методические системы обучения в региональной подготовке кадров образования / А. В. Никитенко, А. Е. Поличка // Педагогическое образование и наука. – 2010. – № 11. – С. 63-66.

**РОЛЬ МЕЖКУЛЬТУРНОГО ОБРАЗОВАНИЯ В ПОДГОТОВКЕ К МЕЖДУНАРОДНОЙ  
КАРЬЕРЕ**

*Пащенко Э.К.*

*Луганский государственный педагогический университет, Луганск*

*Данная статья рассматривает роль межкультурного образования в подготовке студентов к международной карьере. В статье обосновывается необходимость межкультурной компетентности для успешной карьеры в международной среде и представлены основные аспекты межкультурного образования, необходимые для достижения этой компетентности. Автор также рассматривает практические аспекты внедрения межкультурного образования в образовательный процесс и даёт рекомендации по организации и реализации образовательных программ, направленных на развитие межкультурной компетентности студентов. Результаты исследования могут быть полезны как для практической реализации образовательных программ, так и для дальнейших научных исследований в области межкультурного образования.*

*Ключевые слова: межкультурное образование, культурная компетенция, межкультурная коммуникация, международная карьера, глобализация, межкультурное взаимодействие, международные навыки, международная командная работа, культурный шок, интеркультурная адаптация.*

В условиях глобализации и увеличения международных контактов становится все более важным обладать межкультурной компетентностью для успешной карьеры в международной среде. Межкультурное образование является одним из ключевых инструментов для достижения этой компетентности.

Культурная компетенция, включающая знание и понимание культурных различий, умение эффективно взаимодействовать с представителями других культур, адаптироваться к межкультурной среде, становится важным качеством в международных отношениях. Межкультурное образование направлено на развитие этих компетенций [6, с. 5].

Основными аспектами межкультурного образования, необходимыми для достижения межкультурной компетентности, являются знание культур, языков и менталитетов, межкультурная коммуникация, межкультурная адаптация и понимание различий в ценностях и поведенческих стандартах.

Практические аспекты внедрения межкультурного образования в образовательный процесс включают создание специальных курсов и программ, в том числе с использованием новых технологий и онлайн-ресурсов, проведение межкультурных тренингов и семинаров, международных стажировок и обменов, а также интеграцию межкультурных аспектов в существующие учебные программы [3, с. 30].

Реализация образовательных программ, направленных на развитие межкультурной компетентности, должна основываться на принципах уважения к культурным различиям и активного взаимодействия с представителями других культур. Студентам необходимо предоставлять возможность получить практические навыки в международной командной работе и взаимодействии с международными клиентами [2, с. 10.]

Важным аспектом межкультурного образования является развитие навыков межкультурной коммуникации, которые необходимы для эффективного общения и взаимодействия с представителями других культур. Одним из основных вызовов, с которыми



сталкиваются люди при межкультурном общении, является культурный шок, который может привести к недопониманию, конфликтам и неудачам в международной карьере. Межкультурное образование помогает студентам понять, как учитывать культурные различия в коммуникации и преодолевать культурные барьеры [4, с. 8].

Однако межкультурное образование не ограничивается только теоретическими знаниями и навыками. Это также включает практические аспекты, такие как опыт международной командной работы, которая помогает студентам развить навыки сотрудничества в межкультурной команде и преодолеть культурные различия в работе.

Кроме того, межкультурное образование помогает студентам осознать свои собственные культурные предпочтения и стереотипы, что в свою очередь помогает им лучше понимать другие культуры и более эффективно взаимодействовать с представителями этих культур.

Внедрение межкультурного образования в образовательный процесс может быть реализовано через различные подходы, такие как курсы межкультурной коммуникации, межкультурные тренинги, международные обмены и практики, а также межкультурные проекты. Однако, чтобы эти программы были эффективными, необходимо учитывать специфику целевой аудитории, а также контекст, в котором они будут применяться [5, с. 221].

Организация образовательных программ, направленных на развитие межкультурной & компетентности студентов, является сложным процессом, который требует детального планирования и анализа. Важно учитывать не только теоретические аспекты, но и практические, такие как межкультурная коммуникация, межкультурное взаимодействие, международные навыки, международная командная работа, культурный шок и интеркультурная адаптация [1, с. 96].

В заключении можно отметить, что межкультурное образование является необходимым компонентом подготовки студентов к международной карьере. Оно помогает развить межкультурную компетентность, необходимую для успешной карьеры в международной среде. Внедрение межкультурного образования в образовательный процесс требует детального планирования и анализа, а также использования интерактивных методов обучения. Результаты исследования могут быть полезны как для практической реализации образовательных программ, так и для дальнейших научных исследований в области межкультурного образования [7, с. 460].

#### *Список источников*

1. Кондратьева Ю.Н. Межкультурная коммуникация в профессиональной деятельности // Вестник Челябинского государственного университета. 2017. № 14 (391). С. 90-98.
2. Палагин А.В. Межкультурное образование как необходимость в условиях глобализации // Молодежь и общество. 2015. № 5 (123). С. 10-14.
3. Скорнякова И.В. Межкультурное взаимодействие в контексте международной карьеры // Экономика и банки. 2018. № 1 (37). С. 30-35.
4. Фадеева Е.В. Межкультурные коммуникации и межкультурное образование // Молодой ученый. 2020. № 29 (282). С. 6-8.
5. Яковлева М.Н. Межкультурная компетентность как фактор успешной международной карьеры // Известия Волгоградского государственного технического университета. 2016. Т. 18. № 3. С. 220-223.
6. Bennett, M. J. (2009). Defining, measuring, and facilitating intercultural learning: A conceptual introduction to the intercultural education double supplement. *Intercultural Education*, 20(sup1), S1-S13.

7. Fantini, A. E. (2009). Assessing intercultural competence: Issues and tools. In D. K. Deardorff (Ed.), *The Sage Handbook of Intercultural Competence* (pp. 456-476). Thousand Oaks, CA: Sage.

## **THE ROLE OF INTERNATIONAL EDUCATION IN PREPARING FOR AN INTERNATIONAL CAREER**

***Paschenko E.K.***

*Luhansk State Pedagogical University, Luhansk, Russia*

*This article discusses the role of intercultural education in preparing students for an international career. The article argues the necessity of intercultural competence for a successful career in an international environment and presents the main aspects of intercultural education required to achieve this competence. The author also considers practical aspects of implementing intercultural education in the educational process and provides recommendations for organizing and implementing educational programs aimed at developing students' intercultural competence. The research results can be useful both for practical implementation of educational programs and for further scientific research in the field of intercultural education.*

*Keywords: intercultural education, cultural competence, intercultural communication, international career, globalization, intercultural interaction, international skills, international teamwork, cultural shock, intercultural adaptation.*

## СОЦИАЛЬНЫЕ ПРОБЛЕМЫ ЗДОРОВЬЯ И ЗДОРОВОГО ОБРАЗА ЖИЗНИ СОВРЕМЕННОГО ЧЕЛОВЕКА

*Сейфетдинова М.Ш.*

*Российская Академия Народного Хозяйства и Государственной Службы (РАНХиГС),  
Ростов-на-Дону*

*Здоровье населения во многом зависит от образа жизни людей и распространенности вредных привычек. Проблемы здорового образа жизни имеют достаточно актуальный характер, потому что показывают отношение людей не только к себе, но и к будущему поколению. В данной статье проводится социологическое исследование и анализ здорового образа жизни в современной России, исследуются преимущества, которые чаще всего встречаются при его организации. Так же рассматриваются основные составляющие здорового образа жизни.*

*Ключевые слова: физическая культура, здоровый образ жизни, общество, молодежь, современные ценности молодежи, неправильное питание, физическая активность.*

Социальная политика государства уже долгое время занимается сохранением и укреплением здорового образа жизни населения. Проблемами здоровья занимаются многие ученые и у каждого есть своя область исследования, свои задачи в формировании феномена «здоровья». Здоровье отражает отношение организма человека к различным адаптациям в условиях социальной среды его обитания. Здоровый образ жизни помогает прожить более комфортную жизнь, без различных заболеваний. Человек может вести здоровый образ жизни только в том случае, если имеет четкое представление о том, что такое здоровье и какими способами можно его укреплять в процессе всей жизни.

Существует большое количество способов укрепления здоровья и человек может сам выбирать какими способами пользоваться именно ему. Так, к примеру определённые способы могут приносить силу, работоспособность, стойкость, хорошее моральное и физическое самочувствие, а какие-то наоборот, будут забирать жизненную энергию. Здоровый образ жизни помогает человеку чувствовать себя здоровым, чувствовать любовь к окружающему миру и помимо физического здоровья, дарит еще и социальное.

Я провела социологическое исследование среди студентов Южно-Российской академии в городе Ростове-на-Дону по теме того, как студенты относятся к здоровью и здоровому образу жизни. Опрос был анонимным, всего приняло участие 19 человек. Анкета выглядела так:

### **АНКЕТА [6]**

**Уважаемый респондент, Вам предлагается заполнить анкету для социологического исследования на тему «Здоровый образ жизни».**

**Опрос анонимный, фамилию и имя указывать не нужно. Все Ваши ответы будут использованы только в данном исследовании, конфиденциальность гарантируется.**

Ваш пол:

- а) мужской;
- б) женский

Ваш возраст: \_\_\_\_\_ полных лет

1. Как вы считаете, что обозначает определение «здоровье»?

- а) отсутствие болезней
- б) счастье, успех
- в) богатство
- г) здоровое питание

2. Как вы понимаете понятие «здоровый образ жизни»?

- а) занятия физкультурой
- б) отсутствие вредных привычек
- в) регулярное питание
- г) активный образ жизни

3. Вы питаетесь сбалансированно?

- а) да
- б) как получается
- в) нет

4. Как часто вы делаете утреннюю зарядку?

- а) каждый день
- в) никогда
- б) раз в два дня
- г) что это такое?

5. Когда вы в последний раз занимались спортом?

- а) вчера
- в) месяц назад
- б) неделю назад
- г) не помню

6. Можете ли вы себе позволить посещение различных спортивных секций, залов, бассейна и т.д.

- а) могу, регулярно посещаю
- б) могу, но не вижу в этом смысла
- в) не могу, т.к. нет времени
- г) не могу, т.к. не хватает денег

7. Часто ли вы задумываетесь о правильности своего образа жизни?

- а) часто
- в) вообще об этом не думаю
- б) очень редко

8. Ваше личное отношение к здоровому образу жизни

- а) это здорово;
- б) можно обойтись и без него;
- в) иногда следует соблюдать;
- г) не могу ответить;

**БОЛЬШОЕ СПАСИБО ЗА ВАШИ ОТВЕТЫ!**

Рисунок 1. Анкета для респондентов.

Я спросила у студентов «Как вы понимаете понятие «здоровый образ жизни?»



Рисунок 2. Мнения респондентов о понятии «Здоровый образ жизни» (в % к числу опрошенных).

Что касается понятия «Здоровый образ жизни», то для студентов на первом месте стоит отсутствие вредных привычек – 70%, а занятие физкультурой и регулярное питание 30% в совокупности. К сожалению, никто из респондентов не ответил за активный образ жизни.

На третий вопрос о сбалансированном питании. Всего 7 человек из 19 ответили, что питаются сбалансированно.

Таким образом, данное исследование показывает, что самое близкое понятие здорового образа жизни - это отсутствие вредных привычек. Но так ли оно?

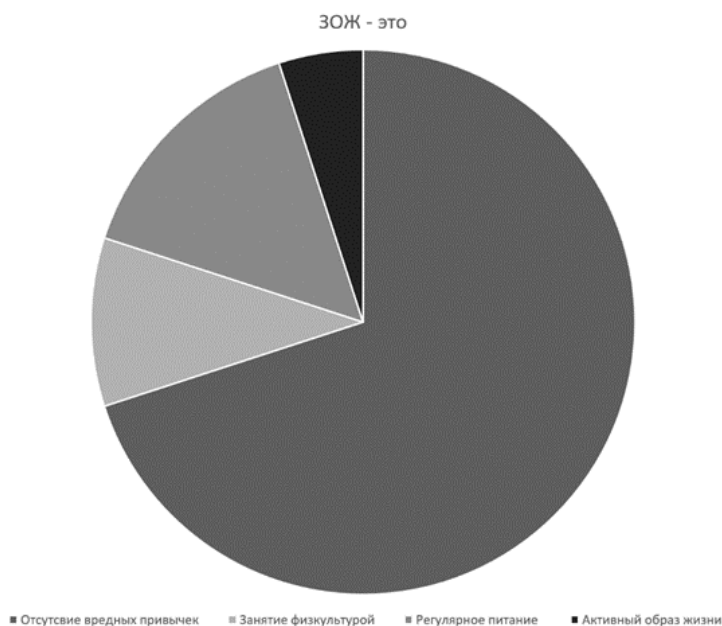
Здоровье и здоровый образ жизни – это основа долгой и счастливой жизни. Возможность создания семьи и деторождение. Поэтому, чтобы общество развивалось и функционировало, люди должны более внимательно подходить к вопросу здоровья. Так, к примеру, только здоровый человек, может выполнять множество различных функций и обязанностей в обществе.

Однако большинство людей просто не заботятся о себе и даже не думают о том, что здоровье – это один из капиталов, который дается почти каждому человеку. И этот капитал, нужно также преумножать и сохранять, как это делают с другими капиталами.

Хоть и студенты не выбрали вариант «активный образ жизни», но многие исследования показывают, что здоровье, это прежде всего активный образ жизни. Далее уже можно говорить и о других факторах, которые влияют на здоровье человека. Соблюдение всех правил здорового образа жизни может привести к хорошей жизни и приятному самочувствию в любом возрасте.

Отметим также все преимущества здорового образа жизни:

1. Одно из самых актуальных преимуществ – укрепление иммунитета, снижение риска заболевания различными вирусами.
2. Хорошее настроение и мотивация что-либо делать, отсутствие различных депрессий и недугов;
3. Активная жизненная позиция, участие в жизни родных и семейной

деятельности;

4. Иметь красивый, здоровый вид.
5. Отсутствие лишнего веса, прыщей, морщин и т.д.

Существует еще много различных плюсов здорового образа жизни. Ведь кто бы не придерживался такого образа жизни, обычно никогда не жалеют об этом.

Здоровый образ жизни включает в себя еще множество различных компонентов, которые помогут улучшить здоровье. Специалисты выделяют следующие основные составляющие здорового образа жизни:

#### Сбалансированное питание

Еда является одним из главных составляющих здорового образа жизни человека и оказывает колоссальное влияние на человека и его самочувствие в целом. Поэтому то, что мы готовим дома, заказываем в ресторанах/кафе и едим на перекусах напрямую влияет на нас. Человек, который исключил все вредные продукты из своего рациона будет чувствовать легкость и радость.

Основные рекомендации по здоровому питанию, которые дают специалисты:

1. Употребляйте как можно больше разной еды. Разнообразный рацион питания, это путь к здоровью. Нашему организму нужны различные витамины, который он получает из разных продуктов. Поэтому нужно больше кушать овощей, фруктов, различную зелень. Также употреблять нужно мясо и рыбу. И меньше употреблять фаст-фуда, жирных блюд и сладостей.
2. Пейте больше воды. Для взрослого человека важно выпивать 2 литра чистой воды в день. Меньше пейте растворимого кофе, газировку и тем более алкоголя.
3. Соблюдайте свою норму калорий. В среднем взрослый человек должен употреблять не меньше 2000 ккал.
4. Не забывайте про режим питания. Когда приемы пищи будут совпадать каждый день по времени, человек будет чувствовать себя комфортно и непринужденно.

#### Занятия спортом

Для того, чтобы чувствовать себя комфортно не обязательно изнурять себя тренировками, достаточно будет сделать самую обычную зарядку дома. Потому что без физической активности начнутся проблемы с опорно-двигательным аппаратом, начнется набор лишнего веса и еще многое другое.

#### Полный отдых

Важно соблюдать режим сна и спать хотя бы 7-8 часов в сутки. Важно соблюдать режим сна и стараться засыпать в одно и то же время, тогда будете чувствовать себя здорово и день будет продуктивным. И помните, что недостаток сна оказывает на организм сильную нагрузку и во всех сферах жизни могут начаться проблемы. А самая главная проблема, будет проявляться в сфере здоровья, потому что нехватка сна приводит к нарушению обмена веществ, набору лишнего веса и гормональные сбои, а это негативно отражается на работе организма.

#### Личная гигиена

На сегодняшний день, гигиена как никогда важна. Она включает в себя:

1. Опрятный внешний вид одежды, обуви и т.д.;
2. Чистка зубов и регулярные водные процедуры;
3. Ежедневные уборки дома, направленные на поддержание чистоты;
4. Вопросы отдыха и труда;
5. Режим сна;
6. Питание и т.д.

Следует также тщательно следить за окружающей средой. Чаще проветривать комнату, выкидывать или отдавать вещи, которые никто не носит, избавляться от различных приборов, которые не работают и т.д. Потому что если не будет порядка в доме, то в голове его тоже не будет.

Таким образом, главная социальная проблема здоровья и здорового образа жизни является то, что люди не относятся к здоровью, как к капиталу. Хотя согласитесь, ведь здоровье – это то, что делает человека счастливым. Без здоровья человек не сможет функционировать и удовлетворять свои какие-то потребности.

Сложно будет только в самом начале внедрения здорового образа в жизнь, потом это будет приносить счастье, легкость, хорошее настроение и со временем, вы заметите, как станете меньше болеть и быстрее добиваться каких-либо целей.

#### *Список источников*

1. Москвичева Марина Геннадиевна, Бредихина Наталья Васильевна Проблема здоровья и здоровый образ жизни современного человека (социологический анализ) // Вестник ЮУрГУ. 2020. С. 110-115.

2. Куценко Г.И. Книга о здоровом образе жизни / Г.И. Куценко, Ю.В. 1987.- 256 с.

Статьи из журнала:

3. Бушма Т. В. Проблемы здорового образа жизни студентов // Здоровье – основа человеческого потенциала: проблемы и пути их решения. 2021. С. 56-108.

4. Питание и здоровье. Авторы: Колин Кэмпбелл, Томас Кэмпбелл. С. 13-17.

5. Бушенева И.С. Проблемы формирования здорового образа жизни в современных российских условиях // Современные проблемы науки и образования. – 2017. – № 5. ;

6 <http://www.psu.ru/files/docs/science/books/uchebnie-posobiya/fizicheskaya-kultura-zdorovyj-obraz-zhizni.pdf>

## СУЩНОСТЬ ПЕДАГОГИЧЕСКОЙ КРЕАТИВНОСТИ В ВЫСШИХ УЧЕБНЫХ ЗАВЕДЕНИЯХ

*Магзумова Л.Т., Рузиева Д.И. Сабиров Д.Ш.<sup>2</sup>*

*Бухарский инновационный университет, Бухара, Узбекистан*

*2 Ташкентский фармацевтический институт, Ташкент, Узбекистан*

*Sabirov7@internet.ru*

*Проведен анализ литературных данных. Приведена современная классификация этапов креативного процесса. Приведены основные формы педагогической креативности.*

*Ключевые слова: анализ, креативность, педагогика.*

Развитие личности, раскрытие и реализация творческих способностей, обучающихся становится одной из главных задач высших учебных заведений большинства стран в том числе и Республики Узбекистан. Сегодня необходимы специалисты, у которых сформирована готовность адаптировать свой личностный и профессиональный потенциал к различным потребностям общества в фармацевтическом образовании, готовность к созиданию, к креативному решению нестандартных ситуаций. В связи с этим актуально переосмысление компонентов процесса профессиональной подготовки обучающихся в высших учебных заведениях. Творческий компонент должен стать неотъемлемой частью любой дисциплины, включая обучение в фармацевтической отрасли [1].

Одним из главных условий успеха в создании инновационных препаратов, продуктов и услуг является креативность, или творческое мышление. Без мощного значительного и перманентного притока новых идей организации просто прекратили бы свое существование [2].

Что же такое креативность? Согласно американскому психологу Абрахаму Маслоу - это творческая направленность, врожденно свойственная всем, но теряемая большинством под воздействием сложившейся системы воспитания, образования и социальной практики [3].

В рамках других авторских подходов креативность представляется в виде процесса, который состоит из последовательности разделенных значительными промежутками времени этапов, реализация которых приводит к успешному решению проблемы.

В креативном процессе Дж.Уоллес выделяет следующие этапы:

- a) понимание – поиск и формулирование проблемы или возможности;
- b) подготовка – закладываются основы решения проблемы;
- c) вынашивание – часто на этом этапе главную роль играют подсознательные мыслительные процессы;
- d) озарение – часто принимает форму внезапного «Эврика!»;
- e) подтверждение – на этом этапе идею принимают другие люди, подтверждая ее жизнеспособность [4].

Выводы: таким образом, проведенный анализ литературных источников показывает, что педагогическая креативность – это способность педагога характеризующая его готовность к созданию новых идей служащих обеспечению эффективности образовательного и воспитательного процесса, а также готовность решению имеющихся педагогических проблем

### *Список источников*

1. Якиманская И.С. Личностно-ориентированное обучение в современном ВУЗе. Москва: ВЛАДОС, 1996.
2. Выготский Л.С. Психология искусства. Москва: Издательство «Современное слово», 1998.



3. Шамаева Р.М. Реализация креативного цикла в образовании. Вестник Таджикского национального университета. Серия гуманитарных наук. Душанбе: Сино, 2014; 3/2 (132).
4. Мартинсен К.А. Методика индивидуального преподавания. Москва: Классика-XXI, 2002.

## **THE ESSENCE OF PEDAGOGICAL CREATIVITY IN HIGHER EDUCATIONAL INSTITUTIONS**

*Magzumova L.T., Ruzieva D.I. Sabirov D.Sh.<sup>2</sup>*

*Bukhara Innovative University, Bukhara, Uzbekistan*

*2-Tashkent Pharmaceutical Institute, Tashkent, Uzbekistan Sabirov7@internet.ru*

*The analysis of literature data was carried out. A modern classification of the stages of the creative process is given. The main forms of pedagogical creativity are given.*

*Keywords: analysis, creativity, pedagogy.*

## АКТУАЛЬНОСТЬ ИСПОЛЬЗОВАНИЯ ИНФОРМАЦИОННЫХ ТЕХНОЛОГИЙ В СОВРЕМЕННОМ ОБРАЗОВАНИИ

*Саврасова М.И.*

*Центр лечебной педагогики и дифференцированного обучения, Воронеж*

Стремительное развитие информационного общества, появление и широкое распространение технологий мультимедиа, электронных информационных ресурсов, сетевых технологий позволяют использовать информационные технологии (ИТ) в качестве средства обучения, общения, воспитания, интеграции в мировое пространство.

Совокупность традиционных и информационных направлений внедрения информационных технологий в образование создает предпосылки для реализации новой интегрированной концепции применения ИТ и заключается в личностно-ориентированном развитии всех участников педагогического процесса: воспитанников, педагогов, родителей. Это становится возможным только при условии комплексного воздействия информационных технологий на всех субъектов педагогической системы (А.Ю. Кравцова, А.А. Кузнецов, С.В. Панюкова, И.В. Роберт). Научно-технический прогресс диктует новые требования к содержанию и организации образовательного процесса. Появляются новые технологии и средства информации, которые, благодаря приоритетному национальному проекту «Образование», активно поступают в российские образовательные учреждения. Организованное в ДОО экспериментальное исследование по оценке материально-технических средств выявило достаточное количество ИТ средств для проведения интересного и научно-насыщенного образовательного процесса в дошкольном учреждении. Однако низкая ИТ-компетентность и мотивация педагогов приводит к недостаточно грамотной организации учебно-воспитательного процесса с их использованием, они применяются педагогами не в полной мере и бесплано. Это побудило организовать творческую группу педагогов «Использование ИКТ в образовательном процессе ДОО», цель которой - создание системы работы по использованию информационно-коммуникационных технологий в работе с педагогами, детьми и их семьями. Мероприятия, проводимые в рамках деятельности творческой группы, должны: повысить профессиональную ИТ - компетенцию педагога в условиях информатизации современного образования; изменить содержание подготовки педагогических кадров на рабочих местах; создать благоприятные организационно-педагогические условия для внедрения современных информационных технологий в деятельность педагогов; повысить интерес педагогических работников к применению ИТ в образовательном процессе ДОО.

Очевидно, что педагог, который ведет просветительскую работу с использованием мультимедиапроектора, компьютера, имеет выход в Интернет, обладает качественным преимуществом перед коллегой, действующим только в рамках традиционных технологий. Владение ИТ позволяет увеличить объем информации по содержанию образовательной деятельности и методическим вопросам благодаря данным, имеющимся на электронных носителях и в сети Интернет.

Внедрение новых информационных и коммуникационных технологий на базе сети Интернет сегодня является одним из важнейших резервов повышения эффективности непрерывного образования и самообразования педагогических работников. С точки зрения И.С. Кона, самообразование представляет собой творческую работу «по развитию своей личности, расширению эрудиции, углублению миропонимания. Оно является важной составляющей творческо-преобразовательной, духовной деятельности человека, один из

механизмов превращения репродуктивной деятельности в продуктивную». Особая ценность самообразования - в самостоятельном поисковом размышлении, в свободном усвоении свободно избранной области знания. Источниками этих знаний, согласно мнению И.С. Кона, могут являться телевидение, газеты, журналы, литература (методическая, научно-популярная, публицистическая, художественная и др.), видео, аудио информация на различных носителях, платные курсы, семинары и конференции, мастер-классы, мероприятия по обмену опытом, экскурсии, театры, выставки, музеи, концерты, курсы повышения квалификации, путешествия, Интернет. Все представленные источники делятся на источники знаний, способствующие личностному росту, и источники, способствующие профессиональному росту, и могут способствовать и тому, и другому одновременно.

Когда идет речь о самообразовании, то имеется в виду не только чтение специальных профессиональных статей и книг, а также изучение широкого круга гуманитарных тем в области психологии, педагогики, философии, искусства, художественной литературы, социальной публицистики и т. д. А также посещение лекций, семинаров, экскурсии, взаимодействие с информационными сетями и т. п. При этом самообразование становится одним из перспективных видов деятельности педагога в условиях динамичных экономических, социальных и культурных изменений общества. Современным и решающим фактором успеха для педагога становится сегодня непрерывное, качественное профессиональное развитие средствами информационных технологий. При этом важно, чтобы профессиональное развитие не превратилось для педагога в дополнительную нагрузку, с которой приходится мириться. Интернет может способствовать профессиональному развитию и обеспечивает доступ к огромному хранилищу информации. Для формирования связей внутри педагогического сообщества сегодня активно используются возможности Интернет. Цели у педагогов в этом направлении могут быть различными: часть из них заинтересована в организации переписки со своими коллегами с целью обмена опытом, другая хочет принять участие в открытом обсуждении новейших тенденций в области образования, а некоторые - вместо традиционных программ работать по оригинальным исследовательским проектам, основой которых будет совместное решение научных проблем, а инструментом обмена - электронная почта, телеконференции.

При таком общении у педагогов формируется чувство ответственности за собственные достижения; желание постоянного поиска лучших методов и идей, что является основой профессионализма современного педагога. Профессиональный рост обычно занимает много времени и требует множества встреч с коллегами. Интернет дает возможность более эффективно использовать как время, так и профессиональные ресурсы, это новый способ совместного использования информации с возможностью диалога между людьми независимо от того, где они находятся и каково расписание их работы. Все, подключенные к сети Интернет, имеют доступ к одной и той же информации и могут принимать более продуманные решения при разработке программ, обсуждении результатов, рассмотрении региональных и федеральных проектов и постановлений. Сегодня совершенно ясно, что современный мир становится все более зависимым от информационных технологий, и будущее неизбежно потребует от сегодняшних педагогов большого запаса разнообразных знаний, включая и знания информационных технологий, использование которых в современном дошкольном образовании не только целесообразно, но и актуально и позволит достичь одной из целей, которую ставит перед педагогами «Концепция модернизации образования» — подготовить разносторонне развитую личность, поскольку знания и навыки, полученные в процессе образования, лежат в основе всех видов деятельности, определяют их направленность, темпы

развития и полезность в современном обществе.

*Список источников*

1. Апатова Н.В. Информационные технологии в дошкольном образовании. - М., 1994. - 127 с.
2. Интернет в профессиональной деятельности. Научно-методический сборник / Под редакцией Д.Т. Рудаковой. - М.: ИОСО РАО, 2003. - 160 с.
3. Морев И.А. Образовательные информационные технологии. Часть 3. Дистанционное обучение: Учеб. пособие. / И.А. Морев - Владивосток: Изд-во Дальневосточного университета, 2004. - 150 с.
4. Образование и XXI век: Информационные и коммуникационные технологии / Под ред. И.М. Маркова - М.: Наука, 1999. - 191 с.

**ПСИХОЛОГИЧЕСКИЕ ОСОБЕННОСТИ ПРОФЕССИОНАЛЬНОЙ ДЕЯТЕЛЬНОСТИ  
СОТРУДНИКОВ УГОЛОВНО-ИСПОЛНИТЕЛЬНОЙ СИСТЕМЫ**

**Покусаев В.А.**

*Колония-поселение №13 Управления Федеральной службы исполнения наказаний России по Омской области, Омск*

*В статье рассматриваются психологические особенности профессиональной деятельности сотрудников уголовно-исполнительной системы. Раскрывается понятие профессии, а также анализируются структура и содержание профессионального труда сотрудников, который в своей сущности является служебно-боевой деятельностью.*

*Ключевые слова: профессия, профессиональная деятельность, служебно-боевая деятельность, психические состояния, аффективный всплески.*

Профессия представляет собой вид человеческой деятельности, которая является трудовой по своей сути, т.е. предполагает наличие средств и получаемого продукта. Человек, который владеет профессией, характеризуется наличием необходимых знаний и навыков для выполнения профессиональной деятельности. Данные знания и навыки приобретаются человеком как в результате целенаправленного профессионального обучения, так и в рамках уже практической деятельности – сначала под наблюдением наставника, а затем уже самостоятельно [1].

Что касается профессиональной деятельности, то она имеет сложную структуру, а по своей сути является трудовой, т.е. деятельностью по получению определенного продукта. Основным условием такой деятельности является специальное обучение человека, чтобы он обладал необходимыми знаниями, умениями и навыками для ее выполнения. Кроме того, успешность профессиональной деятельности непосредственно связана и с личностными особенностями человека, поскольку если человек не будет подходит к профессиональной деятельности по своим личностным качествам, то он не сможет ее выполнять эффективно и на должном качественном уровне [3].

Переходя к психологическому анализу профессиональной деятельности сотрудников уголовно-исполнительной системы, то в первую очередь необходимо обратить внимание на то, что такая деятельность является служебно-боевой по своей сути.

Служебно-боевая деятельность сотрудников уголовно-исполнительной системы – это их профессиональная деятельность, которая направлена на то, чтобы соблюдалось и не нарушалось законодательство государства, были обеспечены права и свободы граждан, а также их безопасность от различного рода посягательств, которые могут нести им разный вред. И при выполнении служебно-боевой деятельности сотрудник уголовно-исполнительной системы способен применять свои личностно-значимые и профессионально-важные качества для достижения необходимого результата. Кроме того, на результат служебно-боевой деятельности большое влияние оказывает функционирование различных познавательных процессов [4].

Так, например, если у сотрудника уголовно-исполнительной системы нарушается зрительное или слуховое восприятие, то он не сможет вовремя заметить опасность для себя, либо граждан. Кроме того, он не сможет метко стрелять при задержании преступника. Также если, к примеру, у сотрудника уголовно-исполнительной системы снижены мышление или память, то он не сможет опознать преступника, либо проследить преступную цепочку и выйти на преступную группу.

Как и любая деятельность, в том числе и профессиональная, служебно-боевая

деятельность имеет определенную структуру. Основными компонентами структуры служебно-боевой деятельности являются объект, цель и средства.

Объект служебно-боевой деятельности – это люди (человек, группа), которые встали на путь нарушения общественного порядка, закона, воспринимаемые сотрудником уголовно-исполнительной системы в спецконтингента, от которого нужно защищать законопослушных граждан и который нуждается в ресоциализации.

Цель служебно-боевой деятельности – успешное решение поставленной задачи. Однако, как подчеркивают исследователи, служебно-боевая деятельность успешна лишь тогда, когда сам противник воспринимается адекватно.

Средства служебно-боевой деятельности – это духовные и физические силы сотрудников уголовно-исполнительной системы, специальные средства, а также оружие и боевая техника, которые отличаются высокой точностью, надежностью, быстродействием и поражающей мощью. В то же время успешно реализовать все это можно лишь в том случае, если личный состав обучен их грамотной эксплуатации, поддерживает технику и оружие в боеготовом состоянии, характеризуется высокой морально-психологической готовностью к эффективному осуществлению служебно-боевой деятельности [5].

Нужно также отметить, что при изучении особенностей служебно-боевой деятельности сотрудников уголовно-исполнительной системы исследователи выделяют следующие основные типичные психические состояния сотрудников уголовно-исполнительной системы при ее осуществлении:

- устойчивая направленность на выполнение поставленной служебно-боевой задачи, сопровождающаяся высокой и рациональной активностью;
- чередование активности и пассивности, уверенности и сомнений в достижении цели;
- потеря цели, сосредоточение на своих переживаниях, ослабление самоконтроля, аффективные вспышки и появление время от времени панических настроений [2; 5].

Таким образом, были проанализированы психологические особенности профессиональной деятельности сотрудников уголовно-исполнительной системы. В результате анализа удалось выяснить, что профессиональная деятельность является специфическим видом человеческой деятельности, которая имеет определенную структуру. В данной структуре выделяются цели труда, предмет труда, система средств труда, система профессиональных служебных обязанностей, система прав, производственная среда. Профессиональная деятельность сотрудников уголовно-исполнительной системы – это, прежде всего, служебно-боевая деятельность, которая осуществляется для того, чтобы были соблюдены как права и свободы граждан страны, так и защищены они сами от преступных и иных противоправных действий вне зависимости от пола, расы, национальности, языка, происхождения, имущественного и должностного положения, места жительства, вероисповедания, убеждений и т.д., а также от других обстоятельств с помощью активного использования сотрудниками уголовно-исполнительной системы духовных и физических сил, боевых свойств оружия, военной техники и спецсредств.

#### *Список источников*

1. Зеер Э.Ф. Психология профессий: Учеб. пособие для студентов вузов. – М.: Академия, 2005. – 336 с.
2. Ильин Е.П. Эмоции и чувства. 2-е изд. – СПб.: Питер, 2008. – 752 с.
3. Носкова О.Г. Психология труда: Учеб. Пособие для студ. высш. учеб. Заведений / Под ред. Е.А. Климова. – М.: Издательский центр «Академия», 2004. – 384 с.
4. Прикладная юридическая психология / Под ред. А.М.Столяренко. М.: ЮНИТИ-ДАНА, 2001. – 328 с.
5. Чуфаровский Ю.В. Юридическая психология: учебник. - М.: Проспект, 2015. – 480 с.

## ДИАГНОСТИКА КОРРУПЦИИ: СОВРЕМЕННЫЙ МЕТОД ИССЛЕДОВАНИЯ

*Канзычакова Н.Г.*

*ГБНИУ РХ «ХакНИИЯЛИ», Абакан*

*В статье рассматривается проблема феномена коррупция. В современном обществе коррупция является одной из наиболее острых проблем. На протяжении долгого времени возрастают формы проявления коррупции, способы борьбы с нею, а так же усиливается противодействие со стороны государства, но актуальности данная проблема не теряет. В статье предложены современные методы, которые можно использовать для прогнозирования и профилактики коррупционного поведения.*

*Ключевые слова: коррупция, коррупционное поведение, диагностика коррупции.*

Актуальность исследования коррупции обусловлена необходимостью изучения и понимания природы данного феномена, чему препятствует отсутствие эффективного инструментария для исследования коррупции [1]. На протяжении долгого времени возрастают формы проявления коррупции, способы борьбы с нею, а так же усиливается противодействие со стороны государства, но актуальности данная проблема не теряет.

В соответствии с мировым рейтингом уровня коррупции Россия занимает 136 позицию из 180 возможных ежегодно составляемым международной неправительственной организацией Transparency International.

Согласно данным за 2021 год, наименее коррумпированным государством в мире является Новая Зеландия, Дания и Финляндия, которые набрали 88 баллов и заняла первое место в рейтинге. Россия заняла 136 место, набрав 29 баллов. Такой же результат показали Ангола, Либерия и Мали. Самыми коррумпированными странами в мире являются Южный Судан (11), а также Сомали и Сирия (13) [3].

Анализ научных публикаций, посвященных данной проблеме, говорят о том, что в основном рассматриваются вопросы борьбы (противодействия) с различными внешними проявлениями коррупции, включая условия, ей способствующие [5].

Несомненно, что в первую очередь должно изучаться именно психологическая составляющая коррупции, ведь в коррупцию вступают люди. М.М. Решетников пишет, что «без психологически обоснованных подходов здесь вряд ли что-то можно сделать, ибо коррупция – только в ее последствиях правовая и экономическая проблема, а исходно – сугубо психологическая и общечеловеческая» [4].

Причины коррупции и вообще любого противоправного действия, обусловлена природой человека, содержащей полную информацию о разнообразном поведении человека за все время ее существования. Данным обстоятельством можно объяснить случаи совершения преступлений людьми из социально благополучных слоев общества при отсутствии явно выраженных криминогенных условий [5].

Можно выделить новое, формирующееся направление изучения коррупции: ценностно-потребностная сфера личности человека (В.Г. Морогин).

В первую очередь, данный феномен является особенностью во взаимоотношении людей в обществе, начиная еще с древних времен, которое полностью не искореняется. Во-вторых, при исследовании коррупции нужно учитывать личностные качества индивидов.

Отечественные и зарубежные исследователи изучают коррупцию с помощью следующих инструментов: анализ функционирования органов власти; изучение статистики (экономической, криминальной и т.п.); изучение конкретных уголовных дел; анализ

законодательства; анализ прессы; социологические техники (включенное наблюдение, интервью, фокус-группы, формализованные интервью и т.п.) [6]; специальное психофизиологическое исследование с применением полиграфа; психологические тесты при решении трудоустройства; психологические мониторинги законов антикоррупционной направленности; разработка индивидуальных опросных методик.

Следует отметить, что на современном этапе не разработано всестороннего метода измерения коррупции. Различное множество методологических подходов вызывают дополнительные трудности на разработку исследовательских методик. Следует создать специальные методики для исследования коррупции, приводящие к ее снижению.

В.Г. Морогин предлагает авторские методики «Коррупционная психодиагностика» при помощи, которых можно определить побудительные причины коррупционного поведения, которые базируются на принципе тахистоскопического предъявления «коррупционно значимых» («коррупционно опасных» и «коррупционно безопасных») ценностей, составляющих ценностно-потребностную сферу личности.

Данная методика даст возможность изучить предрасположенность к коррупционным действиям, например, кандидат на государственную службу злоупотреблять своими должностными полномочиями, брать взятки и т.д.

Истинные причины коррупционного поведения можно диагностировать путем использования техник тахистоскопического симультанного (одновременного) и сукцессивного (последовательного) предъявления лично значимых «коррупционно опасных» и «коррупционно безопасных» ценностей.

Данная методика может, помочь определить побудительные причины коррупционного поведения. Можно будет изучить как глубинные родовые причины, так и внешние социальные факторы индивидуального коррупционного поведения.

Таким образом, это принципиально новый психологический подход к решению противодействия коррупции и борьбы с коррупционной преступностью в системе государственного, общественного и политического управления, основанный на возможности выявления истинных неосознаваемых причин социального поведения человека. Если система мер «коррупционной психодиагностики» будет реализована, то это позволит искоренить коррупцию [2].

#### *Список источников*

1. Глухова А.А., Иудин А.А., Шпилев Д.А. Особенности восприятия населением коррупционной преступности в Нижегородской области: криминологический анализ // Регионология. Т. 28. №2. 2020. С. 350-376.

2. Морогин В.Г. Антропосоциологические основания ценностно-потребностной диагностики предрасположенности к коррупции. Часть II. Ценностно-потребностная диагностика человеческих видов, предрасположенных к коррупции // Образование в этнополикультурной среде: состояние, проблемы, перспективы. Материалы VI Международного молодежного научно-культурного форума (21-23 марта 2016 г.) / под науч. Ред. Л.В. Ахметовой. Томск: Издательство Томского государственного педагогического университета, 2016. С.341-347.

3. Рейтинг стран по уровню коррупции // <https://transparency.org.ru/research/indeks-vospriyatiya-korruptsii/rossiya-v-indekse-vospriyatiya-korruptcii-2021-29-ballov-i-136-e-mesto> (дата обращения 20.03.2023).

4. Решетников М. Психология коррупции: утопия и антиутопия. СПб.: Восточно-Европейский институт психоанализа, 2008. С.107.



5. Шиенок В.П. Коррупция: методология проблемы, причины, ранняя диагностика // Предварительное расследование. 2017. №1. С. 19-24.

6. Шукайло Т.И. Диагностика коррупции // Вестник Воронежского института МВД России. Воронеж: Издательство: Воронежский институт Министерства внутренних дел Российской Федерации, 2013. №3, С. 186-192.

## **DIAGNOSTICS OF CORRUPTION: MODERN RESEARCH METHOD**

***Kanzychakova N.***

*G. GBNIU RH "Khakniiyali", Abakan*

*The article deals with the problem of the phenomenon of corruption. Corruption is one of the most acute problems in modern society. For a long time, the forms of corruption, the ways to combat it have been increasing, as well as the state's opposition has been increasing, but this problem does not lose its relevance. The article suggests modern methods that can be used to predict and prevent corrupt behavior.*

*Keywords: corruption, corrupt behavior, diagnostics of corruption.*

## ВКЛАД К. ЛЕОНГАРДА В ПСИХОЛОГИЧЕСКУЮ НАУКУ

*Криушинская Г.В.*

*АНО ВО «Российский новый университет», Москва*

*В данной статье описана краткая биография К. Леонгарда, его вклад в психологическую науку. Перечислены основные произведения К. Леонгарда и приведены примеры литературных героев классической литературы.*

*Ключевые слова: Акцентуации, характер, личность, шизофрения, демонстративный тип.*

К. Леонгард (1904-1988), выдающийся немецкий психолог. Наследие К. Леонгарда огромно и значимо до настоящего времени. Его книги были переведены на иностранные языки - итальянский, английский, румынский, японский, русский. К. Леонгарду принадлежат следующие публикации: «О диагностике шизофрении в детском возрасте» (1963), «О течении детских шизофрений» (1964), «Генезис шизофрении с точки зрения конечных состояний» (1970), «Патогенез шизофрении с точки зрения конечных состояний» (1971), «Акцентуированные личности» (1981, 1982), и другие [4].

«Актуальная» модель личности, разработанная К. Леонгардом, содержит 12 типов акцентуаций, каждая из которых описана в его книге «Акцентуированные личности», опубликованной уже после кончины учёного, в 1989 г. [1]

Русский и советский психиатр П.Б. Ганнушкин (1875-1933) также использовал акцентуации личности в своих трудах. Здесь следует обязательно упомянуть выдающегося советского учёного и психиатра А.Е. Личко (1926 - 1994), использовавшего свои типы, опираясь на труды Леонгарда [2].

В первой части своего труда К. Леонгард описал акцентуированные личности. Во второй части учёный провёл «характеристический» анализ героев классических произведений мировой литературы, сопоставляя их по аналогии с похожими «типажами» у студентов. Так, например, если герои Гоголя, Бальзака и Сервантеса в основном являются «предприимчивыми», «приземлёнными» людьми, то у Толстого, Достоевского и Шекспира они в гораздо большей степени «душевные» и способны на неординарные поступки, характерные для «демонстративных» [3].

В заключении следует сказать, что «демонстративный» тип является довольно распространённым – от простых студентов до руководителей самого высокого уровня. А научное наследие К. Леонгарда до сих пор актуально и значимо для современной педагогики и психологии.

### *Список источников*

1. Леонгард К. Акцентуированные личности. Akzentuierte Persönlichkeiten. - Берлин, 1976. - 328 с.
2. Кондаков И.М. Психология. Иллюстрированный словарь – 2-е изд. доп. и перераб. – СПб., 2007, с. 294-295.
3. Leonhard K. Aufteilung der endogenen Psychosen. - 5 Aufl. - Berlin: Acad. Verlag. 342 с.
4. Петрюк П. Т., Петрюк А. П., Каленюк А. Ф., Дойчук П. Л., Хрыкин В. Н. Слово о профессоре Карле Леонгарде - выдающемся немецком психиатре, неврологе, психологе // Таврический журнал психиатрии. - 2012. - Т. 16, № 4. - С. 201–207.

## **K. LEONHARD'S CONTRIBUTION TO PSYCHOLOGICAL SCIENCE**

***Kriushinskaya G.V.***

*ANO VO "Russian New University", Moscow*

*This article describes a brief biography of K. Leonhard, his contribution to psychological science. The main works of K. Leonhard are listed. Examples of literary heroes of classical literature are given.*

*Keywords: Accentuation, character, personality, schizophrenia, demonstrative type.*

**ПРОБЛЕМЫ СОЦИАЛЬНО – ПСИХОЛОГИЧЕСКОЙ АДАПТАЦИИ СТУДЕНТОВ  
ПЕРВОГО КУРСА ВЫСШИХ УЧЕБНЫХ ЗАВЕДЕНИЙ**

*Матушевская В.В.*

*Государственная организация высшего профессионального образования «Донецкий национальный университет экономики и торговли имени Михаила Туган-Барановского»,  
Донецк*

*Поступление и обучение в высшем образовательном учреждении подразумевает под собой не только получение качественного образования, но и прохождением целого ряда психических испытаний, проверок личностных возможностей адаптации бывших школьников в новой среде. Именно поэтому изучение и решение проблем социально - психологической адаптации - важнейшая задача не только профессиональных специалистов, озабоченных общим состоянием общества, но и лично каждого.*

*Ключевые слова: социально-психологическая адаптация, индивид, обучение, студент.*

Несмотря на то, что адаптирование студентов происходит в течении всего периода обучения (4 - 6 лет, в зависимости от выбранной специальности и планов на будущее), самыми уязвимыми и неопытными являются первокурсники, только - только пришедшие со школы и не представляющие всех аспектов нового студенческого быта.

Социально - психологическая адаптация студента - сложный, неоднозначный, многоплановый, многосторонний и динамичный процесс, который сопровождается полной перестройкой целого комплекса уже имеющихся навыков, привычек, умений и повадок, в соответствие с новой средой, новыми целями и задачами самого индивида. Объединяя в себе как требования среды, так и новые личностные требования самого индивида, связанные с новым этапом жизненного пути [2].

Из этого следует, что социально психологическая адаптация - ключевой аспект успешного развития личности, больших успехов в образовании, полного погружения в выбранную профессию; чем успешней проходит адаптация, тем выше личностные показатели индивида, его успешность и личностная конкурентоспособность [1].

Вообще, мнения ученых, по поводу социально - психологической адаптации и борьбы с дезадаптацией, сильно расходятся, общего мнения так и не было найдено, все дело в том, что ученые отталкиваются от совершенно разных показателей, начиная с физического здоровья, заканчивая выбранной профессией. К примеру, Л.А. Александрова, Д.А. Дмитриев и Н.В. Хураськина утверждают, что адаптация студентов к новой среде, к среде университета, вплотную связанна с психофизическими показателями индивида: коэффициентом врожденной тревожности, физическим здоровьем, способностью и готовностью к перестройке в новой среде [3]. А вот Васильева С.В. выдвигает версию о том, что адаптация студента - первокурсника происходит в два этапа: адаптация к обучению в университете, к новому подходу образования, самостоятельной работе, к новым преподавателям и требованиям (рассматривается это все, как ведущая адаптация); а второй является адаптация в сфере общения, то есть адаптация к новому коллективу, к новым людям, нахождение общего языка, для взаимопонимания, тактика диалогов и компромиссов [3].

Л.К. Гришанов и В.Д. Цуркан сходятся же на том, что происходит адаптирование к условиям и требованиям вуза, а также адаптирование к выбранной профессии. Эти два компонента переплетаются и дополняют друг друга: действительно интересная индивиду

профессия подталкивает к более тщательному подходу в обучении, а обучение раскрывает новые грани профессии, пробуждая все новый интерес.

В общем и целом, есть множество мнений и методов, главное - выделить основные проблемы, с которыми сталкиваются учащиеся первого курса. Если обобщить все изученные методы, то проблемы адаптации можно свести к трем основным подгруппам: проблемы с адаптацией в учебе; проблемы с адаптацией в общении; проблемы с адаптацией в трудовой деятельности. Под трудовой деятельностью подразумевается работа коллектива, группы, участие в конкурсах и самодеятельности, привлечение студентов к творческой жизни университета. И следует отметить, что данный подход четко разделяет адаптацию на два вида: адаптацию общения в группе, и деятельную адаптацию общения в целом университете, где происходит смешение всех потоков, специальностей, курсов, личностей и преподавателей. Перейдем же непосредственно к конкретным проблемам.

Одной из центральных проблем для студентов - первокурсников является проблема адаптации в коллективе. Само понятие слова «коллектив» подразумевает под собой нечто собирательное и объединяющее, указывает на прочные выстроенные связи между группой лиц, имеющих одинаковые цели, задачи и стремящихся к единому концу. Именно стадия формирования того самого коллектива является очень болезненной, у всех разнятся цели и задачи, не выстроена четкая система взаимоотношений.

Следующей важной проблемой является проблема новой концепции в обучении. Каждый студент становится на путь самостоятельной работы, самостоятельного познания всей купы необходимого для его профессии материала, овладения новыми приемами учебной деятельности. В университете задачи и цели преподавателя отличны от школьного учителя. В обязанности преподавателя университета входит лишь построение точной концепции программы, так сказать выверение четкого вектора действия ученика, помощь и объяснение непонятого материала, а не полное «разжёвывание» материала. Самостоятельная работа приносит в личность любого студента аспекты самостоятельности, полного планирования личностного времени. Большие затруднения в адаптации вызывают именно проблемы неумения работать самостоятельно: отсутствие навыков конспектирования, самостоятельной работы с учебниками и дополнительной литературой, малые успехи в формулировании мыслей и речи [6].

Еще одной проблемой является неумение правильно выстроить диалог, как с однокурсниками, так и с преподавательским составом. А этот аспект важен не только для общей адаптации, но и для более полного понимания как учебного материала, так и общей ситуации в университете. Решение этого вопроса во многом зависит от самой личности, ее замкнутости, открытости, определенных вех воспитания. Но, тем не менее, удачно выстроенное общение – залог долгой и плодотворной работы коллектива [7].

Следующей можно рассмотреть проблему мотивации, которая вплотную связана со скоростью адаптации того или иного индивида в процесс обучения. Мотивация, личная заинтересованность студента в получении определенной профессии, новых знаний и умений напрямую связаны с уровнем социально-психологической адаптации. Ситуация с навязанной или вынужденной профессией, очень пагубно сказывается на общей адаптированности индивида, перерастая в еще одну проблему адаптации первокурсника [8].

К сожалению, проблемы адаптации первого курса переходят из поколения в поколение, из прошлого в настоящее, а там и в будущее. Данные проблемы будут всегда актуальны, так как они связаны в целом с внутренним мироустройством каждого человека, осознанием и пониманием этого мира. Одно остается неизменным, каждому предстоит пройти этот путь

адаптации, подобрав тот самый ключик, помогающий преодолеть проблемы.

*Список источников*

1. Александров А.Ю., Захарова А.Н., Николаев Е.Л. Формирование личностной конкурентоспособности будущего профессионала в условиях классического университета // Проблемы современного педагогического образования. Ялта: РИО ГПА, 2016. – Вып.51 – Ч.5. – С. 480-486.
2. Елгина Л.С. Социальная адаптация студентов в вузе // Вестник БГУ. 2010. №5 С.162-166
3. Александрова Л.А., Дмитриев Д.А, Хураськина Н.В. Особенности адаптации студентов педвуза к учебной среде: методология исследования, результаты, перспективы // Вестник Чувашского государственного педагогического университета им. И.Я. Яковлева. 2009. №1. С. 60-63.
4. Васильева С.В. Адаптации студентов к вузам с различными условиями обучения [Электронный ресурс]. Режим доступа: <https://thelib.info/psihologiya/3032274-vasileva-s-v-adaptaciya-studentov-k-vuzam-s-razlichnymi-usloviyami-obucheniya/> (дата обращения: 23.10.2022)
5. Гришанов Л.К., Цуркан В.Д. Социальные проблемы адаптации студентов младших курсов // Психолого-педагогические аспекты студентов к учебному процессу в вузе. – 1990. - №3 – С.29-41.
6. Психолого-педагогические проблемы оптимизации деятельности преподавателя вуза: межвуз. тематич. сб. – Ярославль, 1984-250 с.
7. Бахтин М.М. К философии поступка // Философия и социология науки и техники: ежегодник. 1984-1985. – М., 1986- С.9-47.
8. Ильин Е.П. Мотивация и мотивы. – СПб: Питер. 2000. – 512 с.

**PROBLEMS OF SOCIO – PSYCHOLOGICAL ADAPTATION OF FIRST - YEAR STUDENTS OF HIGHER EDUCATIONAL INSTITUTIONS**

*Matushevskaya Victoria Viktorovna*

*State Organization of Higher Professional Education "Donetsk National University of Economics and Trade named after Mikhail Tugan-Baranovsky", Donetsk, Russia*

*Admission and study at a higher educational institution implies not only obtaining a quality education, but also passing a number of mental tests, checks of personal possibilities of adaptation of former schoolchildren in a new environment. That is why the study and solution of problems of socio-psychological adaptation is the most important task not only for professional specialists concerned about the general state of society, but also for everyone personally.*

*Keywords: socio-psychological adaptation, individual, training, student.*

## СОЗДАНИЕ СИТУАЦИИ УСПЕХА КАК ПРОФИЛАКТИЧЕСКАЯ МЕРА ФОРМИРОВАНИЯ ИЖДИВЕНЧЕСКИХ УСТАНОВОК В ДЕТСКОМ ВОЗРАСТЕ

*Эргашев П.С.*

*Международная школа Ал-Беруни, Ташкент, Узбекистан*

*В данной работе обсуждается возможность применения стратегии создания ситуации успеха ребенка в качестве превентивной меры против формирования иждивенческой позиции, описывается общий механизм влияния данного психолого-педагогического подхода.*

*Ключевые слова. Иждивенчество, социальный паразитизм, ситуация успеха, самоутверждение, профилактика.*

Иждивенчество, с психологической точки зрения, рассматривается в контексте потребительской стратегии жизни, организованной в форме социального паразитизма, когда трудоспособный человек не желает ничего делать сам, и требует, чтобы за него все делали другие, обеспечивая его всем необходимым [2, с.20]. Имеются данные, доказывающие, что среди качеств, образующих инфантильность молодых людей, первое место занимает именно позиция иждивенчества [4, с.122]. В западной науке нередко это качество указывается как одна из характеристик психопатизации личности [5, с.23].

Анализируя психологические основы иждивенческой позиции личности, исследователями подчеркивается, что «примером социального паразитизма может служить попытка самоутвердиться через унижение других» [2, с.19]. Здесь стоит отметить, что если рассматривать феномен иждивенчества именно в контексте деструктивных форм самоутверждения, то социальный паразитизм не вписывается в такие классические типы, выделяемые авторами, как агрессивная стратегия через отрицание другого и наоборот, полная идентификация себя с другой, более сильной или яркой личностью [3, с.498]. На наш взгляд, особенность иждивенческой позиции в том, что она вбирает в себя одновременно характеристики этих обеих, противоположных стратегий самоутверждения. С одной стороны, иждивенцы обычно, агрессивны в своих ожиданиях, попытках доказать, что им все должны, с другой стороны, они признают за другими более широкие возможности достижения желаемого. В любом случае, эта взаимосвязь иждивенчества и деструктивных способов самоутверждения подводит к гипотезе о том, что формирование чувства успешности может стать действенным механизмом противостояния развитию установок на паразитивный образ жизни.

Как известно, ситуация успеха служит ведущим фактором эмоционального благополучия, придает ощущение комфорта и уверенности в себе. Ситуация успеха определяется специалистами как целенаправленное, организованное сочетание условий, при которых создается возможность достичь значительных результатов в деятельности как отдельной личности, так и коллектива, в целом [1, с.15]. Создавая ситуацию успеха через: а) постановку посильных ребенку задач; б) использование намеков и пожеланий, несущих в себе легкую подсказку; в) постановку открытых вопросов, предполагающих представление развернутых ответов; г) применения мягкого направления, вместо давления; д) демонстрацию сопереживания и готовность помочь вместо недовольства при неудачах.

Поскольку в отличие от деструктивных стратегий самоутверждения через подавление другого или самоуничижительной позиции, конструктивная форма связана с сравнением себя со вчерашним “Я” в пользу первого, т.е. отрицание “Я”, но в конструктивном ключе, то механизм профилактического влияния переживания ситуации успеха можно в обобщенном

виде описать в следующем виде: 1) чувство достигнутого успеха дает ребенку понимание, что удалось подняться над собой; 2) понимание улучшения своих данных собственными усилиями придает уверенности в себе; 3) подкрепленная уверенность в себе побуждает к постановке новых целей; 4) самостоятельное достижение каждой цели усиливает эмансипированную позицию по отношению к задачам; 5) накопленный опыт тонкого переживания личных достижений поднимает ценность самостоятельных побед на высокое место в системе внутренних мотиваторов; 6) высокое ранговое место мотивации достижения побуждает к самостоятельности в решении задач и блокирует негативные установки на подобии иждивенческих девиаций.

Таким образом, анализ психологической сущности и внутренних факторов проявления такого деструктивного типа мировосприятия как иждивенчество, подводит к выводу о возможной эффективности тактики создания ситуации успеха для ребенка в целях профилактики. Эффект такого подхода вероятнее всего, будет заключаться в укреплении ведущего места чувства самостоятельно достигнутого позитивного результата как мотиватора деятельности и важного критерия самовосприятия.

#### *Список источников*

1. Ваторопина С.В. Ситуация успеха как условие предупреждения депривации младших школьников в образовательном процессе // Вестник НовГУ. 2009. №53. С.13-16.
2. Долматова В.Н., Козуб М.В. Феномен иждивенчества: психологические особенности и педагогические условия преодоления иждивенческой позиции // Kant. 2017. №2 (23). С.19-23.
3. Фомичева А.И. Структура и особенности ценностей будущих специалистов с разными стратегиями самоутверждения // Цивилизация знаний: Российские реалии: Труды XVII Межд. науч. конф. Москва, 22-23 апреля 2016 года. С.497-500.
4. Штрикер Ю.Д. Взаимосвязь социального интеллекта и инфантильности личности // Вестник по педагогике и психологии Южной Сибири. 2021. №1. С.119-132.
5. Hare R.D. Psychopathy, the PCL-R, and criminal justice: Some new findings and current issues // Canadian Psychology. 2016. №57. P.21-34.

*This article discusses the possibility of using the strategy of creating a child's success situation as a preventive measure against the formation of a dependent position, describes the general mechanism of influence of this psychological and pedagogical approach.*

*Keywords. Dependency, social parasitism, success situation, self-affirmation, prevention.*



## КРЕАТИВНОСТЬ ПЕРСОНАЛА И ПРОБЛЕМЫ ВЗАИМОИНВЕСТИРОВАНИЯ В ЧЕЛОВЕЧЕСКИЙ КАПИТАЛ

*Тоненчук А.А.*

*Крымский инженерно-педагогический университет имени Февзи Якубова, Симферополь*

*В статье рассматриваются одна из основных проблем экономической психологии – мотивация персонала, развитие его креативности и профессионализма. Обращается внимание на отдельные теоретические подходы инвестирования в человеческий капитал, управления человеческими ресурсами. Предлагается новое понимание стимулирования экономического потенциала организации – взаимовыгодное инвестирование.*

*Ключевые слова: трудовая деятельность, человеческий фактор, человеческий капитал, профессионализм, креативность, персонал, потенциал, инвестирование, совершенствование, взаимовыгодное инвестирование.*

Специфика существования современного человека в окружающем мире определяется как внешними, так и внутренними факторами, которые являются отражением конкретных исторических событий, социальных условий, а также его индивидуально-личностными показателями – эмоциями, чувствами, мыслями и рассуждениями. [5].

Здесь происходит реализация их ведущих желаний и потребностей как участников жизненных ситуаций, но также именно здесь у них возникают и значительные затруднения. Личность оказывается настолько вовлеченной в процесс социального «бытия», что становится не способной прогнозировать последствия собственных действий и поступков. Именно поэтому временная реалистичность человека отличается от его прошлого и будущего исторического времени.

В случае если данный баланс нарушается, то основным показателем его трудовой деятельности становится серьезное искажение поведения – совершение ошибок, отказ от выполнения профессиональных задач, эмоциональное «выгорание» [2]. В результате происходит дестабилизация производственной деятельности в трудовом коллективе, которая приводит к нарушению всего рабочего процесса.

Прогресс общества, а значит и экономической организации, как одного из его элементов, определяется уровнем креативности населения, его творческими успехами и достижениями. При этом долгое время роль человеческого фактора в производстве, промышленности и экономике существенно принижалась, оставляя человеку место «винтика», инструмента, с помощью которого достигается необходимый экономический результат. Ведущую роль играли производственные комплексы и корпорации, которые объединяли людей для выполнения сугубо профессиональной деятельности, трудовых и рабочих операций [3]. Достижение поставленного результата – производство «материальных продуктов» и получение прибыли, было обусловлено использованием трудовой рабочей силы. Необходимость учитывать ее индивидуальные и психологические качества не предполагалось, т.к. она являлась «простым» исполнителем.

Существовавшие на тот момент времени теории менеджмента указывали в основном на то, что «работник – это ленивое существо, избегающее 44 ответственность, который работает только из-за денег и страха перед наказанием» [4]. Теория Х и Y Дугласа Мак-Грегора наиболее наглядно доказывала данное понимание роли человеческого фактора на производстве.

Человеческий капитал приобрел ресурсное значение для организации, который стал

представлять совокупность знаний и опыта, способностей и талантов, оригинальных идей и мудрости людей, работающих как внутри организации, так и в тесном контакте с ней. М. Армстронг определяет управление человеческими ресурсами как «стратегический и логически последовательный подход к управлению наиболее ценным активом предприятия: работающими там людьми, которые коллективно или индивидуально вносят вклад в решение задач предприятия» [1].

В связи с этим необходимо разрабатывать новую социальноэкономическую и психологическую политику в управлении персоналом, которая будет строиться на условиях взаимовыгодного инвестирования. Данные условия характеризуются совместным участием и совместной заинтересованностью в получении прибыли, как «рядовых» сотрудников, так и руководителей компании. Именно данный принцип может быть наиболее эффективным для получения наибольшей экономической прибыли и выгоды для организации. В современных условиях необходимо кардинально менять стратегию управленческой деятельности и трудового процесса в сторону активного привлечения каждого из субъектов данной деятельности. При этом данное привлечение включает в себя стремление каждого участника инвестировать в другого участника определенные средства (могут быть как материальные, так и нематериальные) с целью получения соответствующего дохода и прибыли. Одним из факторов повышающих социальный иммунитет личности состоит в ее непосредственном включении в финансовые отношения, участия в инвестировании и получении прибыли.

Взаимовыгодное инвестирование в производственной организации представляет собой социально-психологический и социально-экономический процесс, который отображает совместное участие двух или нескольких людей в профессиональном пространстве с целью получения взаимной выгоды и прибыли. При этом стимулирование и мотивация трудовой деятельности, целенаправленного рабочего поведения сотрудников и персонала инициируется инвестором (управляющим, менеджером, руководителем) с целью не только получения экономической прибыли, но и последующего инвестирования (вкладывания трудовых усилий) со стороны самого сотрудника. Таким образом, можно говорить о том, что экономическое пространство в организациях, корпорациях и фирмах должно изменяться в сторону взаимобогащения, взаимовыгодного инвестирования каждого из участников трудового процесса.

Результатом данных отношений становится модель финансового успеха, профессиональных достижений, личностного роста участников. При этом инициирование развивающих экономических отношений осуществляется одной из сторон взаимодействия, а, поддерживается другой стороной. В результате основным критерием прибыльности вкладов и инвестиций становится устойчивый рост доходов и благосостояния участников.

#### *Список источников*

1. Армстронг М. Стратегическое управление человеческими ресурсами /пер. с англ. Н. В. Гринберг. М. : ИНФРА-М, 2022.

2. Голиков Ю.Я. Методология психологических проблем проектирования техники. М.: ПЕР СЭ, 2021.

3. Дедов Н.П. Психология труда как область знаний, отрасль науки и практики. //Психология труда. М.: Юрайт. С. 12–27.

4. Занковский А.Н. Организационная психология. 2-е изд. М.: Флинта: МПСИ, 2022.

5. Зинченко В.П., Моргунов Е.Б. Человек развивающийся. Очерки российской психологии. М.: Тривола, 2014.

## **STAFF CREATIVITY AND PROBLEMS OF MUTUAL INVESTMENT IN HUMAN CAPITAL**

***Tonenchuk A.A.***

*Crimean Engineering and Pedagogical University named after Fevzi Yakubov, Simferopol*

*The article deals with one of the main problems of economic psychology – the motivation of staff, the development of their creativity and professionalism. Attention is drawn to certain theoretical approaches of investing in human capital, human resource management. A new understanding of stimulating the economic potential of the organization is proposed – mutual investment.*

*Keywords: labor activity, human factor, human capital, professionalism, creativity, personnel, potential, investment, improvement, mutual investment.*

# СОВРЕМЕННЫЙ РУССКИЙ ЯЗЫК В КОНТЕКСТЕ ИНТЕРНЕТ-ЖУРНАЛИСТИКИ В РОССИИ

*Семенова А.А.*

*Научный руководитель: Калашникова А.Е.*

*Ульяновский государственный технический университет*

*Статья представляет собой исследование влияния Интернета на русский язык в сфере журналистики. Автор подчеркивает способы, которыми Интернет повлиял на язык, используемый в онлайн-журналистике, включая появление новой лексики, использование неформального языка и англицизмов.*

*Ключевые слова: интернет-журналиста, современный русский язык, интернет, лексика, неформальный язык, англицизмы.*

Появление Интернета и цифровых технологий изменило то, как люди общаются и распространяют информацию. Одна из областей, которая подверглась значительному воздействию - журналистика. Еще одним заметным влиянием Интернета на русский язык является преобладание неформального языка. Платформы онлайн-журналистики поощряют использование неформальных выражений, таких как разговорные фразы и сленг, для привлечения более молодой аудитории. Этой тенденции способствовало использование зарубежных платформ, социальных сетей, где пользователям рекомендуется использовать неформальный язык. Россия - это страна, в которой произошли значительные изменения в использовании языка в контексте интернет-журналистики. В этой статье мы рассмотрим современный русский язык в контексте интернет-журналистики в России.

Использование Интернета в качестве платформы для распространения информации привело к появлению нового типа журналистики, который требует иного подхода к написанию текстов. Поэтому важно изучить современный русский язык в контексте интернет-журналистики в России, чтобы выявить языковые особенности и изменения, произошедшие за последние годы.

Объектом данного исследования является современный русский язык в контексте интернет-журналистики в России. Предметом исследования являются лингвистические особенности и изменения, произошедшие в русском языке в контексте онлайн-журналистики в России.

Целью работы является выявление лингвистических особенностей и изменений, произошедших в русском языке в контексте интернет-журналистики в России, и анализ их влияния на развитие русского языка.

Язык является важным аспектом общения, и на его использование влияют различные факторы, такие как культура, история и технология. Русский язык имеет долгую и богатую историю, которая видела, как он развивался на протяжении веков. Развитие Интернета и цифровых технологий принесло новые вызовы и возможности для русского языка.

Одним из основных факторов влияния Интернета на русский язык является появление новой лексики. В онлайн-журналистике в России появились новые слова и словосочетания, которые обычно не используются в традиционном русском языке. Эта тенденция характерна не только для России, поскольку она является общей чертой интернет-языка по всему миру. Например, таких слов, как "блог", "твит" и "хэштег", не существовало до эры Интернета.

Еще одним заметным влиянием Интернета на русский язык является преобладание неформального языка. Платформы онлайн-журналистики поощряют использование

неформальных выражений, таких как разговорные выражения и сленг, для привлечения более молодой аудитории. Этой тенденции способствовало использование зарубежных платформ социальных сетей, где пользователям рекомендуется использовать данный вид общения.

Кроме того, Интернет способствовал распространению региональных диалектов и акцентов. В разных регионах страны по-разному говорят на русском языке, и Интернет позволил услышать и выучить эти вариации людям из других регионов. Это привело к созданию новых диалектов и акцентов, которые стали частью современного русского языка.

Использование Интернета в качестве платформы для распространения информации привело к появлению нового типа журналистики, который требует иного подхода к написанию и общению. Одной из основных особенностей современного русского языка в контексте интернет-журналистики в России является использование сокращений, акронимов и смайликов. Эти лингвистические особенности используются для передачи эмоций и экономии места в текстах. Например, "lol" используется для обозначения того, что забавно, а "OMG" используется для выражения удивления или шока. Смайлики, также используются для передачи эмоций.

Еще одной особенностью современного русского языка в контексте интернет-журналистики в России является использование англицизмов. Это связано с влиянием английского языка как доминирующего языка Интернета. Англицизмы используются для выражения новых понятий и идей, которые не имеют прямого эквивалента в русском языке. Например, слово "селфи" было заимствовано из английского и теперь широко используется в русском языке.

Кроме того, современный русский язык в контексте интернет-журналистики в России характеризуется использованием неформального языка и разговорных выражений. Это связано с тем, что онлайн-общение часто носит неформальный и непринужденный характер, а пользователи склонны использовать более непринужденный и выразительный язык. Например, использование слова "парни" для обозначения группы людей, независимо от пола, является обычным разговорным выражением в онлайн-общении.

В заключение, современный русский язык в контексте интернет-журналистики в России характеризуется использованием сокращений, акронимов, смайликов, англицизмов, неформального языка и разговорных выражений. Эти лингвистические особенности отражают влияние Интернета и новых технологий на развитие русского языка. Изучение современного русского языка в контексте интернет-журналистики в России важно для понимания языковых изменений, произошедших за последние годы, и для анализа влияния Интернета на развитие русского языка. Кроме того, Интернет способствовал распространению региональных диалектов и акцентов, делая язык более разнообразным и живым. Ожидается, что эти тенденции сохранятся, поскольку Интернет продолжает влиять на то, как люди общаются и распространяют информацию.

#### *Список источников*

1. Калмыков А.А., Коханова Л.А. Интернет-журналистика [Электронный ресурс]. – Режим доступа: <http://www.evartist.narod.ru/text16/027.htm>.
2. Уланова М.А. Особенности языка в Интернете. Интернет-СМИ [Электронный ресурс]. – Режим доступа: <http://www.inetprofy.ru/component/content/article/8-2009-07-23-15-44-29/40-2009-07-26-15-30-02>.
3. Трофимова Г. Н. Языковой вкус интернет-эпохи в России: Функционирование русского языка в Интернете: концептуально-сущностные доминанты. – М.: Изд-во РУДН, 2004. – 380 с.

*Данная научная статья рассматривает феномен видеохостингов в контексте развития видеоплатформ и их влияния на медиа-индустрию. В статье изучаются история развития видеоплатформ, роль видеохостингов в современном медиа-мире, проблемы, связанные с использованием видеоплатформ и контролем за контентом, а также перспективы развития видеоплатформ и видеохостингов.*

*Ключевые слова: видеоплатформы, медиа-индустрия, контент, развитие, YouTube.*

Введение. Современный мир стремительно развивается в направлении цифровизации и интеграции информационных технологий в нашу жизнь. Одним из наиболее заметных и популярных проявлений этого является появление видеоплатформ, которые позволяют пользователям загружать, просматривать и обмениваться видео-контентом.

Среди них наиболее значимыми являются видеохостинги, такие как YouTube, Vimeo, Twitch и другие, которые предоставляют пользователям возможность не только смотреть видео, но и создавать и загружать собственный контент. Феномен видеохостинга является результатом эволюции технологий, развития интернета и изменения спроса на контент у пользователей.

В настоящее время видеоплатформы занимают важное место в медиа-индустрии, обеспечивая доступность и разнообразие контента для пользователей. Тем не менее, возникновение видеохостингов также вызвало ряд вопросов относительно контроля и регулирования контента, а также прав интеллектуальной собственности и авторских прав.

В данной научной статье мы рассмотрим феномен видеохостинга в контексте развития видеоплатформ, изучим их историю и влияние на медиа-индустрию, а также проведем анализ тенденций и проблем, связанных с использованием видеоплатформ и контролем за контентом.

Для достижения поставленных целей в статье будут рассмотрены следующие вопросы:

- История развития видеоплатформ и видеохостингов.
- Роль видеохостингов в современном медиа-мире.
- Проблемы, связанные с использованием видеоплатформ и контролем за контентом.
- Перспективы развития видеоплатформ и видеохостингов.

В итоге, данная научная статья позволит получить более глубокое понимание феномена видеохостинга и его роли в современном медиа-мире, а также предоставит возможность рассмотреть перспективы развития видеоплатформ и видеохостингов в будущем.

История развития, проблемы и перспективы развития видеоплатформ и видеохостингов. Видеоплатформы и видеохостинги - это интернет-сервисы, предназначенные для хранения, загрузки и просмотра видео-контента. Сегодня они стали неотъемлемой частью нашей жизни, и мы уже не можем представить себе интернет без таких сервисов, как YouTube, Vimeo, Twitch и многих других. Однако, до появления этих сервисов видео контент распространялся и смотрелся совершенно по-другому.

Развитие видеоплатформ началось в 1990-х годах, когда интернет стал доступен для обычных пользователей. На начальном этапе, видео-контент был доступен только на специализированных сайтах и требовал от пользователя скачивания файла, что было неудобно и занимало много времени. Постепенно, с развитием интернета и улучшением технологий

связи, стали появляться более удобные и доступные видеоплатформы.

В феврале 2005 года появился YouTube. Сначала сайт был представлен как видеохостинг для загрузки и просмотра коротких видеороликов, но позже стал большой платформой для загрузки, просмотра и обмена видео любого формата и любой длины.

В этот период появились и другие видеоплатформы, которые были нацелены на различные рынки и аудитории. Но, YouTube стал самой популярной платформой для хранения и обмена видео-контентом. Однако, первые видеохостинги страдали от проблем с качеством видео и буферизации. В то время, когда большинство пользователей имели медленные интернет-соединения, смотреть видео онлайн было непростой задачей.

В следующие годы, появились новые видеоплатформы, такие как Vimeo, Twitch, Dailymotion и многие другие. Они сосредоточились на определенных типах видео контента, например, Vimeo на качественном и профессиональном видео, Twitch на онлайн-играх и трансляциях игр, а Dailymotion на коротких видео-роликах и новостях.

Сегодня видеоплатформы и видеохостинги предоставляют различные возможности для создания, редактирования и распространения видео контента. Большинство видеохостингов также предлагают монетизацию для создателей видео контента, позволяя им зарабатывать деньги на своих творческих работах.

Роль видеоплатформ и видеохостингов в нашей жизни также значительна. Сервисы этих платформ позволяют пользователям получать доступ к разнообразному контенту: от коротких видео роликов до полнометражных фильмов, от новостей до видео-уроков. Кроме того, они позволяют создавать и распространять собственный контент, повышая уровень культуры и образования в обществе.

Видеохостинги и видеоплатформы также стали важным инструментом маркетинга, используемым компаниями для продвижения своих продуктов и услуг. Благодаря этим сервисам, компании могут создавать видео-рекламу, которая привлекает большое количество внимания и позволяет достичь широкой аудитории.

Но вместе с ростом и популярностью видеоплатформ и видеохостингов возникли и некоторые проблемы. Одной из наиболее значимых проблем является ограничение на содержание видео-контента. Некоторые платформы запрещают размещение видео, которые могут считаться оскорбительными или неприемлемыми. Однако, вопрос о том, где провести границу между свободой выражения и охраной чувствительности аудитории, остается актуальным и сложным.

Другой проблемой является качество контента, которое нередко страдает из-за того, что платформы становятся местом размещения коротких видеороликов, созданных любителями, которые могут не обладать профессиональными навыками и опытом в создании видео контента. Также на платформах распространяется множество контента, созданного с целью манипуляции и воздействия на массовое сознание.

Третьей проблемой является контроль над контентом, который публикуется на платформах. В связи с этим возникают вопросы о свободе выражения и цензуре. Кроме того, проблема фейковых новостей и манипуляций информацией также стала актуальной, так как видеоплатформы стали обширным местом распространения новостей и информации.

Еще одной проблемой является монетизация видео контента. Некоторые создатели контента жалуются на низкие доходы от монетизации своих видео на платформах, таких как YouTube. Это может быть вызвано не только низкими выплатами за рекламу, но и изменениями в алгоритмах платформы, которые могут привести к сокращению просмотров и, следовательно, доходов.

Несмотря на эти проблемы, видеоплатформы и видеохостинги продолжают развиваться и предоставлять все больше возможностей для пользователей и создателей контента. Например, YouTube внедрил новые функции, такие как трансляции в прямом эфире, создание видео в формате VR и AR, а также запустил YouTube Premium - платную подписку, которая позволяет смотреть видео без рекламы.

В целом, видеоплатформы и видеохостинги играют важную роль в нашей жизни и оказывают значительное влияние на медиа-индустрию. Они предоставляют возможности для создания, обмена и потребления контента, а также способствуют свободе слова и распространению информации. Однако необходимо учитывать и проблемы, связанные с контентом, безопасностью и защитой данных. В любом случае, видеоплатформы и видеохостинги остаются важным компонентом нашей онлайн-жизни и продолжают эволюционировать, открывая новые возможности для пользователей и создателей контента.

#### *Список источников*

1. H. Jenkins, *Convergence culture: Where old and new media collide*. NYU Press, 2006 – С. 77-80.
2. M. Bakardjieva, *Internet Society: The internet in everyday life*. London: Sage, 2005 – С. 25-26.
3. S. Livingstone, *Taking risky opportunities in youthful content creation: teenager's use of social networking sites for intimacy, privacy and self-expression*. *New Media & Society*, 2008 – С. 10-12.
4. YouTube Partner Program overview, 2023. – Режим доступа: - <https://www.youtube.com/yt/creators/partner.html>. - Дата доступа: 14.03.2023.

## **THE PHENOMENON OF VIDEO HOSTING IN THE CONTEXT OF VIDEO PLATFORM DEVELOPMENT**

***Zavgorodniaia V.P., Zhong Qi***

*Peoples' Friendship University of Russia, Moscow, Russia*

*This scientific article examines the phenomenon of video hosting in the context of the development of video platforms and their impact on the media industry. The article examines the history of the development of video platforms, the role of video hosting in the modern media world, the problems associated with the use of video platforms and content control, as well as the prospects for the development of video platforms and video hosting.*

*Keywords: video platforms, media industry, content, development, YouTube*



*В статье рассматриваются особенности продвижения на платформе Rutube, анализируются статистические данные, мнения экспертов и пользователей. В статье описываются возможности продвижения на данной платформе, такие как использование контекстной рекламы, рекомендательных сервисов и партнерских программ. Обсуждены особенности Rutube, такие как отсутствие монетизации и слабое продвижение за пределами России. Статья будет полезна для тех, кто рассматривает Rutube как платформу для продвижения своего контента и желает ознакомиться с ее особенностями и возможностями.*

*Ключевые слова: продвижение, платформа Rutube, статистические данные, аналитика, эксперты, пользователи.*

В современном мире интернет-маркетинг стал одним из самых эффективных инструментов продвижения продуктов и услуг. Одним из таких инструментов являются видеохостинги, которые позволяют размещать видео-контент и продвигать его среди целевой аудитории. Одним из таких видеохостингов является платформа Rutube. В данной статье рассматриваются особенности продвижения на данной платформе.

Rutube – это российская видеохостинг-платформа, которая была создана в 2006 году. Она является одной из крупнейших платформ в России и странах СНГ. Одной из главных особенностей платформы является ее ориентированность на российскую аудиторию, что позволяет продвигать продукты и услуги среди целевой аудитории. Кроме того, на платформе Rutube можно размещать видео в различных форматах и качестве, что позволяет создавать качественный видео-контент.

На платформе Rutube есть несколько способов продвижения, которые могут помочь в продвижении продуктов и услуг. Одним из таких способов является размещение рекламы на платформе. Это может быть как преролл-реклама, которая показывается перед просмотром видео, так и баннерная реклама на страницах платформы. Кроме того, на платформе есть возможность создания бренд-каналов, где можно размещать видео-контент с брендингом компании. Также на платформе Rutube есть функция платного продвижения видео-контента, которая позволяет повысить его рейтинг и увеличить количество просмотров.

Важным аспектом продвижения на платформе Rutube является оптимизация видео-контента для поисковых систем. Для этого необходимо использовать ключевые слова и теги, которые соответствуют тематике видео-контента. Это позволяет увеличить количество просмотров и привлечь целевую аудиторию.

Согласно статистике, предоставленной платформой Rutube, количество просмотров на платформе растет каждый год. Так, за 2020 год на платформе было просмотрено более 18 миллиардов видео, что на 25% больше, чем в 2019 году. Кроме того, на платформе зарегистрировано более 50 миллионов пользователей, которые ежедневно просматривают видео-контент.

Платформа Rutube значительно уступает по популярности другим мировым видеохостингам, таким как YouTube или Vimeo. Тем не менее, она остается одним из важных инструментов продвижения для российских компаний, которые хотят продвигать свой

контент на российском рынке.

Мнение пользователей о платформе Rutube различно. Одни считают ее удобной и качественной, другие жалуются на отсутствие интересного контента. Кроме того, некоторые пользователи отмечают проблемы с загрузкой видео-контента или недостаточно быстрое время загрузки страниц платформы. Однако, в целом, большинство пользователей положительно оценивают работу платформы и часто используют ее для поиска интересного видео-контента.

Таким образом, платформа Rutube является важным инструментом продвижения для российских компаний. Она имеет ряд особенностей, которые могут быть полезными при продвижении продуктов и услуг на российском рынке. Несмотря на то, что платформа Rutube уступает по популярности другим мировым видеохостингам, она все еще остается одним из важных инструментов продвижения для российских компаний.

Для успешного продвижения на платформе Rutube необходимо учитывать ее особенности и возможности, такие как размещение рекламы и бренд-каналов, оптимизация контента для поисковых систем, платное продвижение и др. Также стоит учитывать мнение пользователей и экспертов, анализировать статистические данные и аналитику, чтобы определить эффективность продвижения на данной платформе.

#### *Список источников*

1. "Rutube в цифрах: статистика и результаты за 2020 год". URL: <https://company.rutube.ru/news/2021/01/26/rutube-v-cifrah-statistika-i-rezultaty-za-2020-god/> (дата обращения: 29.03.2023).
2. "5 основных преимуществ Rutube для бизнеса". URL: <https://business.rutube.ru/blog/5-osnovnyh-preimushchestv-rutube-dlya-biznesa/> (дата обращения: 29.03.2023).
3. "Rutube: особенности и возможности продвижения". URL: <https://blog.dreamkas.ru/rutube-osobennosti-i-vozmozhnosti-prodvizheniya/> (дата обращения: 29.03.2023).
4. "Rutube: мнение пользователей". URL: <https://otzyv.expert/rutube/> (дата обращения: 29.03.2023).
5. "Rutube: преимущества и недостатки". URL: <https://tehnoblog.org/rutube-preimushhestva-i-nedostatki/> (дата обращения: 29.03.2023).
6. "Rutube vs YouTube: какой видеохостинг выбрать для продвижения". URL: <https://blog.adwad.ru/rutube-vs-youtube-kakoj-videohosting-vybrat-dlya-prodvizheniya/> (дата обращения: 29.03.2023).
7. "Rutube: как продвигать бизнес на видеохостинге". URL: <https://www.compuas.com/rutube-kak-prodvigat-biznes-na-videohostinge/> (дата обращения: 29.03.2023).
8. "Rutube: как разместить рекламу на платформе". URL: <https://enproms.com/blog/rutube-kak-razmestit-reklamu-na-platforme/> (дата обращения: 29.03.2023).
9. "Rutube: как оптимизировать видео-контент для поисковых систем". URL: <https://www.cossa.ru/post/rutube-kak-optimizirovat-video-kontent-dlya-poiskovyh-sistem/> (дата обращения: 29.03.2023).
10. "Rutube: как работает функция платного продвижения". URL: <https://promoscan.ru/blog/141/> (дата обращения: 29.03.2023).

11. "Rutube: как создать бренд-канал для компании". URL: <https://business.rutube.ru/blog/kak-sozdat-brend-kanal-dlya-kompanii/> (дата обращения: 29.03.2023).

## **FEATURES OF PROMOTION OF GOODS AND SERVICES ON THE RUTUBE PLATFORM**

***Zavgorodniaia V.P., Romantseva E.E.***

*Peoples' Friendship University of Russia, Moscow, Russia*

*The article examines the peculiarities of promoting content on the Rutube platform, analyzing statistical data, expert opinions, and user feedback. It describes the various promotion options available on Rutube, such as contextual advertising, recommendation services, and partnership programs. The article also discusses the unique features of Rutube, such as the absence of monetization options and limited international reach. Overall, the article provides valuable insights for content creators who are considering using Rutube as a platform for promoting their content.*

*Keywords: promotion, Rutube platform, statistical data, analytics, experts, users.*

## РАЗВИТИЕ ХОРЕОГРАФИИ НА КУБАНИ

*Карпенко И.А., Чуева А.О.*

*Муниципальное автономное общеобразовательное учреждение муниципального образования город Краснодар Центр общего и дополнительного образования «Перспектива», Краснодар*

*В статье рассказывается о развитии народного танца в России, дана его характеристика. В работе рассмотрена информация о народном творчестве на Кубани. Статья содержит сведения о становлении и развитии Кубанской хореографической культуры, на которую оказали влияние культуры других народов России, в частности народов Северного Кавказа, и Украины. Также представлена информация о Государственном академическом ордена Дружбы народов и ордена Русской православной церкви святого благоверного великого князя Димитрия Донского первой степени Кубанском казачьем хоре, репертуар которого сформировался под влиянием жизни, быта, народного творчества жителей кубанских станиц.*

*Ключевые слова: народное творчество, народный танец, казачий танец, танцевальная культура Кубани, танцевальная труппа Кубанского казачьего хора.*

Русская народная танцевальная культура представляет собой наиболее распространенный вид народной художественной культуры. Она зарождалась посредством трудовой деятельности крестьян.

Развитие русской народной хореографии тесно связано с историей нашего народа. С наступлением каждого последующего исторического периода менялись религиозные, политические, экономические взгляды. Все эти факторы повлияли на изменения быта русского человека, что не могло не найти отражения в народном творчестве [2,с.2].

Народный танец был тесно связан с календарно-трудовым сельскохозяйственным циклом крестьян (обработка земель, посев, сбор урожая), а также с социальными сторонами жизни (свадебные гулянья, рождение детей, рождественские колядки и игры и др.). Практически постоянно народный танец совершенствовался: видоизменялась его лексика, уходили на второй план обыденные виды танца и зарождались новые. Народная музыка и песня всегда были явлением массовым, украшающим жизнь народа, неотделимой частью которого являлся и танец. Русская песня легла в основу определения стиля, характера, а также манеры исполнения, присущей только русскому народному танцу, наполнив его содержательностью, сюжетностью, эмоциональным, художественным, специфическим отображением быта русского человека [2,с.2].

Необходимо отметить, что в создание и развитие народной хореографии были вложены силы, талант, опыт многих поколений. Танцевальной культурой народ разнообразил и украсил свою жизнь. В каждом городе или селении были особенно любимые места, в которых собирался народ на гулянья. Люди пели народные песни, плясали, играли, водили хороводы.

Становление народной хореографии Кубани неотделимо от истории борьбы Кубанских народов за возобновление социально-культурного, социально-бытового уклада жизни, который нашёл отражение в песенном, танцевальном творчестве, сказках, обрядах и традициях. Кубанская хореографическая культура прошла процесс совмещения и взаимовлияния танцевальных техник народов Украины, Северного Кавказа, народов России [1,с.3]. Смешиванию этих танцевальных техник, их жизненного уклада и некоторых видов народной культуры содействовало то, что казаки несли службу вблизи горских племён. На разновидность плясок повлияло военное воспитание кавказских народов. Зачастую в казачьих танцах можно услышать отчетливый стук копыт коня, ведь многие из них повествуют нам о дальних походах или бесстрашных боях казаков. Для мужского пляса характерны строевые и

военные элементы, сопровождающиеся резкими движениями, гимнастикой, боевой джигитовкой, присущей горцам, величием и широтой, свойственными русской душе [1,с.5].

Воссозданию и сохранению огромного количества забытых образцов народной культуры содействовало образование профессиональных коллективов и коллективов художественной самодеятельности в 20-30-е годы прошлого столетия. Именно они занимаются сбором, изучением и пропагандой песенного и танцевального кубанского творчества[2,с.7].

Значимый вклад в становление, развитие, изучение, сохранение, сценическую обработку танцевальной народной культуры внёс заслуженный деятель искусств Кабардино-Балкарской АССР, выдающийся балетмейстер Г.Ю. Гальперин, вместе с танцевальной труппой Государственного Кубанского казачьего хора. Григорий Юльевич создал виртуозные, яркие танцевальные композиции, наполнив разнообразием рисунков, технически сложной лексикой, а также сделал свои постановки задорными, в которых можно увидеть безудержную казачью удаль[2,с.7].

Они заметно отличаются от русских, кавказских, украинских танцев специфическим построением художественного произведения, свойственным кубанским танцам. Коллектив обладает разнообразием тем и сюжетов концертных номеров, заимствованных из истории жизни жителей Кубани, местных обрядов и традиций, творчества, как устного народного, так и песенно-танцевального. Во многом благодаря трудам и стараниям Г.Ю. Гальперина, посетившего большое количество кубанских станиц, была собрана информация об играх, песнях и танцах, которую ему предоставили станичники. Танцевальная труппа Государственного Кубанского казачьего хора стала популярной не только в пределах Краснодарского края, но и по всей территории нашей страны благодаря тому, что в ней были выявлены и сохранены особенности народного творчества Кубани.

Нынешний состав данной танцевальной группы сформирован из воспитанников Краснодарского хореографического училища, выпускников Института культуры и искусств, большого количества Кубанских ансамблей, которые поистине являются энтузиастами народной хореографии Кубани. Кроме этого, пополнить ряды балетной группы Кубанского казачьего хора стремятся артисты из других регионов России.

#### *Список источников*

- 1 Нагайцева, Л. Г. Кубанский народный танец / Л. Г. Нагайцева. Краснодар.: Кн. изд-во, 1973. 97 с.
- 2 Климов, А.А. Русский народный танец: Учебное пособие. / А. А. Климов. М.: Изд-во МГУК, 1996. 39 с.

## **DEVELOPMENT OF CHOREOGRAPHY IN THE KUBAN**

***Karpenko I.A., Chueva A.O.***

*Municipal Autonomous Educational Institution of the Municipal Formation of the City of Krasnodar "Center for General and Additional Education "Perspektiva", Krasnodar, Russia*

*The article tells about the development of folk dance in Russia, its characteristics are given. The paper considers information on folk art in the Kuban. The article contains information on the formation and development of the Kuban choreographic culture, which was influenced by the cultures of other peoples of Russia, in particular the peoples of the North Caucasus, and Ukraine. Information is also provided on the State Academic Order of Friendship of Peoples and the Order of the Russian Orthodox Church of the Holy Right Duke Grand Duke Dmitry Donskoy of the first degree the Kuban Cossack Choir, whose repertoire was formed under the influence of life, life, and folk art of the inhabitants of the Kuban villages.*

*Key words: folk art, folk dance, Cossack dance, dance culture of the Kuban, dance troupe of the Kuban Cossack choir.*

## ОБРАЗ «МАЛЕНЬКОГО ЧЕЛОВЕКА» В АВТОРСКОМ КИНО КАЗАХСТАНА

*Касымбекова А.К.*

*Университет «Туран», Алматы, Казахстан*

*Последнее десятилетие для Казахстана ознаменовано быстроразвивающимся кинематографическим производством, однако, львиную долю картин составляет коммерческое кино, и всего лишь незначительная часть приходится на продукты независимых режиссеров, что обуславливает актуальность данной темы. Одним из таких продуктов является эволюция образа «маленького человека», отражающая изменения социокультурного контекста страны и получившая свое развитие в партизанском движении кино Казахстана.*

*Образ "маленького человека" продолжает развиваться в казахстанском кинематографе, отражая изменяющийся социальный и культурный контекст страны, и, вероятно, будет продолжать это делать в ближайшие годы.*

*Автор статьи делает вывод, что несмотря на то, что большинство кинокартин сделаны под государственный заказ и для коммерческого успеха, в долгосрочной перспективе именно независимое кино развивает казахстанский кинематограф и вносит лепту в мировое киноискусство.*

*Ключевые слова: «маленький человек», казахстанское кино, партизанское кино, архетип, «Новая волна».*

"Маленький человек" - это образ персонажа, который является типичным представителем общества, ничем не примечательным и не обладающим никакими особыми качествами. В искусстве этот образ часто используется для отражения общественных и культурных аспектов жизни, а также для выражения идей и ценностей, которые существуют в конкретную историческую эпоху или в общественном сознании. Такой образ персонажа связан с концепцией мономифа, который предполагает, что «маленький человек» является героем, отправляющимся в путь самопознания и роста. Кроме того, на формирование образа «маленького человека» влияют более крупные культурные и социальные силы, поскольку данный образ персонажа отражает ценности и взгляды доминирующей культуры [1].

Образ "маленького человека" был широко использован в разных видах искусства, включая литературу, кино, театр, живопись и т.д. В кино образ "маленького человека" был изображен в фильмах Фрэнка Капры "Жизнь прекрасна" и "Незнакомка в поезде", а также в работах Карла Теодора Дрейера и других режиссеров.

Отечественное кино пережило советскую и постсоветскую эпохи, что оказало неизгладимое влияние на его развитие. Такие «гиганты» кинематографа, как Шакен Айманов, Мажит Бегалин, Султан Ходжиков, Абдулла Карсакбаев и другие, вынуждены были лавировать между желанием показать на экране национальное самосознание и необходимостью соответствовать жесткой системе того времени. В конце 1980-х казахстанский кинематограф, который стал независимым от устоявшихся принципов советского кино как в идеологическом, так и в эстетическом плане, начал производить фильмы, посвященные перестройке. Эти фильмы затрагивали актуальные социальные проблемы и имели элементы авторского кино, что привело к возникновению движения «Новая волна». В успехе этого движения сыграли роль талантливые режиссеры, в числе которых Н. Торебаев, Э. Нурмагамбетов, Ж. Исабаева и Р. Абдрашев [2].

В 2014 году А. Ержанов инициировал объявление направления «партизанского кино» в

российском альманахе «Ликбез». Движение «Партизанское кино», состоявшее из следующего поколения кинематографистов, обладало такими принципами, как низкий бюджет производства, соцреализм, а также новая форма в знак протеста традиционным, стандартным формам кино [3].

А. Ержанов внес свой вклад в формирование этого движения своей работой и достижениями, в том числе восемь художественными фильмами, такими как «Риэлтор», «Строители», «Мастера» и другими. Ержанов также написал сценарии для фильмов, снятых другими участниками движения «Партизанское кино». В 2013 году Адильхан Ержанов снял фильм «Строители», который стал манифестом партизанского кино.

Новая революционная ситуация привела к появлению молодых кинематографистов, стремившихся снять «иное» кино и ниспровергающих прежние эстетические нормы. Концепция соцреализма, о которой идет речь в принципах партизанского кино, отличается от советской версии, поскольку представляет собой новую форму бунта и сопротивления. Новая форма кино ищет новые стили и формы, выступая против традиционных норм.

Часть происходящих в обществе событий описывается в этих фильмах и являются карикатурой на реалии нашей социальной жизни. Возникает проблема достоверности в кинематографе. Так, фильм «Хозяева» Адильхана Ержанова (2014) насыщен образами «маленького человека», брошенного на произвол судьбы. Визуальные образы, используемые в фильме, отсылают к творчеству Ван Гога, чье искусство было символом внутренней силы и отчаяния, изображенных в ярких динамичных сюжетах [4].

Согласно высказыванию киноведа Гульнары Абикеевой, фильмы партизанского движения обладают уникальным стилем, который представляет собой парадокс. Несмотря на то, что фильмы затрагивают мрачную и серьезную тему, его изящное исполнение, включая музыку и танцы в стиле Феллини, вызывает у зрителей смех в тех моментах, которые должны быть страшными. Социальная реальность в фильме «Хозяева» показана как фарсовый спектакль. Жуба, пускающийся в пляс во время похорон Жона, спортсмен с пьяницей, а также недалекие дети Жубы как образы различных групп населения вживаются в свои роли, «разыгрывая», таким образом, фарсовый спектакль [5].

После А.Ержанова партизанское движение получило определенное развитие. Так, высокими наградами на международных кинофестивалях были награждены «Шлагбаум» Жасулана Пошанова, «Раненый ангел» Эмира Байгазина, «Свидетель дела №6» Серика Абишева.

Однако, в последние годы количество произведенных фильмов в Казахстане значительно возросло, и частные киностудии ориентированы на зарубежный успех и коммерческий кинопрокат внутри страны. Однако наиболее важным является кино, которое раскрывает свое время через художественное выражение. Молодые кинематографисты Казахстана снимают "партизанское кино", которое ищет новый киноязык и осознает проблемы общества.

#### *Список источников*

1. Абикеева Г., Сабитов А. Кино советского Казахстана: как работали советские идеологемы //Acta Slavica Iaponica. – 2020. – Т. 41. – С. 47-72.
2. Ембергенова Д. А., Ахмедова А. Т., Абикеева Г. О. Визуализация традиционных образов в пространстве игрового кино Казахстана //Евразийское Научное Объединение. – 2020. – №. 6-3. – С. 236-239.

3. Баубек Н., Сангву Х. ОБРАЗ ГЕРОЯ-СОВРЕМЕННОГО В КАЗАХСКОМ ИГРОВОМ КИНО: КАЗАХСКОЙ НОВОЙ ВОЛНЕ (конец 1980-х-начало 2000-х годов) //스토리앤이미지텔링. – 2019. – Т. 18. – С. 333-369.
4. С. К. Смаилова, г. Нур-Султан (Казахстан) СОВРЕМЕННЫЙ КАЗАХСКИЙ КИНЕМАТОГРАФ: ОТ ПОДПОЛЬЯ К РЕНЕССАНСУ //Неперервна педагогічна освіта ХХІ століття: зб. матеріалів ХVІІІ Міжнародних. – 2021. – С. 198.
5. Абикеева Г., Казахское кино эпохи независимости //Журнал Простор – 2016. – Т. 12. – С. 171-180.

*The last decade for Kazakhstan was marked by a rapidly developing cinematographic production, however, the lion's share of the films is commercial cinema, and only a small part falls on the products of independent directors, which determines the relevance of this topic. One of these products is the evolution of the image of the "little man", which reflects the changes in the country's socio-cultural context and was developed in the partisan cinema movement in Kazakhstan.*

*The image of the "little man" continues to evolve in Kazakh cinema, reflecting the country's changing social and cultural context, and will likely continue to do so in the coming years.*

*The author of the article concludes that although most films are made under the state order and for commercial success, in the long term, independent cinema develops Kazakhstani cinematography and contributes to world cinematography.*

*Keywords: "little man", Kazakh cinema, partisan cinema, archetype, "New Wave".*



## БАСТАУЫШ СЫНЫП ОҚУШЫЛАРЫН МУЗЫКА САБАҒЫНДА ПАТРИОТТЫҚ ТӘРБИЕ ҚАЛЫПТАСТЫРУДЫҢ ЖОЛДАРЫ

*Қайырбекқызы Н.*

*Ә.Марғұлан атындағы Павлодар педагогикалық университеті, Павлодар, Қазақстан*

Кіріспе. Ән ол адамзаттың өміріндегі мәдениеттік көркем форманың бірі, әр бір заманға байланысты тарихи шежіресі мен дәстүрі, бүгінгі күнге дейін жеткен жаршысы ретінде таныс. Жалпы халқымыздың бүгінгі жас ұрпақты Отанға деген сүйіспеншілігін, патриотты рухы мықты өрендерді тәрбиелеуде ән өнерінің маңыздылығы жоғары. Патриоттық сөзінің астарында ерекше ұлтты сақтап қалатын мән бар. XX ғасырдың 90-жылдарында білім беру жүйесіндегі реформалар басталғаннан бері (бүкіл елдің реформалары сияқты) мектепті деидеологизациялауға бағытталған. Қазіргі еліміздің рухани өмірінің ерекшелігі-ел халқының көпшілігінде идеялық бірліктің болмауы. Идеялардың алуан түрлілігі-бұл демократияның көрінісі, ал мәні бойынша - терең ішкі дағдарыстың көрінісі, бұл еліміздің қоғамының терең рухани дағдарыс жағдайынан шығуына жол бермейді. Бұл жағдайда озық және ақылға қонымды адамдардың, өз елінің шынайы азаматтарының ең қиын кезеңдерде Қазақстанның бірнеше рет құтқарған патриоттық идеяға жүгінуі негізделген. Дәл осы идея әрқашан Қазақстан қоғамының барлық топтары шоғырланған іргетас болды. Әрине, өскелең ұрпақты патриоттық тәрбиелеу – болашақта елдің тұрақты дамуының кепілі. Бұл процесс уақыт бойынша ұзақ, мазмұны жағынан күрделі және әдістемелік тұрғыдан жеткілікті теңгерімсіз. Эстетикалық цикл сабақтары біртұтас педагогикалық процесте әрқашан маңызды болды және болып табылады. Патриоттық сезімнің қалыптасуы көбінесе оқушылардың эмоционалды саласының дамуына байланысты.

«Патриотизм» термині тек ғылыми-зерттеу әдебиеттерінде ғана емес, сонымен қатар саясаткерлер мен саяси партиялардың, қозғалыстардың, мәдениет, өнер қайраткерлерінің сөйлеген сөздерінде, пікірталастарында, мақалаларында, сайлауалды бағдарламаларында қолданылады. Патриотизмге негізделген алыпсатарлық көзқарастар жалған патриотизм деп аталатын формаларды білдіреді [1, 266]. Патриоттық тәрбие бірнеше бағытқа бөлінеді.

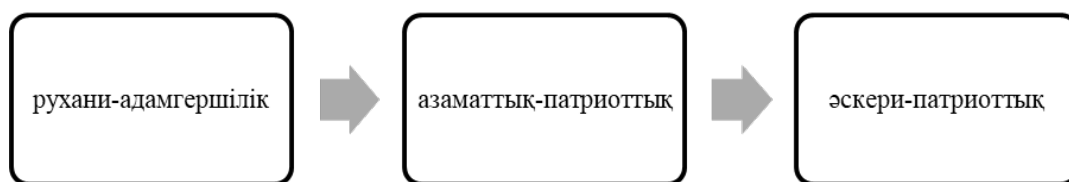

Кесте 1. Патриоттық тәрбиенің бағыттары

Бұл (кесте 1) патриоттық тәрбие бағыттары көрсетіледі. Оқушыларға патриоттық тәрбие беру жүйесін зерттеудің өзектілігі мектепте өз елінің патриотын тәрбиелеу ұлттық жаңғырудың негізгі құралдарының бірі ретінде қарастырылатындығында. Жасыратыны жоқ, өнер жарқын эмоцияға жауап береді, сананың эмоционалды саласына әсер етеді, әлеуметтік психологиялық, дүниетанымдық сезімдерді, сондай-ақ парыз, мақтаныш, ар-намыс, әділеттілік сезімдерін тәрбиелеуге көмектеседі және қоршаған әлемге, сұлулық әлеміне деген

көзқарасты қалыптастырады. Музыка-бұл балаларға ең жақын және түсінікті өнер түрі, осыған байланысты оқушылардың патриоттық тәрбиесі мен дамуының үлкен әлеуетті мүмкіндіктері музыкада жатыр. Соғыс жылдарындағы әнге өте маңызды міндеттер жүктелді-ол ең тиімді үгіттеуші және шақырушы бір эмоцияларға жауап беретін құрал ретінде қарастырылды. Осы әдістерді қолдана келе, соғыста нәтижеге жету арқылы адамдардың бойында әндерді тыңдай келе, бұл саналы түрде естелік ретінде ұзақ өмір сүреді.

Материалдар және әдістер. Негізгі жұмыс барысын қарастыру арқылы көптеген материалдар мен әдістерді ұсына келе оқушылардың мектепте және қосымша білім беру бағдарламаларында музыкалық оқыту формаларын қолданамыз. Патриоттық сезімдердің болуы ол оқушылардың эмоцияналды саласын дамыту арқылы қарастырылады. Толық және негізгі мақсатқа жету үшін музыка мұғаліміне патриоттық тәрбие беру жалпы білім беретін мектеп жақсы болуы керек. «Патриоттылық» ұғымдарының мәнін білу және тәрбие беру үшін әдістер арқылы жұмысты деңгейлік тапсырмалар арқылы оята аламыз.

И.Ф. Харламов патриотизмді Отанға деген сүйіспеншілікті, Отан игілігі үшін белсенді еңбекті, халықтың еңбек дәстүрлерін ұстану мен көбейтуді, туған елдің тарихи ескерткіштері мен әдет-ғұрыптарына ұқыпты қарауды, туған жерлерге деген сүйіспеншілікті, Отанның арнамысы мен қадір-қасиетін нығайтуға ұмтылуды, оны қорғауға дайындығы мен қабілетін қамтитын адамгершілік сезімдер мен мінез-құлық белгілерінің өзара байланысты жиынтығы ретінде қарастырады, әскери батылдық, халықтардың бауырластығы мен достығы, нәсілдік және ұлттық дұшпандыққа төзбеушілік, басқа елдер мен халықтардың әдет-ғұрыптары мен мәдениетін құрметтеу, олармен ынтымақтастыққа ұмтылу деп қарастырады [2, 116].

Тәрбие-бұл өскелең ұрпақтың қоғам өміріне енуін, олардың белгілі бір тарихи процестің белсенді субъектілері болуын қамтамасыз ететін ұрпақтар арасындағы өзара әрекеттесу механизмі. Әр түрлі тарихи дәуірлерде қоғамның әлеуметтік-экономикалық жағдайларына және ондағы үстем идеологияға байланысты тәрбиеге әртүрлі аспектілер енгізілді. Я.Л. Коменский тәрбиенің негізгі бағыттарының бірі баланың өз қызметтерімен мүмкіндігінше көп адамдарға пайда әкелуге деген ұмтылысын тәрбиелеу болуы керек деп атап өтті. Ол «Ұлы дидактикада» былай деп жазды: «Қоғам болып бірлескен істерде бақытты мемлекет пайда болады, егер бәрі өз мүдделері үшін және де жалпы әл-ауқатты көтеру үшін ниет білдірсе» делінген [4, 166].

Жалпы әр бір оқушыға сауалнама қою арқылы патриот сөзінің мағынасын түйсігінде қандай қызмет атқаратынын білуіге болады. Әр адам үшін ол жеке мағынасы бар. Бұл байланыста оның мәдениет деңгейі, дүниетанымы, өмірлік тәжірибе көрініс береді. Мен ән арқылы яғни вокалды шығармаларды зерттеу кезінде мен әртүрлі құралдарды қолданамын: картиналардың репродукциясы, әскери тақырыптағы фотосуреттер, көркем фильмдердің бейімделуін қарастырамын. Мен дұрыс тандалған сөздердің, интонацияның көмегімен шығарманың мазмұнын, тарихын қол жетімді және қызықты жеткізуге тырысамын. Мысалы: қазақ композиторларының шығармашылықтарынан әндерді таңдау арқылы патриоттық тақырыптағы әңгімелесулер мен әндерді үйрену балаларға өз халқы мен елі үшін мақтанш сезімін ұялатады. Олар бұл сезімді вокалдық шығармаларды орындау, шығарманың көркемдік бейнесін бейнелеу арқылы жеткізеді.

Музыкалық білім беру педагогикасы саласында Қазақстанның жалпы білім беретін мектептеріндегі музыка пәні оқу бағдарламаларын, әдістемелерін жасауға елеулі үлес қосқан – ғалым-педагог Ш.Б.Құлманов. Оның «Теория и практика воспитания младших школьников средствами казахской народной музыки» атты монографиялық еңбегінде қазақ халық музыкасын мәдениет құбылысы, өнер түрі, педагогикалық құрал ретінде қарастырыла келе,

оның көп сатылы өзара байланыстылығы функциялар атқаратындығын сараптап көрсетеді. Ш.Б.Құлманованың еңбегінде бастауыш сынып оқушыларын халық музыкасы арқылы тәрбиелеу мүмкіндіктері олардың психофизиологиялық ерекшеліктерін (қабылдау, зейін, ес, қиял, ойлау, ерік, сезім, дауысқа қатысты мүшелер: есту мүшесі дауыс мүшесі, тыныс мүшелері) және музыкалық қабілеттерін (есту, ырғақ, музыкалық ес) ескерумен аяқталады [13, 5-76]. Ш.Б.Құлманованың келесі бір жетістігі – қазақ халқының музыкасының жанрлық ерекшеліктеріне және олардың педагогикалық маңыздылығына қарай жүйеге келтіріп, мазмұндық сипаттама беруі. Музыкалық білім мен тәрбие беру педагогикасының дамып, қалыптасу бағытына арналған еңбектерге жасаған талдау оның ғылым саласы ретіндегі мәні мен ерекшеліктерін түсінуге мүмкіндік береді. Жалпы осы тұрғыда негізгі патриоттық тақырыптардағы әндерді насихаттау барысында негізгі оқыту әдістерін қолданамыз.

Отанымыздың мүдделеріне қамқорлық жасау, Отанымыздың мақтанышы, тарихқа, тілге құрметпен қарау, гуманизм, мейірімділік, қазақ музыкасына жүгіну бүгінде музыкалық және патриоттық тәрбие беруде нақты көмек көрсете алады. Оқушылардың «Отан» ұғымын қалыптастыру механизмі қандай? Осы тұста негізгі үш компоненті атап көрсетсек.

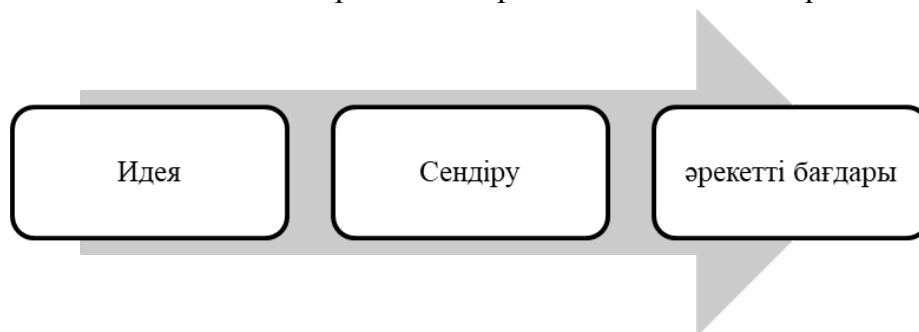

## Кесте 2. Оқушыларға патриоттық ұғымын қалыптастыру жолдары

Үш компонентті атап өткім келеді:

1) идея - мұғалім эмоционалды қабылдау негізінде Отан туралы түсінік қалыптастырады және оқушылардың көрнекі-бейнелі ойлауына сүйенеді: айқын әуенмен, қол жетімді мәтінмен шығармалар таңдалады; сүйікті өлкенің сұлулығы, соғыс кезіндегі құрдастарының ерліктері туралы шығармалар. Сонымен қатар педагог жасайды мұндай жағдайларға еді оқушылары-тілектеріңізді білдіруді сұраймын махаббат сезімін, өз Отанына мақтаныш, оның даңқты тарихы бар композиторлардың шығармашылықтарын тыңдау арқылы дамыту.

2) сендіру - әр түрлі қызмет түрлерінде: патриоттық тақырыптағы әңгімелерде, хабарламаларда Отанға деген сүйіспеншіліктің мәнін түсіну, музыкалық-әдеби кештерді өткізу, аудан немесе қала әкімшілігі ұйымдастырған әлеуметтік маңызды жобаларға қатысу. Осы кезеңде балалардың «Отан» ұғымын түсінуі жүреді, туған жер туралы білім көлемі артады, Оқушылардың Отан туралы ойлау қабілеті артады, ұтымды логикалық ойлау дамиды, бұл оларға алған бағаларын қолдануға немесе ойлау арқылы бағалау қызметін жүзеге асыруға мүмкіндік береді.

3) әрекетті бағдары - балалардың Отанға деген құндылық қатынастарын тікелей бастан кешуі, оқушылардың бойында патриотизм саласында: концерттік қызмет, басқа елдерге гастрольдер, ардагерлермен кездесулер, ел үшін маңызды мерейтойлық күндерді мерекелеу сияқты уәжді көрініс табу қабілетін қалыптастыру. Барлық үш кезеңнен өткеннен кейін баланың «Отан» ұғымында жеке мағынасы бар және ол Отан өзі үшін және басқа адамдардың

өмірі үшін маңыздылығын түсіне алады. Бұл хабардарлық оған тақырыптық шығармаларды эмоционалды түрде орындауға, оларға жан дүниесінің бір бөлігін салуға көмектеседі.

Нәтиже. Жалпы зерттеуді нақтылай келе, оқу бағдарламаларында патриоттық тәрбие беру бағыттары бойынша ән сабағында қарастырамыз. Жалпы жоғарыда атап өткен ғалымдардың еңбектеріне сүйене келе, негізгі үш компоненттік бағыт бойынша ән арқылы патриоттық сезімдерін дамытамыз. Нақтылай келе, идея тұрғысынан – жалпы Отан жайлы әуендерді қарастыра келе, көптеген музыкалық шығармалардың композициясына байланысты көрсете аламыз. Атап айтқанда, соғыс кезеңіне байланысты шығарылған шығармалар, табиғат және Отан тақырыбындағы шығармаларды оқушылар есту арқылы өздерінің музыкалық кабылдау түйсіктерін дамыта келе, жаңа кейіп, бейнелік ерекшеліктерді көрсетеді.

Патриотизм жоғары сезім, таптырмас құндылық, әлеуметтік маңызды қызметтің маңызды мотиві ретінде жеке тұлғада, рухани-адамгершілік және мәдени дамудың жоғары деңгейіне жеткен әлеуметтік топта толық көрінеді. Шынайы, рухани патриотизм Отанға жанқиярлықпен қызмет етуді көздейді. Патриоттық тәрбиені жүзеге асыру тәрбие процесінің жалпы заңдылықтары мен принциптерін және жалпы білім беретін мектепте бастауыш сынып оқушыларына патриоттық тәрбие берудің ерекшеліктерін көрсететін принциптер жиынтығына негізделеді. Олардың қатарына мыналар жатады:

- патриоттық тәрбиенің қоғамның дамуымен және ондағы болып жатқан оқиғалармен шартталуы;
- патриоттық тәрбиенің мазмұнын, нысандары мен әдістерін, құралдары мен әдістерін оқушылардың жас ерекшеліктеріне және жеке ерекшеліктеріне сәйкестендіру;
- оқу-тәрбие процесін ұйымдастыру мен жүзеге асырудың жаңа тұжырымдамаларына және негізгі педагогикалық ұғымдарды жаңа түсінуге сүйену.

Қорытынды. Біздің еліміздегі бүгінгі әлеуметтік жағдайда, мемлекет саясаты рухани құндылықтарды жандандыруға бағытталған кезде, оқушылардың патриоттық тәрбиесі үлкен маңызға ие болады. Мектеп жаңа мыңжылдықта өмір сүретін адамның қалыптасуына үлес қосады. Қазіргі мектептегі патриоттық тәрбиенің идеологиялық негізі-ұлттың рухани-адамгершілік құндылықтары. Қазіргі жағдайда патриоттық тәрбиенің мәнін жеке адамның сезімін, өз халқының гуманистік рухани құндылықтарына негізделген патриоттық сананы дамыту деп түсіндіруге болады. Күнделікті өмірде біз патриотизмді өлшеуге болатын шараны кездестірмейміз. Отанға деген сүйіспеншілік адамның санасында туған өлкеге, тілге байланысты бейнелер болған кезде, мұның бәрі сіздің Отаныңыз екендігіне мақтаныш сезімі пайда болған кезде ғана рухтың күшіне айналады Патриотизм-бұл өз Отанына, оның тарихына, жетістіктеріне деген мақтаныш сезімі. Бұл өз елін әдемі, бай, берік, бақытты етуге деген ұмтылыс – бұл халықтың ұлттық мақтанышы мен қадір-қасиеті, қоғамдық ұжымдық күш ретінде патриоттық сезімдермен тығыз байланысты.

Эстетикалық цикл сабақтары, әсіресе музыка ол түпсанаға үлкен әсер етеді (эмоционалды деңгейде). Музыкалық экспрессивтілік құралдары балаларды жан-жақты тәрбиелейді: сана (түсіну) деңгейінде де, эмоциялар мен сезімдер деңгейінде де. Баланың туған жерлеріне, адамдарға деген сүйіспеншілігін, ел тарихына, оның ең жақсы өкілдеріне деген мақтаныш сезімін, өз күшіне және ел мен өз халқының жарқын болашағына оптимистік сенімін тәрбиелейтін тиісті репертуарды (отандық, шетелдік композиторлар, халық музыкасының үлгілері) таңдау. Патриоттық тәрбие оқушыларды әлемдік өркениеттің үздік жетістіктерімен таныстырумен үйлесімді ұштастырылуы тиіс. Бұл жүйе сабақтастықты ойлауды дамытуға, өзінің ұлттық мұрасына берілгендікке және оның әлемдік рухани дамудағы рөлі мен орнын түсінуге, сондай-ақ барлық басқа жүйелер мен дәстүрлерді құрметтеуге және

оларға ашық болуға ықпал етуі керек. Тек өз мұрасына деген терең және саналы сүйіспеншілік адамды басқалардың сезімдеріне құрметпен қарауға шақырады.

#### *Әдебиеттер тізімі*

1. «Жаңартылған бағдарламалар бойынша бастауыш білім беру деңгейіндегі пәндерді оқыту ерекшеліктері» тақырыбындағы облыстық ғылыми-тәжірибелік интернет-конференциясы. Журнал-мақалалар. 303бет. Алматы. 2014 ж
2. Харламов И.Ф. «Искусство в школе» 1999ж , №2, 11 бет
3. Михайлова М.А. Оқушылардың музыкалық қабілеттерінің дамуы. Ярославль. Академия.2003, -260б
4. «Педагогика». Дәріс курсы. Алматы «Нұрлы әлем», Абай атындағы Ұлттық Педагогикалық Университеті, педагогика кафедрасы авторлар ұжымы. 2003-368 бет.
5. Тельчарова Р.А. «Музыкальное воспитание в школе» Вып.10. М.: «Музыка», 1998
6. Яворский Б.Л. Профессия - учитель музыки - М.: Просвещение, 1994. - 110 с.
7. Теплов Б.М. Психология музыкальных способностей. Москва-Ленинград: 1997 - 334 с.
8. Назайкинский Е.В. Стиль и жанр в музыке: Учеб. пособие для студ. высш. учеб. заведений. – Москва: Гуманит.изд.центр ВЛАДОС, 2003. – 248 с.
9. Медушевский В.В. От игры к самовоспитанию – М.: 1991 – 52 с.
10. Тарасов Г.С. Игровой метод в развитии музыкально-нравственных интересов младших школьников в детском хоре. «Музыкальное воспитание в школе». Вып.14. М.: «Музыка», 1990.
11. Асафьев Б.В. Музыкальная форма как процесс: в 2 кн. Кн. 1. / Б. В. Асафьев (Игорь Глебов). - М.: Гос. муз. изд-во, 1. с.
12. Кабалевский Д.Б Программа по музыке для общеобразовательных школ 4-7 классы / Д.Б. Кабалевский. - М.: Просвещение 1993.
13. Құлманова Ш.Б Теория и практика воспитания младших школьников средствами казахской народной музыки. –Алматы, 1999.

*«Педагогика музыкального образования» - понятие, которое работает в сфере общей музыкальной культуры в рамках пропаганды творчества, воспитания через музыку, пробуждения патриотических чувств, изучения через музыку симпатий к нации. Методическое содержание образования и методика преподавания этого понятия составляют определенную систему, область, которая прославляет творчество и культуру в рамках пропаганды нашего национального наследия как средства воспитания. Педагогика музыкального образования как общественное явление определяет закономерности воспитания, сущность и роль общественной жизни. Поэтому педагогика музыкального образования-это наука о воспитании не только детей и молодежи, но и взрослых. Сложившаяся практика музыкальной педагогики определяет две функции музыкального образования. Она состоит в том, что первая функция – формирование классической, то есть музыкальной культуры личности, выходящей на уровень духовно-нравственных ценностей и общей веры. Творческое развитие и образное мышление-богатство, приобретающее опыт общения с музыкальным искусством. Вторая функция-прагматичная, обслуживающая творческого специалиста. Программа общего музыкального образования, несомненно, стала инструментом воспитания учащихся. Основная система образования-обновление знаний из года в год, укрепление эффективных и качественных знаний с использованием новейших*

современных технологий и новых идей, систематизация методов и приемов программы обучения. В учебной программе знания и профессиональные навыки, которые учащиеся должны развивать в рамках предмета, представлены в виде учебных целей. В этих учебных целях определяется содержание учебной программы для каждого класса. Цели обучения разделены на разделы и подразделы, однако их не нужно преподавать только в рекомендованном порядке. Говоря об этих основных особенностях, можно уточнить актуальность исследования по патриотическому воспитанию через общую музыкальную дисциплину. Несомненно, воспитание берет свое начало в колыбели, хотя можно сказать, что развитие национального сострадания и чувства патриотизма через музыкальные произведения через обучение в стенах школы заключается в связи между педагогом и учеником, а также в методах и ценностях предлагаемых педагогических программ в целом.

Ключевые слова: воспитание, творчество, современные технологии обучения, чувство патриотизма.

*«Pedagogy of music education» is a concept that works in the field of general musical culture as part of the promotion of creativity, education through music, awakening patriotic feelings, studying sympathy for the nation through music. The methodological content of education and the teaching methods of this concept constitute a certain system, an area that glorifies creativity and culture as part of the promotion of our national heritage as a means of education. The pedagogy of music education as a social phenomenon determines the laws of education, the essence and role of public life. Therefore, the pedagogy of music education is the science of educating not only children and youth, but also adults. The established practice of music pedagogy defines two functions of music education. It consists in the fact that the first function is the formation of a classical, that is, musical culture of the individual, reaching the level of spiritual and moral values and common faith. Creative development and imaginative thinking are riches that gain experience in communicating with the musical art. The second function is pragmatic, serving a creative specialist. The general music education program has undoubtedly become a tool for educating students. The main system of education is updating knowledge from year to year, strengthening effective and high-quality knowledge using the latest modern technologies and new ideas, systematization of methods and techniques of the training program. In the curriculum, the knowledge and professional skills that students should develop within the subject are presented in the form of educational goals. For these educational purposes, the content of the curriculum for each class is determined. The learning objectives are divided into sections and sections, but they do not need to be taught only in the recommended order. Speaking about these main features, it is possible to clarify the relevance of research on patriotic education through a common musical discipline. Undoubtedly, education originates in the cradle, although it can be said that the development of national compassion and a sense of patriotism through musical compositions through school education lies in the connection between the teacher and the student, as well as in the methods and values of the proposed pedagogical programs in general.*

Keywords: education, creativity, modern learning technologies, a sense of patriotism.

## ЭСТЕТИЧЕСКАЯ ЦЕННОСТЬ КИТАЙСКОЙ КАЛЛИГРАФИИ В ИСТОРИИ ИСКУССТВА

Чжыхань Ч.

Санкт-Петербургский государственный университет промышленных технологий и дизайна

*Китайская каллиграфия - это уникальный вид искусства, сочетающий в себе письмо и живопись. Она выражает личность, эмоции и эстетический вкус каллиграфа с помощью кисти, туши и бумаги. Китайская каллиграфия имеет долгую историю и богатое культурное наследие. Она отражает развитие китайского языка, философии, религии и политики. Китайская каллиграфия также является источником вдохновения и влияния для других видов искусства, таких как живопись, поэзия и архитектура. Китайская каллиграфия - это не только средство коммуникации, но и проявление красоты и гармонии. Каллиграфию часто классифицируют с разных точек зрения и по разным критериям, включая шрифт печати, канцелярский шрифт, обычный шрифт, бегущий шрифт и скоропись; по материалу, на котором написан почерк, - А, золото, цзянь, бумага, шелк, камень и бумага; по стилю каллиграфии - Оуян Сюнь (стиль Оу), Янь Чжэньцин (стиль Янь), Лю Гунцюань (стиль Лю), Чжао Мэнфу (стиль Чжао) и т.д.; по формату каллиграфии - чжунтан, доуфан, баннер, полосатый экран, двусторонний баннер, веер, альбом и т.д. Каллиграфический стиль делится на следующие категории. Каллиграфия - это искусство письма в соответствии с характеристиками текста и его смыслом, используя его каллиграфическую кисть, структуру и главы, чтобы сделать его эстетически приятным произведением искусства.*

*Ключевые слова: китайская каллиграфия, история искусства, эстетическая ценность.*

### I. Историческое описание китайской каллиграфии

#### (i) Древние и современные

Каллиграфия, также известная в древности как "Шу Дао", "Мо Дао", "Шу Сюэ" или просто "Шу", - это древнее искусство написания китайских иероглифов [1]. Это древнее искусство написания китайских иероглифов. История китайской каллиграфии насчитывает более 3 600 лет, а письменность на костях оракула, появившаяся между 17 и 11 веками до нашей эры, является истоком китайской письменности. От письма на костях оракула дошел путь до письма Большой печати. В эту эпоху каллиграфия отражала скорее благородство письменного слова, чем его полезность, и ей уделяло особое внимание и доминировало небольшое количество людей. В периоды Шан, Западного Чжоу, Весны и Осени и Воюющих государств преобладало письмо Золотой Печати (Большое письмо Печати), которое относится к надписям и символам, отлитым на бронзовых сосудах и имеющим прототип письма. Сценарий печати - это собирательное название Большой печати и Малой печати, которые были введены Цинь Шихуаном для унификации письменности всего мира. Популяризация Малого печатного письма привела к тому, что оно действительно перешло из высшего класса в массы, сделав каллиграфию более плебейской и еще более упростив письмо.

Династия Цинь стала золотым веком каменных надписей и развития канцелярского и скорописного письма, отказавшись от образных построений и сформировав основной рисунок современных письменных штрихов, при этом изобразительное значение все более размывалось, а символический характер еще более усиливался. Клерикальное письмо династии Хань подняло популярность каллиграфии на пик и открыло возможность для вариаций письма. Обычное письмо, бегущее письмо и скоропись превратили китайские иероглифы из утилитарных в носителей культурного ритма, индивидуальных особенностей и эстетической направленности. Во времена двух династий Цинь, Северной и Южной

династий, династий Суй и Тан происходило постепенное становление регулярного и бегущего письма, самым известным из которых является "Предисловие Ланьтинга" каллиграфа Ван Сичжи из Восточной Цзинь. Он постепенно приобрел атмосферу храма, с простой, но величественной аурой, и стремился выразить личные эмоции. Каллиграфы династии Сун коллективно выбрали путь выражения своих личных "интересов". В династии Юань и Мин каллиграфия четырех великих каллиграфов - Яня, Лю, Оу и Чжао - слилась воедино, сочетая технику кисти, туши и живописи в поисках художественных прорывов. Во время правления династии Цин возникли две различные школы каллиграфии. Одна школа следовала традициям постиграфии, а другая была монументальной. Древняя каллиграфия датируется династией Цин.

Современная эпоха относится к периоду от Первой опиумной войны в 1840 году до основания Нового Китая в 1949 году. С 1911 по 1949 год каллиграфия этого периода была унаследована от конца династии Цин, в теории Кан Ювэя "северный памятник и южный столб" "подавление столба и возвышение памятника", под влиянием школы каллиграфии памятников. Этот период был очень важным для каллиграфии. Ограничение стилей Цзинь и Тан в мире каллиграфии было нарушено, и шрифт печати, клерикальный шрифт и северные памятники вновь обрели силу.

#### (ii) Современные и новейшие

За периодом с 4 мая 1919 года (движение "Четвертое мая") до основания Китайской Народной Республики 1 октября 1949 года последовал современный период (с 1 октября 1949 года по настоящее время). Современная каллиграфия больше не является уделом литераторов и аристократии, она охватила все слои общества, и сложилась новая ситуация, когда наследие цзиньши и надписи совместимы, представляя собой "плюралистическую" картину. Современное искусство каллиграфии - это всеобъемлющее выражение пространства кисти и туши (линии и структуры) китайских иероглифов (или китайских иероглифов) в контексте столкновения восточной и западной культур. Например, Сюй Бин начал разрабатывать "Новую английскую каллиграфию" в 1994 году, чтобы освободиться от ограничений "семантики" письма. В отличие от этого, современная и новейшая каллиграфия - это не "каллиграфия", а новый вид искусства, созданный на основе традиционных каллиграфических ресурсов и сочетания их с концепциями формальной композиции западного современного искусства. Современные и новейшие каллиграфы следуют лучшим традициям каллиграфов на протяжении веков, стремясь достичь визуальных прорывов с помощью усовершенствованных каллиграфических инструментов и в ограниченном пространстве размера шрифта.

#### II. Роль и статус китайской каллиграфии в истории искусства

Теория каллиграфии - это теоретическое изучение основных особенностей китайской каллиграфии, таких как структура, линия и внешняя форма, а также основная философия и эстетическая позиция каллиграфии. Теория каллиграфии включает в себя широкий спектр элементов, в том числе теории по истории каллиграфии, исследования, связанные с каллиграфами, исследования каллиграфических стилей и теории по технике, а также защиту фальсификации в коанах.[2]В книге "Теоретические системы китайской каллиграфии" Сюн Бинмин утверждает, что "метафорическая" школа каллиграфии является самой старой каллиграфической теорией, где изображение каллиграфии основано на природных объектах, антропоморфизме мазков кисти, таких как поребрик, дракон и змея, лебедь, и антропоморфизме каллиграфического стиля, где текст является живой формой.[3]"Чисто стилистическая школа" каллиграфии использует принципы моделирования для объяснения красоты метода, говоря о работе кистью, структуре, балансе, тенденциях, цвете туши и т.д.,



отдавая предпочтение статичным законам архитектурной красоты. Есть Ван Сичжи, который делает акцент на технике, и Чжао Мэнфу, который является эстетистом. Теория каллиграфии "эмоциональной школы" делает акцент на выражении внутренних эмоций и духовной деятельности, с романтизмом династии Тан и индивидуалистическим лиризмом династии Сун. "Этическая школа" каллиграфии - это эстетическая школа, основанная на конфуцианстве, которая считает, что красота должна содержать "добро" и что необходимы как техника, так и культивирование. "Натуралистическая" школа каллиграфии, основанная на даосской мысли, считает, что красота естественна, что она исходит от природы и что она вне человеческого суждения о красоте, уродстве, добре и зле. "Школа каллиграфии дзен является представителем буддийской школы. Она воплощает тонкую красоту Хуай Су и традиции. Школа инноваций" - это теория каллиграфии периода поздней Мин, которая бросала вызов не "нейтральной" эстетике и была представлена Сюй Вэем, Ван Дуо и Фу Шанем. В теоретическом процессе древнекитайской каллиграфии теория каллиграфии была "скрытой эстетикой", тайно отраженной в создании каллиграфии и интеграции культивирования души.

Каллиграфия - это китайское искусство письма, и поскольку китайские иероглифы изначально были созданы китайскими предками для описания и запоминания вещей, им присуще свойство красоты. Фактически, существует различие между "движением кисти" в "печатном письме, канцелярском письме, бегущем письме, обычном письме и скорописи". Практичность каллиграфии может быть использована для письма, выражения и даже для решения всех вопросов, от макро- до микро, поэтому основа каллиграфии должна быть точной и ясной, чтобы люди могли её распознать.

Каллиграфия имеет безграничные возможности для создания и достижения формальной красоты, подчеркивая характеристику "смысл в форме". Это сочетание "фигуративности, абстракции и образности" - вершина искусства. Китайская каллиграфия - это, прежде всего, красота "линии", искусство формирования линии из точки в целое, другими словами, искусство формирования линии. Каждая линия - это картина. Самые ранние пиктограммы возникли из природных форм, а все в природе является символом жизни, и каждый объект в природе - это картина. Таким образом, каллиграфия - это форма, которая лучше всего выражает жизнь.

Каллиграфия выражает внутреннее стремление и чувство, структуру кисти и то, насколько она отражает стремление к добродетели. Величайшая суть китайской каллиграфии - возвращение к сердцу, наслаждение собой и сосредоточение на выражении духовности и чувства. "Хотя они принадлежат к разным эстетическим системам, каллиграфия является материальной поддержкой для каллиграфии, а каллиграфия - художественным выражением слов, которые занимают ведущее место среди различных искусств в истории китайского искусства.

В то время как история художественных стилей в Европе часто основывается на изменениях в архитектурных стилях, разделяя эпохи по архитектурным стилям, каллиграфия в истории китайского искусства несет в себе все следы культурного развития на протяжении веков, от самых ранних исследований и поисков культурных символов, практического продвижения последующих поколений, до выражения эстетических чувств в группах и отдельных людях. Каллиграфия продолжает оставаться общей нитью, которая тянется и по сей день. Как инструмент для общего пользования и общения, она заложила основу для социального взаимодействия и объединения культурной психики и мышления людей.

III. Эстетическая ценность китайской каллиграфии, скрытая в истории

Комментируя эстетическую ценность китайской каллиграфии, г-н Шэнь Иньмо сказал:

"Мир признает китайскую каллиграфию высшим искусством, потому что она демонстрирует удивительные чудеса, великолепии нарисованной картины без цвета, гармонию музыки без звука, и привлекает человека оценить ее с радостным сердцем" [4]. Каллиграфия - это структурированная культурная форма и внутренне присущая ей духовная форма, созданная посредством использования специфической техники письма. Во-первых, "техника" - это представление каллиграфии, основа и ключ к реализации эстетических и культурных ценностей; во-вторых, каллиграфия - это конденсация "структурирования" из письма, переход от "чистой техники". "Наконец, высший уровень каллиграфии - это представление "культурной и духовной формы" за пределами техники, эстетический путь беззакония Цин Ши Дао, который является высшим законом. Свобода ума и тела - это высшее состояние эстетической деятельности.

В 1987 году Ван Сюэчжун предложил концепцию "традиционных школ, инновационных школ и современных школ каллиграфии".[5] По мере того как каллиграфия "движется от традиции к современности", дух каллиграфии продолжает исследовать художественные способы, соответствующие особенностям времени, средства выражения, объединяющие содержание и форму. Чтобы получить импульс для дальнейшего развития, современная каллиграфия должна вернуться к "традиции" и продолжать исследовать "истоки" каллиграфии - уникальные китайские эстетические метакатегории формы, духа, образности, смысла и качества, а также специфические формы сочетания духа каллиграфии с внешним выражением. и литературное качество, а также специфическое сочетание духа каллиграфии с внешним выражением. Каллиграфия - это форма художественного выражения, которая требует "индивидуальной формы" для выражения "индивидуального духа". Суть каллиграфии заключается в том, чтобы использовать "технику", но выйти за ее пределы, достигнув в конечном итоге художественной сферы культурного и духовного ядра.

Каллиграфия является прекрасной традиционной китайской культурой, а китайская каллиграфия - это не только "искусство оценки" - знак и воплощение духовной цивилизации, но и "практическое искусство", поскольку Китай полагается на китайские иероглифы, чтобы Китайская каллиграфия - это форма выражения китайских иероглифов, не говоря уже о ее практической ценности как записи цивилизации до того, как она стала искусством. Каллиграфия подчеркивает функцию чтения и записи, культивирования тела и разума и укрепления основ традиционной культуры, поэтому построение эстетической системы китайской каллиграфии может быть усовершенствовано от "фрагментарной" до "систематической". С точки зрения культурного самосознания и культурной уверенности, мы проясним направление каллиграфической эстетики и внесём вклад в реконструкцию и устойчивое развитие современной каллиграфической эстетики, чтобы построить новую модель современной каллиграфической эстетики. В ходе своего исторического развития китайская каллиграфия всегда играла роль в развитии литературы и каллиграфии как образа жизни, как культуры для людей и как образа действий.

#### *Список источников*

1. Чжай Цзюньлинь. Традиционная культура и коммуникация / Чанчунь: Издательство Северо-восточного нормального университета, 2020. 21с.
2. Хун М, Сунь Чао, Чжан Личунь. Визуальная коммуникация, изобразительное искусство и художественное творчество / Пекин: Издательство "Хуалин", 2020. 267с.
3. Сюн Бинмин. Теоретическая система китайской каллиграфии / Тяньцзинь: Тяньцзиньское образовательное издательство, 2002. 19с.
4. Хань Чэнде. Меловая каллиграфия / Чэнду: Издательство Чэнду, 1990. 77с.

5. Лю Цзунчао. Современная история китайской каллиграфии, пересмотренное издание / Ханчжоу: Издательство Китайской академии искусств, 2015. 85с.

*Chinese calligraphy is a unique art form that combines writing and painting. It expresses the personality, emotions and aesthetic taste of the calligrapher using brush, ink and paper. Chinese calligraphy has a long history and rich cultural heritage. It reflects the development of Chinese language, philosophy, religion and politics. Chinese calligraphy is also a source of inspiration and influence for other art forms, such as painting, poetry and architecture. Chinese calligraphy is not only a means of communication but also a manifestation of beauty and harmony. Calligraphy is often classified according to different perspectives and criteria, including print, clerical script, regular script, running script and cursive script; by the material on which the script is written, A, gold, Jian, paper, silk, stone and paper; by the style of calligraphy, Ouyang Xun (Ow Style), Yan Zhenqing (Yan Style), Liu Gongquan (Liu Style), Zhao Mengfu (Zhao Style) etc. Calligraphy style is divided into the following categories Calligraphy is the art of writing according to the characteristics of the text and its meaning, using its calligraphy brush, structure and chapters to make it an aesthetically pleasing work of art.*

*Keywords: Chinese calligraphy, art history, aesthetic value.*

## СОЗДАНИЕ И ПЕРВЫЕ ВЫПУСКИ ИЗДАТЕЛЬСТВА «ЯЗЫЧИ»

*Абасова Л.Г. кызы*

*Бакинский Государственный Университет, Баку*

*В тезисе рассматривается история издательства «Язычи», созданного в Азербайджане в советское время. Получается, что издательство «Язычи» было создано на базе литературной и переводной литературы издательства «Азернешр». С момента основания издательство выпускает успешные издания, так как в его репертуаре публиковались произведения азербайджанских и зарубежных писателей, а также переводные произведения. Поэтому очень важно тщательно исследовать деятельность издательства «Язычи».*

*Ключевые слова: издательство, книга, серия, писатель, печать, перевод.*

Азербайджан – богатая страна. Это страна, которая дает творческим людям неисчерпаемые темы. Самоотверженный народ нашей страны, его героический труд является одним из факторов, который больше всего интересует наших читателей и принимает непосредственное участие в воспитании наших читателей. Писать о нашей современной жизни, всемирно-исторической борьбе нашего народа – это создавать художественный памятник нашего времени. Главная задача художественной литературы и азербайджанской интеллигенции, иначе говоря, писателей – претворить в жизнь принцип органической связи литературы с жизнью. Неслучайно произведения азербайджанских писателей всегда были и остаются художественной летописью борьбы нашего народа за прекрасные и счастливые дни, за благополучную жизнь. Человек и его жизнь, борьба, творчество – вечный предмет литературы. Почетным долгом наших писателей, литературно-художественных деятелей, выдающихся писателей и поэтов является отражение яркими красками мужества и красоты народа, величия его борьбы за счастливое будущее правильными примерами для содействия роста творческого потенциала народа и воспитания людей на положительных примерах. Герои, меняющие облик мира, строящие мощные промышленные центры, раскрывающие неисчерпаемые природные ресурсы, покоряющие бескрайние просторы, создающие изобилие материальных благ, составляют основу положительного образа героя в нашей литературе. Перечисленные качества художественной литературы требуют ее тщательной публикации, разработки, пропаганды и распространения. 40% книг, издаваемых в нашей стране, то есть в Азербайджане, составляют художественная литература, так как читательская аудитория художественной литературы очень широка. В силу этого издание художественной литературы в Азербайджане растет с каждым годом.

Большинство произведений, издаваемых действующими в стране издательствами (как частными, так и государственными), составляют книги современных азербайджанских писателей. При этом определенное место отводится произведениям классиков азербайджанской, русской и мировой литературы, а также современных и зарубежных писателей.

Еще в советское время в докладах и выступлениях ряда писателей Союза Писателей Азербайджана, на съездах писателей и статьях, в периодических изданиях справедливо критиковалась работа наших издательств и плохое выполнение планов по выпуску художественной литературы. Но иногда эта критика не оправдывалась. Мы отметили, что в 1960-е и 1970-е годы публикация художественной литературы увеличивалась из года в год. В критических статьях и отчетах утверждалось, что все запланированные публикации должны быть опубликованы. Однако для издания всех запланированных публикаций необходимо было

учитывать печатные и бумажные ресурсы. Эти факторы не позволили опубликовать всю запланированную художественную литературу. Это произошло из-за несоответствия между издательскими планами и возможностями бумаги и печати.

В некоторых случаях мы можем оправдать недовольство писателей нашими издательствами. Потому что в 1970-е годы в деятельности наших издательств, как и в книгоиздании, в общем, укоренился субъективизм. Поэтому, когда один писатель публиковал по 5-6 произведений в год, а другой автор не публиковал и одного произведения в 3-4 года, то, несомненно, возникало недовольство. С другой стороны, в 1960-1970-х годах нарушение сотрудничества между Союзом Писателей Азербайджана и Государственным издательством республики при планировании издания художественной литературы было одним из факторов, отрицательно сказавшихся на бесперебойный ход работы. В отчете V съезда Союза Писателей Азербайджана было предложено создать в стране специальное издательство художественной литературы.

Инициатива Союза Писателей Азербайджана и увеличение читательского спроса на издание художественной литературы в нашей стране стали основанием для создания издательства «Язычи». Так, в 1977 г. в республике было создано издательство «Язычи», которое начало свою деятельность в 1978 г. (1, с. 130). Редакции художественной и переводной литературы при Азернешре были переданы издательству «Язычи». Перед издательством была поставлена задача еще больше расширить публикацию художественной литературы в стране. Основной целью открытия этого издательства в республике было доведение до широкой читательской аудитории произведений классиков и современных писателей нашего народа, а также жемчужин, как русской литературы, так и народов СССР и прекрасных произведений мировой литературы. За первые 5 лет своей деятельности издательство «Язычи» издало около 800 наименований публикаций более чем в 8 миллионов экземпляров, а годовой объем литературных изданий увеличился почти вдвое по сравнению с 1978 годом. Примечательно, что 90-93% литературы, издаваемой издательством, является оригинальной художественной литературой и переводной художественной литературой (3, с.199-200).

В 1978-1980 годах в издательстве «Язычи» были изданы произведения писателей и поэтов Азербайджана, русской литературы и произведения народов СССР, а также ряд ценных произведений из зарубежной литературы. Среди этих произведений можно отметить «Стихи» Хагани Ширвани, «Стихи» Низами Гянджеви, «Избранные произведения» Саиба Тебризи, «Стихи» И. Насими (на русском языке), «Стихи» М.П. Вагифа (на русском языке), 14 томов «Избранные сочинения» Льва Толстого, «Жизнь ненужного человека» М.Горького, «Далекie страны» А.Гайдара, «Повесть о настоящем человеке» Б.Полевого, «В этом саду соловей поет» Г.Мирзаева, «Смерть ростовщика» С.Айни, «Отец Горио» О.Бальзака, «Письмо в деревянном небе» А.Неси, «Болгарские рассказы» и другие.. В отличие от предыдущих периодов, в 1960-1970-х годах произведения наших литераторов, часть переводной литературы, многотомные сборники, антологии, избранные произведения и другие были опубликованы в книжной форме. 10 томов избранных произведений азербайджанского народного писателя С.Рагимова, 5 томов избранных произведений А.Шаига, 10 томов произведений Г.Мехди, 10 томов произведений М.Ибрагимова, 6 томов произведений С.Рахмана и другие важные издания, были предоставлены читателям издательством «Язычи».

В 1970-1980-е годы важные мероприятия, решения и указания, осуществленные ЦК Компартии Азербайджана, сыграли большую роль в расширении книгоиздания в республике, особенно художественной литературы.

Особого внимания в этом отношении заслуживает постановление ЦК

Коммунистической партии Азербайджана от 5 января 1979 года «О мерах по улучшению изучения, публикации и популяризации литературного наследия великого азербайджанского поэта и мыслителя Низами Гянджеви». Это важное решение обобщает прошлый опыт публикации литературного наследия Низами и подробно анализирует его с точки зрения текущей ситуации, успехов и недостатков. Самое главное, открываются широкие перспективы и возможности для работы в этом направлении и в будущем. В нашей республике массовым тиражом были изданы 5 поэм Низами Гянджеви, вошедших в «Хамсу» и другие лирические стихотворения поэта, на азербайджанском и русском языках, а также несколько переизданий этих произведений на языках народов СССР.

Постановление ЦК Коммунистической партии Азербайджана «О мерах по улучшению изучения, издания и пропаганды произведений классиков художественной литературы» 1980 года было направлено на широкое распространение книгоиздания в стране и изучения классического литературного наследия. Эти важные партийные и государственные мероприятия и решения обеспечивали перспективность в книгоиздательском деле республики и придавали актуальность характерной плановой тематике, учитывая читательскую направленность.

Ряд книг, выпущенных издательством «Язычи», посвящены истории культуры нашего народа, дружбе и интернационализму между народами, героям-юбилярам, передовым трудовым коллективам, известным нефтяникам, хлопкоробам, виноградарям и другим. Стихи, очерки и рассказы о путешествиях писателей и журналистов собраны в конгрессных изданиях «Золотые руки», «Сегодняшняя правда», «Годы и люди», издаваемых издательством «Язычи».

В новой пятилетке широко освещалось издание произведений на литературно-художественные темы, посвященные 60-летию образования СССР. В тематическом плане издательства «Язычи» особое место занимали публикации по разнообразию тематики, охвату содержания и типологии книги. В 1982 году издательством «Язычи» было издано 110 оригинальных художественных произведений, 30 наименований переводных произведений, 29 наименований литературно-критических и литературоведческих, 11 наименований художественной литературы и другие. Было издано книг общим тиражом 185 наименований, 2098,6 тыс. экз. (3, с.208).

Особое место в деятельности издательства «Язычи» отводилось выпуску книг сериями. В этом смысле серии издательства 1980-х годов: «Герои пятилетки», «Азербайджанский роман», «Библиотека поэта», «Первая книга молодого автора», «Библиотека народного творчества» и другие серии имели особое значение. Наряду с оригинальными сериями, такими как «Мастера ашуги», «Из нашего классического наследия», среди читателей широко распространилось и имели большой успех и серии переводческой литературы, такие как «Библиотека приключений», которое издается с 1956 года, «Библиотека научной фантастики» и «Узбекская литература», издаваемые с 1968 года.

В 1981-1985-х годах издательством «Язычи» были напечатаны поэмы Низами Гянджеви, вошедшие в сборник «Хамсе»: «Сокровищница тайн», «Лейли и Меджнун», «Хосров и Ширин», «Семь красавиц», «Искендернаме», «Миниатюры Хамсе»; 6-ти томник «Избранные произведения» Дж.Мамедкулизаде, 3-х томник «Избранные произведения» А.Абульгасана, «Туманный Тебриз» (на русском) М.С.Ордубади и другие книги.

В целях улучшения издания художественной литературы в республике в Госкомиздате обсуждался вопрос о развитии и дальнейшем совершенствовании изданий оригинальной и переводной художественной литературы. С этой целью Республиканский Госкомиздат

посчитал необходимым расширить деятельность издательства «Язычи».

В целом, в результате проведенного исследования видно, что издательство «Язычи» за время своей работы внесло большой и ценный вклад в сокровищницу книжной культуры Азербайджана, и поэтому очень важно и значительно провести обширное и тщательное исследование деятельности издательства.

*Список источников*

1. Абасова Л. Создание и деятельность Азербайджанского государственного издательства «Азернешр». Баку: «Асполиграф», 2020. -352 с.
2. Отчет о творческой и организационной работе, проделанной между V и VI съездами правления Союза писателей Азербайджана. Баку, 1976. - 30 с.
3. Гасанов Г. Этапы развития азербайджанской книги. Баку: «Азернешр», 1989. -255 с.

**ESTABLISHMENT AND FIRST EDITIONS OF "YAZICHI" PUBLISHING HOUSE**

*The report discusses the history of the "Yazichi" publishing house created out of necessity, which was established in Azerbaijan during the Soviet era. It turns out that "Yazichi" publishing house was established on the basis of editions of fiction and translated literature of "Azerneshr". Since its establishment, the publishing house has been publishing successful publications, as it has published works by Azerbaijani and foreign writers, as well as translated works in its repertoire. Therefore, it is very important to thoroughly investigate the activities of the "Yazichi" publishing house.*

*Keywords: publishing house, book, series, writer, print, translation*

## СОЦИАЛЬНО-ПОЛИТИЧЕСКАЯ ИСТОРИЯ БАЛКАРСКИХ ОБЩЕСТВ XVII – ПЕРВОЙ ПОЛОВИНЫ XIX В. В ОТЕЧЕСТВЕННОЙ ИСТОРИОГРАФИИ

*Хаджиева М.Х.*

*Кабардино-Балкарский государственный университет им. Х.М. Бербекова, Нальчик  
faridahad@yandex.ru*

*В данной статье представлен краткий анализ отечественной историографии социально-политической истории балкарских обществ XVII – первой половины XIX вв.*

*Ключевые слова: Балкария, балкарские общества, балкороведение XVII в., историография Балкарии.*

Исследование балкарской истории в отечественном кавказоведении можно условно разделить на несколько этапов изучения. Первый этап научного изучения горских обществ совпадает с началом российского военного присутствия на Северном Кавказе.

В историографии XIX в. постепенно выделяется несколько приоритетных тем. Одна из них – это проблема завоевания Северного Кавказа и установления в регионе российской системы правления. Эта тема была обширна представлена в трудах И. Дебу, П. Зубова, К.Ф.Сталя, а несколько позже в основательных исторических сочинениях В.А.Потто, Н.Ф.Дубровина и С.С.Эсадзе. Но «балкарская тема» лишь пунктирно намечена в этом широком внешнеполитическом и внутривнутриполитическом контексте.

В пореформенный период изучения балкарских обществ большой вклад в историографию внесли русские ученые-профессионалы: М.М. Ковалевский, В.Ф. Миллер, И.И. Иванюков.

Известный русский ученый М.М. Ковалевский в нескольких краткосрочных экспедициях на Кавказ собрал обширный историко-этнографический материал, который лег в основу его широко известных кавказоведческих трудов. [1]

Особенностью историографической ситуации рубежа XIX-XX вв. является появление в числе авторов северокавказских просветителей, который внесли существенный вклад в разработку вопросов балкарской истории. Огромное значение имеет исторический очерк Мисоста Абаева, [2] в котором впервые сделана попытка дать комплексный обзор истории Балкарии с древнейших времен до начала XX в. Автором широко были использованы фольклорные источники.

На 20-е – 30-е гг. XX в. приходится новый этап в изучении истории народов Северного Кавказа. Он опирался на марксистско-ленинскую методологию и в соответствии с определившимися к тому времени научными приоритетами советские историки начали разработку отдельных проблем истории балкарского народа. Главными темами балкарской истории, как и всей советской историографии, стали проблемы классовой борьбы, феодализма, отмены рабства и борьбы с пережитками, что в принципе было характерно для той эпохи.

Национальная политика, проводимая в этот период, негативно отразилась на развитии исторической мысли. В результате сталинской депортации балкарского народа, исследовательская работа по всем проблемам его истории была насильственно прервана в период с 1944 до конца 50-х гг. И только после восстановления автономии балкарского народа в 1957 году началось всестороннее изучение его истории.

В 60-х гг. XX в. начали появляться первые обобщающие работы, которые, несмотря на очерковый характер, определили основной контур, хронологические этапы и наиболее разработанные к этому времени сюжеты истории балкарского народа.



Таким образом, в историографическом плане изучение истории Балкарии XVII – нач. XX в., как и всего Северного Кавказа, проходит три этапа. На первом этапе научного исследования балкарских обществ (XIX – начало XX в.) преобладали направления, которые укладывались в рамки политико-этнологического подхода к предмету изучения. Другими словами, в работах рассматривались особенности общественного и хозяйственного быта горских народов.

На втором, советском этапе (1920-е – 1980-е гг.) последовательное освещение получили основные вопросы социально-политического, социально-экономического и культурного развития Балкарии XVII-XIX вв.

На третьем, современном этапе (с 1990-х гг.) процесс «национализации» исторических школ в регионах России породил новые версии политико-этнологического подхода. С одной стороны, большая академическая наука как бы исключила собственно историю маленькой Балкарии из широкого общероссийского контекста, оставив эти сюжеты для местной историографии. С другой стороны, история народов Кабардино-Балкарии получила ярко выраженные формы «собственной национальной истории населяющих ее народов».

Вместе с тем проблема создания обобщающего труда по истории Балкарии остается открытой.

#### *Список источников*

1. Ковалевский М.М. Закон и обычай на Кавказе. М., 1890.
2. Абаев М.К. Краткий исторический очерк о балкарцах [Электронный ресурс] // Информационно-справочный портал: сайт Studmed.ru. URL:[https://www.studmed.ru/abaev-m-k-balkariya-istoricheskiy-ocherk\\_2f1cfd0f6a5.html](https://www.studmed.ru/abaev-m-k-balkariya-istoricheskiy-ocherk_2f1cfd0f6a5.html) (дата обращения: 10.04.2021).

### **SOCIO-POLITICAL HISTORY OF THE BALKARIAN SOCIETIES OF THE XVII – FIRST HALF OF THE XIX CENTURY. IN RUSSIAN HISTORIOGRAPHY**

***Khadzhieva M.H.***

*Kabardino-Balkarian State University named after H.M. Berbekov, Nalchik, Russia  
faridahad@yandex.ru*

*This article presents a brief analysis of the Russian historiography of the socio-political history of the Balkarian societies of the XVII – first half of the XIX centuries.*

*Keywords: Balkaria, Balkarian societies, 17th century Balkarian studies, historiography of Balkaria.*

*Данная статья посвящена анализу туристского потенциала Калужской области для привлечения в регион нового поколения туристов – современную молодёжь. Стремление вырваться из скучной, однотипной жизни своего родного города и окунуться в жизнь за пределами знакомых мест, посмотреть на завораживающие, манящие своей красотой регионы России - это мотивы путешествия каждого человека. Современная молодежная среда уже пресытилась стандартными местами для путешествия и отдыха. Именно поэтому в последнее время все активнее создаются различные туристские направления, отвечающих различным интересам и запросам для молодых людей. Калужская тоже не отстаёт от развития новых направлений в туризме и старается удивлять креативными идеями молодую аудиторию.*

*Ключевые слова: Креативные идеи для путешествия, молодёжный туризм, Калужская область, Арт-парк.*

Основная специфика молодежного туризма, в первую очередь, заключается в его экономичности. Все, потому что молодые люди готовы экономить на всем, начиная от транспорта и заканчивая местом проживания и уровнем его комфорта. Всё, что их интересует – это новые впечатления, знакомства, получение новых знаний и испытание новых ощущений от своего путешествия. Поэтому путешествия для молодежи должны быть по приемлемой и недорогой цене, но в тоже время должны быть пропитанным духом авантюризма и приключений. В России, наряду с другими странами молодежный туризм также развивается. Его значимость очевидна, а потенциал огромен, который с каждым годом только растет.

Популярен в России среди молодежи и событийный туризм. Молодые люди ездят на концерты любимых групп, на различные фестивали и форумы. Большие возможности для молодых людей предоставляет агентство «Росмолодежь». Самыми масштабными форумами, организуемыми при его поддержке, являются «Арктика. Сделано в России», «Территория смыслов», «Таврида», «Балтийский Артек», «Итуруп», «Волга». В 2017 году самым масштабным стал XIX Международный фестиваль молодежи и студентов в Сочи, в котором приняли участие молодые люди из 180 стран [1].

Как и большинство центральных областей России, Калуга и её окрестности готовы предложить туристам широкий спектр достопримечательностей. На территории области расположены разнообразные культурные и природные памятники, а также большое разнообразие природных и историко-культурных ресурсов, что дает возможность для развития различных видов туризма.

Привлекательность региона в туристской сфере складывается из многих аспектов, но также существуют такие места, которые явно выделяются из похожих себе. На территории Калужской области расположено огромное количество туристских достопримечательностей, которые в свою очередь отвечают различным видам туризма и вызывают огромный интерес среди посетителей и гостей области, привлекая большое число как организованных, так и самостоятельных туристов.

Одним из таких мест, расположенных на территории Калужской области, является арт-парк Никола-Ленивец. Данный парк располагается на территории близкой к национальному

парку «Угра», сама атмосфера национального парка не нарушена таким соседством, а наоборот идёт взаимодействие между туристскими объектами: уникальность Никола-Ленивца заключается в том, что данное пространство со своей особой инфраструктурой не нарушает структуру ландшафта особо охраняемой природной территории, а скорее создаёт условия для поддержания биосферного резервата.

Никола-Ленивец привлекает огромное количество туристов, большую часть которых составляет молодёжь. Посетители могут не только отдохнуть от городской суеты, насладившись арт-объектами и природой самостоятельно, но и окунуться в фестивальную жизнь Никола-Ленивца. Одним из самых популярных фестивалей, проходивших на территории, является «Архстояние». Ежегодно с 2006 года на территории кластера проводится международный фестиваль, в котором учувствуют около 35 стран. Это уникальный проект, предлагающий новый подход к развитию территорий и представляющий идею взаимодействия с ландшафтом средствами творческих практик и современного искусства. В 2006 году здесь был создан 101 арт-объект, участие в фестивале приняло более 150 авторов. Часть объектов переехали на другие территории. Благодаря «Архстоянию» Никола-Ленивец стал местом для жизни и творчества на природе, где сегодня сооружаются масштабные объекты искусства и архитектуры.

На фестивале реализовываются и действуют несколько сцен, каждая из которых «заточена» под определенное выступление. Уникальный ландшафт местности гармонично дополняет созданные декорации. Зрители участвуют в музыкальном представлении наравне с музыкантами. А те в свою очередь готовят специальную программу и обновленные сценические образы.

В 2023 году фестиваль тоже порадует своих гостей новой незабываемой программой. Кроме презентации новых архитектурных проектов, в рамках «Архстояния» пройдут перформансы, театральные, оперные и музыкальные выступления. Это трехдневное иммерсивное событие с участием современных художников, музыкантов и поэтов. В 2023 году фестиваль пройдет в 18-й раз и в очередной раз превратит скромную российскую деревню в масштабный музей под открытым небом. Здесь нет политики, пробок и дедлайнов – только поля, леса, стрекот сверчков и бесшумная синяя Угра Музыкальная программа фестиваля – это не череда обычных концертов, а невероятное по своей яркости и масштабу шоу, не имеющее аналогов.

Помимо вышеперечисленного, в рамках фестиваля также проходят и другие проекты. Самый зрелищный и масштабный спектакль лаборатории - Блуждающие Огни., который проходил в рамках фестиваля «Архстояния» в 2019 году.

Еще один фестиваль, который реализуется на территории парка, начиная с 2001 года, это «Масленица», провожают зиму и встречают весну, сжигая масштабный арт-объект. Народный праздник с блинами и чучелом превращается в однодневный перформанс, в котором огонь — соавтор художника. В разное время здесь жгли «Медиабашню», «Бойконур», «Градирню», «Жар-птицу», «Пирамиду», «Бастилию» и «Вавилонскую башню». Само это событие всегда неординарное и захватывающее, но 2020 год стал особенным. Впервые в истории творческого пространства был объявлен международный конкурс арт-объектов для участия в празднике весны. Масленица в Никола-Ленивце - это не только сожжение арт-объекта, но и предваряющий его эффектный перформанс.

Помимо двух основных фестивалей, в Никола-Ленивце в течение года проходит еще множество перформансов и арт-презентаций. 2013 год ознаменовался для Никола-Ленивца еще одним авторским фестивалем – «Ночь Новых Медиа». «Ночь» – это сконцентрированный

сгусток цифрового искусства, взрыв света, цвета и музыки, бесследно исчезающий на рассвете. Утром после фестиваля Никола-Ленивец вновь превращается в спокойную деревушку среди буйства природы, ничего не напоминает о шумном веселье в лазерном свете минувшей ночью. Большинство инсталляций, подготовленных специально для Ночи Новых Медиа, были задуманы как арт-объекты, раскрывающие свою мощь в темноте ночи.

Так за несколько лет Никола-Ленивец превратился из художественного сообщества в известный далеко за пределами Калужской области арт-парк, ставший участником Федеральной программы развития внутреннего туризма.

Еще один, но не менее интересный фестиваль, проходивший на территории, считается Signal Festival, который находится в партнерстве с арт-парком Никола-Ленивец. Signal — фестиваль современной музыки, архитектуры и искусства в шестой раз проходит на территории крупнейшего в Европе арт-парка Никола-Ленивец.

Таким образом, территория Калужской области содержит много интересного для дальнейшего развития туризма, который направлен на привлечение молодежи. Здесь каждый найдет, то, что интересно ему, не только по ценовой категории, но и по своим интересам.

#### *Список источников*

1. Гуляев В.Г. Новые информационные технологии в туризме. – М.: Издво «ПРИОР». 2009. – 144 с.
2. Культурно-познавательный (экскурсионный) туризм // Российский союз туристической индустрии, 2018. Электронный ресурс. URL: [http://www.rostourunion.ru/vstuplenie\\_v\\_rst/novyyi\\_razdel.html](http://www.rostourunion.ru/vstuplenie_v_rst/novyyi_razdel.html) (Дата обращения 20.03.2023)
3. Молодежный туризм как сегмент молодежной культуры // Молодежные единые ведомости, 2017. Электронный ресурс. URL: <https://tymolod59.ru/11339> (Дата обращения 20.03.2023)

## **TRENDS IN YOUTH TOURISM IN THE KALUGA REGION**

***Leonova O.V., Pikurina M.S.***

*Kaluga State University. K.E. Tsiolkovsky, Kaluga.*

*This article is devoted to the analysis of the tourist potential of the Kaluga region to attract a new generation of tourists to the region - today's youth. The desire to escape from the boring, monotonous life of your hometown and plunge into life outside familiar places, to look at the bewitching regions of Russia, beckoning with their beauty - these are the motives for the journey of every person. The modern youth environment is already fed up with standard places for travel and recreation. That is why, in recent years, various tourist destinations have been increasingly created that meet the various interests and needs of young people. Kaluga also keeps up with the development of new areas in tourism and tries to surprise young audiences with creative ideas.*

*Keywords: Creative ideas for travel, youth tourism, Kaluga region, Art Park.*

## МИФОПОЭТИКА ОБРАЗА СТАРУХИ-СУДЬБЫ В ПРОЗАИЧЕСКОЙ МИНИАТЮРЕ И.С. ТУРГЕНЕВА «СТАРУХА» И ПЕСНЕ В.С. ВЫСОЦКОГО «ДВЕ СУДЬБЫ»

*Рахмонова Ф.А.*

*МАОУ СОШ №26, Тюмень*

*Судьба рассматривается в статье как основная тема творчества И.С. Тургенева и В.С. Высоцкого, которая отражает наиболее существенные черты их героев и их поэтической философии. Исследование выявляет роль концепта «судьба», через образ старухи, в развитии художественного наследия поэтов и также акцентирует внимание на связь классической и неклассической культур словесного творчества.*

*Ключевые слова: И.С. Тургенев, В.С. Высоцкий, лирический герой, исповедальная тема, поэтическая философия, образ судьбы.*

Образ Старухи судьбы – это архетипический образ не только в русской, но и в мировой литературе. Для русского культурного сознания этот образ отсылает к античной традиции.

В древнегреческой мифологии Мойры - это богини судьбы. Мойры понимались как рок («то, что изречено») и судьба («то, что суждено»). Гомер считал, что мойрами, прядущими нить человеческой судьбы, были три сестры, которые представлялись в образе суровых старух.

Помимо древнегреческой мифологии, образ старухи в той или иной форме встречается в разных фольклорных и мифологических традициях. Обозначим некоторые из них: **Кайлех** (в мифологии островных кельтов – божественная колдунья, божество-творец, старуха-богиня), **Хелль** (в скандинавской мифологии: богиня смерти в образе дряхлой старухи), **Самайн** (в валлийской мифологии: это время Богини – **Старухи**), **Геката** (в эллинской мифологии: по решению верховного бога Геката становилась владычицей **судеб** всех существ на земле, в море, и под землёй), **Кали** (в индийской мифологии: имя переводится как ‘время, судьба’, многоликая Богиня, которая руководит жизнью с момента зачатия до смерти), **Цирцея** (в древнегреческой мифологии: колдунья), **Инанна** (в шумерской мифологии), **Дискордия** (в древнеримской мифологии), **Фортуна** (в древнеримской мифологии. Колесо Фортуны – понятие, символизирующие капризную природу **судьбы**), **Баба-Яга** (она принадлежала к древнейшим **славянским** богиням)[13].

Конечно, русская фольклорная традиция отсылает нас к Бабе-Яге. Владимир Яковлевич Пропп в своих трудах говорит о том, что она тесно связана с образом смерти. Ее костяная нога является символом единства двух миров. Существует также версия в славянской мифологии, что Ягиня – дочь богини судьбы Макошь.

**Так или иначе, образ старухи судьбы как устойчивый образ встречается как в классической литературе, так и в литературе XX века:**

- Некрасов Н.А. – «Моя судьба, старуха, нянька злая...»  
(«Плаксивое лицо **старухи** раздраженной  
Как желтое пятно мелькает предо мной»  
«Хочу любить... «Нет, - говорит, - **не вправе**,  
Не смеешь ты, не должен ты любить»  
«Качая, говорит, что **вряд ли мне дождаться**  
Когда-нибудь **судьбы иной...**» [6]
- Цветаева М. И. – «Говорила мне бабка лютая...»  
(«Говорила мне **бабка** лютая,  
Коромыслом от **злости** гнутая:

- **Не дремить** тебе в люльке дитятка,  
**Не белить** тебе пряжи вытканной, -  
Царевать тебе - под заборами!») [15]

В рамках доклада мы остановимся на образе Старухи в двух произведениях – И.С. Тургенев «Старуха» и В.С. Высоцкий «Две судьбы».

Почему выбор был остановлен именно на этих двух текстах? Есть ряд мотивов, которые указывают на близость образа старухи и ее художественного окружения в текстах Тургенева и Высоцкого, что позволяет их сопоставить. Во-первых, данные произведения объединяет мотив преследования героя Старухой. Во-вторых, мотив зла, мотив страха за жизнь, которые переживает главный герой. В-третьих, образ Старухи-Судьбы коррелирует с образом Старухи-Смерти. Остановимся на данных моментах подробнее. **Итак, в результате сопоставительного анализа мы пришли к выводу, который представлен в сравнительной таблице:**

В стихотворении И.С. Тургенева смерть связывается с судьбой, которая воплощается в образе старухи, охарактеризованной такими эпитетами, как «маленькой», «сгорбленной», «в серых лохмотьях».

Основная идея тургеневского текста – изображение обреченной попытки человека уйти от своей судьбы, его беспомощности перед неотвратимостью смерти. Это видно в самом начале произведения: *«Я шел по широкому полю, один.»*

Поле является обширным пространством, где герой абсолютно один. **И как здесь не вспомнить знаменитый образ жизни-судьбы Б. Пастернака из стихотворения «Гамлет»: «Но продуман распорядок действий,/И неотвратим конец пути./Я один, все тонет в фарисействе./Жизнь прожить - не поле перейти».** Но для героя тургеневского текста переход через поле становится настоящим мучением, когда он ощущает всю тщетность противостояния своей судьбе, которая крадется за ним по пятам, как преступник (или «сумасшедший с бритвою в руке» из стихотворения А. Тарковского): «Кто-то шел по моему следу». В описании старухи прослеживается связь с фольклорной традицией: образ старухи с костлявыми руками и ногами, с большими зубами.

*«Я оглянулся - и увидел маленькую, сгорбленную старушку, всю закутанную в серые лохмотья. Лицо старушки одно виднелось из-под них: жёлтое, морщинистое, востроносое, беззубое лицо».*

Стоит обратить внимание и на цвет лица старухи в данном фрагменте: «желтое лицо». Данный цвет подчеркивает смертное, безжизненное состояние персонажа. Не менее смыслообразующей деталью для восприятия образа старухи являются ее слепые глаза. Показательно, что эта деталь повторяется несколько раз в тексте, сравним:

*«Я наклонился к ней и заметил, что оба глаза у ней были застланы полупрозрачной, беловатой перепонкой, или плевой, какая бывает у иных птиц: они защищают ею свои глаза от слишком яркого света.»*

*«Я надвигаюсь к ее лицу, к ее глазам... Опять та же тусклая плева, тот же слепой и тупой облик...»*

Образ слепоты отсылает к известному устойчивому выражению: «слепая судьба» (отсылает нас к Богине Фортуне).

Причем герой изначально воспринимает Старуху рационально, ориентируясь на свой жизненный опыт. Но по степени нарастания тревоги у героя, переданной с помощью приема градации, рациональное, контролируемое сознанием, восприятие старухи сменяется иррациональным страхом, пробуждающем в недрах коллективного бессознательного

человеческой психики реликтовые формы мировосприятия. Одной из них является вера в судьбу и предопределенность возникновения в жизни человека событий. **Как обосновал К.-Г. Юнг, иррациональное – это не что-то противоразумное, а лежащее вне разума, на разуме не основанное:**

*«Опять эта женщина! - подумалось мне. - Что она ко мне пристала? - Но я тут же мысленно прибавил: - Вероятно, она сослепу сбилась с дороги, идет теперь по слуху за моими шагами, чтобы вместе со мною выйти в жилое место. Да, да; это так».*

*«Но странное беспокойство понемногу овладело моими мыслями: мне начало казаться, что старушка не идет только за мною, но что она направляет меня, что она меня толкает то направо, то налево, и что я невольно повинуюсь ей.»*

*«Ах! - думаю я... - эта старуха - моя судьба. Та судьба, от которой не уйти человеку!»* Через прием градации подчеркивается и зловещая природа старухи:

*«Она смотрит на меня большими, злыми, зловещими глазами... глазами хищной птицы.»*

Пройдя через ужас осознания своего положения, герой приходит к выводу, что его преследует смерть. Это синтаксически подчеркивается в односоставных восклицательных предложениях (*«Не уйди! Не уйди!»*), риторическом вопросе и многоточии (*«Что за сумасшествие?»*). За этим следует попытка убежать от судьбы, сравнимое загоном охотниками зайцев в лесу, и финальная констатация в виде восклицания старухи за спиной героя: *«Не уйдёшь!»*.

Теперь обратимся к тексту В.С. Высоцкого. В стихотворении «Две судьбы» герой не любит брать на себя ответственность, даже если это касается его собственной жизни, и предпочитает плыть по ее течению:

*Жил я славно в первой трети  
Двадцать лет на белом свете -  
по влечению,  
Жил бездумно, но при деле,  
Плыл куда глаза глядели -  
по течению.*

Возникает образ пассивно живущего человека, которого ничего не волнует, кроме своего комфорта и выгоды.

*Комары, слепни да осы  
Донимали, кровососы,  
да не доняли.  
Слышал, с берега вначале  
Мне о помощи кричали,  
о спасении.  
Не дождались, бедолаги, -  
Я лежал, чумной от браги,  
в расслаблении  
Крутанёт ли в повороте,  
Завернёт в водовороте -  
всё исправится,  
То разуюсь, то обуюсь,  
На себя в воде любуюсь -  
очень нравится.*

Надежда на благоприятный исход без усилий героя напоминает русский «авось». Как отмечает А.Д. Шмелев, «главное в русском авось не сводится к надежде на благоприятное

развитие событий или на неожиданную удачу», а заключается в том, что беспечный человек надеется на это «вопреки разуму», не приняв необходимых мер, отказываясь от каких-либо действий».

По сюжету, герой пьяный плывет в лодке, пьет медовуху. И вот после «лишнего глоточка» у него в лодке появляется старуха, как при белой горячке. После этого начинается преследование героя старухой, который оказался в «гиблом месте»:

*Я впотьмах ищу дорогу,  
Медовухи понемногу -  
только по сту пью.  
А она не засыпает -  
Впереди меня ступает  
тяжкой поступью.*

**Несмотря на свое равнодушие к жизни, герой, как и субъект в тексте Тургенева, все же осознает гибельность своего положения. И начинает лихорадочно искать выход из кризисной ситуации:**

*Я кричу - не слышу крика,  
Не вяжу от страха лыка,  
вижу плохо я...  
На ветру меня качает...  
Я впотьмах ищу дорогу,  
Медовухи понемногу -  
только по сту пью.*

Ему на помощь приходит другая старуха. **Обе старухи олицетворяют Судьбу героя, образ которой, как и у И.С. Тургенева, соединяется со смертью.** Сначала «Нелегкая» заносит его в «гиблое место» (место гибели – олицетворяет смерть), пытаясь убить его:

*Тех, кто руль да вёсла бросит,  
Тех Нелёгкая заносит -  
так уж водится!»*

«Нелегкая» выполняет своё основное действие: она заносит того, кто ведёт себя беззаботно, отдавшись – в буквальном смысле – течению жизни. Но появляется «Кривая», что готова помочь ему:

*Я спасу тебя, болезный,  
слёзы вытру я!  
Чтобы выбраться из «гиблого места», он принимает услуги «Кривой».  
Я воскликнул, наливая:  
«Вывози меня, Кривая, -  
я на привязи!  
Я тебе и жбан поставлю,  
Кривизну твою исправлю -  
только вывези!*

**Но оказывается, что старух совсем не интересовал герой, главный их интерес и предмет преследования был бутылка медовухи, к которому они припали в истерике. Это дало шанс герою убежать от навязчивого ведения, но, как известно, от судьбы нельзя убежать.**

*И упали две старухи  
У бутылки медовухи  
в пьянь-истеричку.  
Я пока за кочки прячусь  
И тихонько задом пачусь  
прямо к берегу...*



*Лихо выгреб на стремнину:  
В два гребка - на середину!  
Ох, пройдоха я!  
Чтоб вы сдохли, выпивая,  
Две судьбы мои -  
Кривая да Нелёгкая!*

Образы «Кривой» и «Нелегкой» взяты из фольклора, причем обе эти судьбы сваливаются на человека при его непосредственном участии: «одна заводит, другая выводит». В одном из своих концертных выступлений В. С. Высоцкий объяснил причину возникновения этих действующих лиц: «Я взял и «оживил» такие образные выражения, как «нелёгкая» и «кривая», они стали у меня персонажами. Представьте, человек встретился с Нелёгкой, и она занесла его невесть куда...» [Высоцкий, 1989]. Здесь и вспоминается образное выражение «занесла меня нелегкая» и «кривая вывезет». В фразеологическом словаре русского литературного языка М. Астреля зафиксировано, что «занесла нелегкая – выражение крайнего недовольства тем, кто оказался некстати или непредвиденно в опасном или нежелательном, неприятном месте», а «кривая вывезет – лицо или группа лиц занимают выжидательную позицию, не пытаясь управлять ситуацией, считая, что это не в их власти, надеясь на чисто случайную помощь».

**Образ пьянства героя со своей Судьбой является частотным в лирике В. Высоцкого.**

«Песня о Судьбе» В.С. Высоцкого:

*Я как-то влил стакан вина  
для храбрости в Фортуну -*

***Однажды пере-перлил Судьбе я ненароком»***

За абсурдностью и ироничностью этой ситуации, переходящей в сарказм, скрывается глубокая трагичность человека того времени, который находится в замкнутом круге бесцельного существования, из которого выйти не представляется возможным, потому что герой и судьба как его сущностная характеристика заражены одной болезнью — болезнью бездуховности, безответственности и неспособности реализовать свой личностный и творческий потенциал.

Исходя из проведенного анализа стихотворения в прозе И. С. Тургенева «Старуха», можно сделать вывод, что герой этого текста мыслит рационально, позитивно, ориентируется на свой жизненный опыт, но в ситуациях пороговых, перед лицом опасности и смерти, он начинает думать по-другому, включаются другие механизмы человеческой психики. И тогда концепт судьбы как предопределённости начинает работать. В свою очередь, у В.С. Высоцкого герой предстает в ситуации нивелирования духовно-нравственных ценностей, но, как и у И.С. Тургенева, в пороговой ситуации, он инстинктивно начинает думать о судьбе, точнее, она ему является в состоянии белой горячки, вызванной алкогольным опьянением. В пограничном состоянии, как показал К.-Г. Юнг, начинают действовать механизмы коллективного бессознательного: «Среди архетипов бессознательного особая роль принадлежит архетипу матери, тесно связанному с предопределённостью человеческой судьбы; именно поэтому мифологические образы судьбы обычно являются женскими» – отсюда и образ судьбы воплощённый в образе Старухи. Понимание образа старухи в рамках концепции Юнга - перспектива дальнейшего исследования.

Исходя из результатов сопоставительного анализа, мы пришли к выводу: существуют Тургеневские реминисценции в поэзии Высоцкого, а также модификация образа судьбы с течением историко-литературного процесса. Данное сопоставление дало нам знание того, что

наблюдается трансформация образа судьбы, связь между классической и неклассической литературой. «Судьба» имеет неоднозначную специфику, оно допускает множество интерпретаций, что в обыденных представлениях носителей русского языка её понимают по-разному, к тому же, это понимание не опирается на эмпирическое знание. Концепт Судьба имеет многозначность в представлениях русских писателей.

*Список источников*

1. Веденева Т. Власов В. Энциклопедия мифологии древнего мира. URL: <https://godsbay.ru/links.html>.
2. Волкова Н.В. Концепты Судьба и Путь в поэзии В.С. Высоцкого // [<https://cyberleninka.ru/article/n/sudba-i-svobodakak-ispovedalnye-temy-poezii-v-s-vysotskogo/viewer>]
3. Высоцкий В. С. Мозаика концертных выступлений: О песенном творчестве // Владимир Высоцкий. Человек. Поэт. Актёр. – М., 1989.
4. Забылин М. Русский народ. Его обычаи, обряды, предания, суеверия и поэзия. В 4 ч. // Сост. и отв. редактор О. А. Платонов. М.: Институт русской цивилизации, 2014 – 688 с.
5. Завгородняя М. Баба-Яга – добрая богиня или злая старуха? / М. Завгородняя // Мусaget : электронный журнал. – URL: <https://musaget.ru/baba-yaga-dobraya-boginya-ili-zlaya-staruh/>
6. Изотов В. П.: Кто такая Нелёгкая? [<http://vysotskiy-lit.ru/vysotskiy/kritika/izotov-kto-takaya-nelegkaya.htm>]
7. Ковшова М.Н. Концепт судьбы. Фольклор и фразеология // Понятие судьбы в контексте разных культур. – М., 1994. – С. 137-143
8. Культура.рф: портал. – Москва, 2013. – URL: <https://www.culture.ru/poems/40524/moya-sudba-starukha-nyanka-zlaya> (дата обращения: 10.02.2022)
9. Лаушкин К.Д. Баба-яга и одноногие боги (к вопросу о происхождении образа). // Фольклор и этнография. – Л.: Наука, 1970.
10. Святая Русь. Большая энциклопедия Русского Народа. Русская литература / Сост. О.А. Платонов. – М.: Институт русской цивилизации, 2004.
11. Токарев С.А. Мифы народов мира. Энциклопедия. 1994. – 680 с.
12. Цветаева М. И. Стихотворения и поэмы / М. И. Цветаева. – Ленингр. отд-е : Советский писатель, 1990. – 798 с.
13. Юнг К.Г. Архетип и символ. – М.: Ренессанс СП ИВО-Сид, 1991. – 304 с.
14. Юнг К.Г. Структура психики и архетипы. – М.: Акад. проект, 2009. – 304 с.

**К ВОПРОСУ О РЕПРЕЗЕНТАЦИИ ЭТНИЧЕСКИХ МЕНЬШИНСТВ В СОВРЕМЕННОМ  
АМЕРИКАНСКОМ ПРАВИТЕЛЬСТВЕ**

*Кармадонова А. И.*

*Иркутский государственный университет*

*Целью статьи является анализ количественного соотношения этнических меньшинств в современном американском правительстве. В связи с этим проводится анализ распределения должностей в кабинете Джо Байдена, анализ репрезентации представителей этнических меньшинств в руководящих постах США на уровне штатов, и рассматриваются изменения в законодательной, исполнительной и судебной ветвях власти США.*

*Ключевые слова: политика, Американское правительство, этнический состав, этнические меньшинства, законодательная власть, исполнительная власть, судебная власть.*

С каждым годом в США начинают все серьезнее воспринимать представителей различных этнических меньшинств и рассматривать их в качестве кандидатов на серьезные политические позиции. Предполагается, что это делает государство более демократичным и современным, так как даёт возможность большему количеству людей, принадлежащих, в частности, к разным этническим группам, проявить себя в политической сфере.

Президент Байден пообещал сделать свой кабинет самым разнообразным в истории США, чтобы максимально по-разному представить население страны, пообещав создать «администрацию, которая будет похожа на Америку» [4]. С расовой точки зрения кабинет Байдена планировался быть сформированным таким образом, чтобы отражать страну, в которой примерно 40% населения составляют расовые меньшинства. И действительно, из 15 самых высокопоставленных должностей в кабинете Байдена – тех, кто находится в очереди на пост президента – шесть небелых кандидатов, которые составляют 40% (Камала Харрис, Вивек Рамасвами, Никки Хейли, Марианн Уильямсон). Интересным является тот факт, что кабинет Байдена также включает в себя несколько исторических кандидатур, которые не отмечены в этих общих числах, в том числе Пита Буттиджига, первого открытого гей-секретаря, утвержденного кабинетом министров, Джанет Йеллен, первую женщину, возглавившую Казначейство, и Деб Хааланд, которая стала первым представителем коренным американцем в кабинете президента.

Члены непредставленных групп добились лишь скромных успехов в законодательных собраниях штатов.

Согласно последним данным Бюро переписи населения США, 60% американцев считают себя только белыми, около 18,5% составляют латиноамериканцы, 13,4% – чернокожие или афроамериканцы, а 6,1% заявляют о своем происхождении из Азии или островов Тихого океана, 1,3% идентифицируют себя как коренные американцы или коренные жители Аляски [1].

Анализ современного кабинета Байдена показывает, что в процентном отношении к ключевым назначенным лицам – президенты могут несколько расширять или сокращать размер кабинета – кабинет имеет большее представительство меньшинств, чем кабинет бывшего президента Дональда Трампа, в котором расовые меньшинства занимали 20% постов, согласно анализу Брукингского института. Байден, по сути, находится на одном уровне с Баракком Обамой (40% его кабинета составляли меньшинства) и Джорджем Бушем-младшим (36%). Отметка Билла Клинтона в 43% представительства меньшинства в кабинете по-

прежнему является рекордом и знаменует собой резкий рост по сравнению с предыдущими администрациями.

Интересным является состав Верховного суда США: бросается в глаза отсутствие судей по делам расовых и этнических меньшинств, которые принадлежат к этническим меньшинствам. В общем, из 115 человек, когда-либо занимавших высшую скамью в стране, только трое были цветными; примечательно, что только пятеро были женщинами: Сандра Дэй О'Коннор (с 1981 по 2006 год), Рут Бейдер Гинзбург (с 1993 по 2020 год), Соня Сотомайор (с 2009 года по настоящее время), Елена Каган (с 2010 года по настоящее время), Эми Кони Барретт (с 2020 года по настоящее время) и совсем недавно Кетанджи Браун Джексон (с 2022 г. по настоящее время).

Если рассматривать федеральные суды в целом, включая окружные и районные суды, то представительность расовых и этнических меньшинств не выше. По данным Федерального судебного центра, из 1436 действующих федеральных судей только 20% – цветные [6].

Безусловно, граждане Соединенных Штатов всегда были заинтересованы в этническом разнообразии Верховного суда. Это было обусловлено тем, что каждый представитель этнического меньшинства хотел иметь свое представительство в верховном суде Соединенных Штатов Америки, чтобы были охвачены и защищены его права, также, как и права всех этнических меньшинств на территории Америки.

Анализ представителей этнических меньшинств на уровне городского управления показывает, что мэры, принадлежащие афро-американской этнической группе, есть только в трети крупных городов, а латиноамериканские и испаноязычные мэры представлены еще меньше. Так, по данным Фонда мэров городов, немногим более одной трети из 100 крупнейших городов Америки возглавляет афроамериканец [5]. В этот список вошли несколько видных женщин-мэров: Лори Лайтфут (Чикаго), Лондон Брид (Сан-Франциско), Мюриэл Боузер (Вашингтон, округ Колумбия) и Кейша Лэнс Боттомс (Атланта).

По данным Фонда мэров городов, подавляющее большинство чернокожих мэров – демократы. Из 55 чернокожих мэров городов и крупных поселков только один является республиканцем, а четверо - независимыми.

Учитывая размер латиноамериканского населения во многих городских районах Америки, отсутствие городского представительства данной этнической группы особенно бросается в глаза. Согласно статье USA Today за 2020 год [4], среди 50 мэров крупнейших городов страны, только Регина Ромеро из Тусона, штата Аризона, имеет латинское происхождение (у Эрика Гарсетти из Лос-Анджелеса есть бабушка и дедушка из Мексики, но он в первую очередь не идентифицирует себя как латиноамериканец).

Некоторые эксперты говорят, что, возможно, ни один другой политик не имеет более прямого и глубокого влияния на жизнь людей, чем мэр, особенно в городах, которые действуют в соответствии с моделью управления сильным мэром, используемой в большинстве крупных американских городов (включая все города, кроме одного – Сент-Луис – в настоящее время им управляет чернокожая женщина). В такой системе мэры могут нанимать и увольнять начальников полиции, управлять городским бюджетом, обеспечивать соблюдение муниципальной политики, заключать городские контракты и в некоторых случаях даже контролировать культурные учреждения и общественный транспорт. По мнению Рави Перри, профессора политологии Университета Говарда, «мэры, возможно, являются самыми важными политиками в жизни любого американского гражданина» [7]. Он полагает, что «все, с чем мы активно имеем дело как граждане, в основном решается в судебном порядке и узаконивается на местном уровне» [8].

Немаловажным является факт, что этническое разнообразие в кабинете Байдена влияет на изменение положения этнических меньшинств в США. Так, в свой первый день пребывания в должности Байден подписал Исполнительный указ 13985, в соответствии с которым финансирование направлялось в такие места, как исторически сложившиеся колледжи и университеты для чернокожих и коренные племена, а также новые программы, призванные помочь устранить расовые различия в возможностях трудоустройства и жилья. Байден также помиловал все федеральные правонарушения, связанные с простым хранением марихуаны в октябре прошлого года, что, по мнению многих, было шагом к расовой справедливости. Несмотря на вышеупомянутые шаги, Байден сказал в своем заявлении, что «члены недостаточно обслуживаемых сообществ, многие из которых пережили поколения дискриминации и лишения инвестиций, по-прежнему сталкиваются со значительными препятствиями на пути к полной реализации обещаний нашей великой нации, и федеральное правительство несет ответственность за устранение эти преграды» [2]. Новый исполнительный указ также включает проведение культурно значимых встреч в этнических сообществах, чтобы помочь определить возможности финансирования для местных и религиозных организаций, работающих в сообществах. Приказ Байдена также предписывает агентствам работать с сельскими общинами, чтобы помочь получить доступ к федеральным ресурсам для проектов, которые увеличивают благосостояние сообщества, а также уделять больше внимания финансированию малых предприятий, принадлежащих меньшинствам. «Когда любому человеку или сообществу отказывают в свободе, достоинстве и процветании, вся наша нация сдерживается. Но когда мы возвышаем друг друга, мы все возносимся» – сказал Байден.

Подведя итог, можно отметить, что Президент Байден пообещал сделать свой кабинет самым этнически разнообразным в истории США, чтобы лучше представлять население страны. На данный момент, политика кабинета Байдена по отношению к этническим меньшинствам способствует инвестированию в малообеспеченные этнические сообщества, устранению возникающих рисков для гражданских прав и улучшению экономических возможностей в сельских и городских этнических общинах.

#### *Список источников*

1. Brookings. Just How Diverse Is President Biden's Prospective Cabinet? [Electronic resource]. Текст: электронный. URL: <https://www.brookings.edu/blog/fixgov/2021/01/13/just-how-diverse-is-presidents-> (date of access : 21.02.2023).
2. Cheyanne M. Daniels. Biden signs executive order to address racial inequity [Electronic resource]. Текст: электронный. URL: <https://thehill.com/homenews/administration/3861230-biden-signs-executive-order-to-address-racial-inequity/> (date of access : 01.03.2023).
3. Pew Research Center. Racial, Ethnic Diversity Increases Yet Again With the 117th Congress. [Electronic resource]. Текст : электронный. URL: <https://www.pewresearch.org/fact-tank/2021/01/28/racial-ethnic-diversity-increases-yet-again-with-the-117th-congress/> (date of access : 11.03.2023).
4. The White House. Fact Sheet: 100 Days in, Biden-Harris Administration Makes History With Presidential Appointees. [Electronic resource]. Текст : электронный. URL: <https://www.whitehouse.gov/briefing-room/statements-releases/2021/04/29/fact-sheet-100-days-in-biden-harris-administration-makes-history-with-presidential-appointees/> (date of access : 11.03.2023).

5. The White House. Join the Biden-Harris Administration. [Electronic resource]. Текст : электронный. URL: <https://www.whitehouse.gov/therecord/> (date of access : 14.03.2023).
6. The White House. Kamala Harris. [Electronic resource]. Текст : электронный. URL: <https://www.whitehouse.gov/administration/vice-president-harris/> (date of access : 14.03.2023).
7. U.S. Census Bureau. QuickFacts United States. [Electronic resource]. Текст : электронный. URL: <https://wmich.edu/globalstudies/uscbquickfacts> (date of access : 10.03.2023).
8. Vommrich. Biden's Cabinet May Be 'The Most Diverse in History,' But Is That Diverse Enough? [Electronic resource]. Текст: электронный. URL: <https://www.vogue.com/article/bidens-cabinet-the-most-diverse-in-history> (date of access: 10.03.2023).

## **TOWARDS THE QUESTION OF ETHNIC MINORITIES REPRESENTATION IN THE MODERN AMERICAN GOVERNMENT**

***Karmadonova A.I.***

*Irkutsk State University*

*The purpose of the article is to consider the proportion of ethnic minorities in the modern American government. In this connection not only the analysis of the posts' distribution in the Joe Biden cabinet is made, but also the study of the ethnic minorities' representation in US leadership positions at the state level, as well as the changes in the US legislative, executive and judicial branches of government, are considered.*

*Keywords: politics, American government, ethnic composition, ethnic minority, legislative branch, executive branch, judicial branch.*

**ОТ ТРАНСПОРТИРОВКИ ДО ОЧИСТКИ: КАК АРМИЯ США РЕШАЕТ ПРОБЛЕМУ  
ОБЕСПЕЧЕНИЯ ВОДОЙ В ЗОНАХ БОЕВЫХ ДЕЙСТВИЙ**

*Иванов Р.В.*

*Военная академия Ракетных войск стратегического назначения имени Петра Великого,  
Балашиха*

*Статья посвящена вопросам обеспечения водой армии США во время боевых действий. Рассматриваются вызовы, связанные с обеспечением водой в зонах боевых действий, а также представлены различные методы и технологии, используемые для обеспечения доступа к воде.*

*Ключевые слова: военные технологии, оружие; армия США, ракеты, международная безопасность, Россия.*

Военные действия часто происходят в условиях ограниченного доступа к ресурсам, включая воду. Обеспечение водой является критической задачей для армии США во время боевых действий. В этой статье рассмотрим, как армия США обеспечивает доступ к воде своим войскам во время ведения боевых действий. Одной из главных задач военного командования в период боевых действий является обеспечение доступа к воде войскам. Вода необходима для питья, готовки пищи, ухода за ранеными и многих других целей. Недостаток воды может серьезно ограничить способность войск выполнять свои задачи, поэтому обеспечение водой является одной из первоочередных задач [1].

Существует несколько способов, которыми армия США обеспечивает доступ к воде своим войскам во время боевых действий. Один из них - использование мобильных систем очистки воды. Эти системы могут быстро очистить большие объемы воды, что позволяет войскам получать доступ к чистой питьевой воде практически в любом месте. Эти системы обычно используют обратный осмос, ультрафильтрацию или дистилляцию для очистки воды.

Еще одним способом обеспечения доступа к воде является использование стационарных систем очистки воды. Эти системы могут быть установлены в военных базах и других крупных объектах и обеспечивать войскам доступ к чистой питьевой воде в течение длительного времени. Кроме того, воду можно получать из местных источников, таких как реки, озера и колодцы. Однако, воду из этих источников необходимо очистить перед употреблением [2].

Еще один важный аспект обеспечения доступа к воде во время боевых действий - это эффективное управление водными ресурсами. Армия США разработала ряд программ и стратегий, которые помогают минимизировать потребление воды и управлять ее использованием. Некоторые из этих программ включают сокращение использования воды при гигиенических процедурах, управление орошением и поливом растений, а также контроль за сбросом отходов в окружающую среду.

Другим важным аспектом обеспечения водой является ее транспортировка. Армия США использует различные средства для транспортировки воды на передовые позиции, в том числе танкеры, грузовики и вертолеты. Важно, чтобы транспортировка воды была организована эффективно, чтобы обеспечить своевременное и достаточное количество воды для войск [1].

Однако, несмотря на все меры предосторожности, обеспечение водой во время боевых действий может оказаться сложной задачей. В некоторых случаях доступ к воде может быть

ограничен из-за климатических условий, территориальных ограничений или других факторов. Поэтому важно иметь планы на случай экстренных ситуаций и готовность быстро реагировать на изменяющиеся условия.

Обеспечение водой является критической задачей для армии США во время боевых действий. Для ее выполнения используются различные методы, включая мобильные и стационарные системы очистки воды, управление водными ресурсами, транспортировку воды и планирование на случай экстренных ситуаций. Важно иметь планы на случай ограниченного доступа к воде и готовность быстро реагировать на изменяющиеся условия. Обеспечение доступа к воде является ключевым фактором для успешного выполнения военных операций и защиты жизни и здоровья войск.

#### *Список источников*

1. Here's the new name of the US Air Force's next-gen nuke. [Электронный ресурс] URL: <https://www.c4isrnet.com/battlefield-tech/space/2020/11/24/allies-begin-ordering-m-code-enabled-gps-receivers/> (Дата обращения: 22.03.2023 г.).
2. Air Force creates new AFSC for operations research analyst officers. [Электронный ресурс] URL: <https://www.af.mil/News/Article-Display/Article/2188021/air-force-creates-new-afsc-for-operations-research-analyst-officers/> (Дата обращения: 22.03.2023 г.).

### **FROM TRANSPORTATION TO CLEANING: HOW THE US ARMY SOLVES THE PROBLEM OF PROVIDING WATER IN WAR ZONES**

***Ivanov R.V.***

*Military Academy of strategic Missile forces named after Peter the Great, Balashikha, Russia*  
*The article discusses the development of a new plan for the modernization of the armies of NATO countries, based on the results of Russia's special military operation in Ukraine.*  
*Keywords: military technologies, weapons; US Army, International Security, Russia.*



## ПЕДАГОГИЧЕСКИЕ СРЕДСТВА РАЗВИТИЯ ЭМОЦИОНАЛЬНОЙ ОТЗЫВЧИВОСТИ У ДЕТЕЙ СРЕДНЕГО ШКОЛЬНОГО ВОЗРАСТА НА УРОКАХ АНГЛИЙСКОГО ЯЗЫКА

*Наздеркина Е.Д.*

*Научный руководитель: Кунгурова И.М.*

*ТюмГУ, Ишим*

*В статье рассмотрено определение термина «педагогические средства», отмечена важность развития отзывчивости у школьников, а также примеры средств, направленных на развитие эмоциональной отзывчивости у детей среднего звена на уроках английского языка.*

*Ключевые слова: эмоции, отзывчивость, педагогические средства, средняя школа, английский язык, методика.*

Развитие эмоциональной отзывчивости у детей важно для их социальной адаптации и понимания окружающего мира. Дети, чья эмоциональная отзывчивость развита на высоком уровне обычно без труда выражают свои мысли и чувства, а также легче находят общий язык с другими, что в свою очередь влияет на умение находить компромиссы в случае возникновения конфликтной ситуации.

С.А. Курносова отмечает, что важным фактором, влияющим на развитие эмоциональной отзывчивости у ребенка, могут стать школьные условия, стимулирующие развертывание его духовной продуктивности, а также раскрытие в ребенке доброго человеческого потенциала [2, с. 279].

Одним из методов, направленных на развитие эмоциональной отзывчивости ребенка являются педагогические средства.

Педагогические средства - материальные объекты и предметы духовной культуры, предназначенные для организации и осуществления пед. процесса и выполняющие функции развития учащихся; предметная поддержка пед. процесса, а также разнообразная деятельность, в которую включаются воспитанники: труд, игра, учение, общение, познание [1].

Одним педагогических средств является использование «дополнительных» заметок или позитивных стикеров в учебном кабинете. Учителю необходимо положить стикеры на видном месте и объяснить, что каждый может в любой момент взять стикер и написать комплимент другому ученику. Ученики могут спрятать стикер на стол этого ученика, когда он или она не хочет, чтобы это было «случайно» и весело. Другой метод - использовать более распространенные заметки «спасибо», например, дать учащимся время написать слова благодарности тому, кто недавно сделал для них что-то приятное, и предложить им сделать это как можно скорее.

«Добрый мозговой штурм». Учитель предлагает гипотетическую ситуацию, связанную с моралью, этикой, ценностями или обязательствами граждан, и спрашивает, как обучающиеся решат проблему. Например, чтобы они сделали, если бы увидели плачущего на улице известного человека, бедствующего пожилого человека, страдающее животное и так далее.

Д.Д. Огородник в своей работе рассматривает игровую деятельность, как средство, позволяющее формировать чувство сплоченности, коллективизма, взаимовыручки. «Воздействие, оказываемое на эмоционально-чувственную сферу школьника, обращение к значимым для него категориям, способствует устойчивому и неизменному проявлению отзывчивости на те или иные явления действительности» [3, с.30].

Как традиционные, так и современные настольные игры являются инструментом для развития командной работы, духа товарищества и сотрудничества. На самом деле, игровые занятия могут стать для детей пространством для развития их эмпатических навыков. Так, на занятии можно сыграть в «Empathy Bingo». Преподаватель раздает рабочие листы, которые можно заполнять индивидуально или в группе. Подготовка к этому упражнению занимает немного времени, но оно может быть чрезвычайно полезным для различения эмоциональной отзывчивости и других реакций, к которым мы склонны вместо нее. На раздаточном листе содержится 12 квадратов, среди которых ряд топиков, на предмет которых обучающиеся будут слушать диалог, например: advising, educating, consoling, explaining, story telling, sympathizing, empathizing. Далее учитель может прочесть диалог между двумя людьми («А» и «Б») и поручить группе решить, какой квадрат соответствует какому разговору. Диалоги могут включать в себя такие реплики, как: А: I'm worried about having enough money to pay my bills this month. В: I'll loan you the money. Это упражнение может помочь узнать обо всех различных способах, которыми мы можем реагировать на друга, нуждающегося в эмоциональной отзывчивости, и почему эмоциональная отзывчивость обычно является лучшим выбором.

Также примером игры, помогающей развить эмпатию у детей, является игра «Угадай эмоцию». Задача обучающихся состоит в выявлении эмоций на фотографиях. Данная игра побуждает детей сопереживать, а также учиться распознавать конкретные жесты и отношения каждого из них. Наконец, не ограничивайтесь только одним из этих видов деятельности.

Г.В. Соловьева в статье «Формирование эмпатии в процессе изучения иностранного языка» отмечает что, «эмоциональное насыщение учебного материала по иностранному языку, применение средств вербальной и невербальной эмоциональной экспрессивности, использование художественной литературы и другого аутентичного материала, что должно способствовать возникновению у учащихся глубокого эмоционально насыщенного отношения к основным проблемам» [4, с.141].

Примером средств вербальной экспрессивности может стать упражнение «Tell how does someone feeling?». Учащимся предлагается прочитать текст о каком-либо персонаже и ответить на вопрос, как он себя чувствует. Пример текста «Once Sam broke his mother's favorite mug. Mom screamed at him and said that he was punished and would stay at home, while she herself went to the store. Sam was left alone at home. He sat down near the window and looked out into the street. It was cloudy outside: it was drizzling, the sky was covered with clouds».

Таким образом, в данной статье нами были рассмотрены педагогические средства развития эмоциональной отзывчивости у детей среднего школьного возраста на уроках английского языка: игровая деятельность, как средство, позволяющее формировать чувство сплоченности, коллективизма, взаимовыручки, а также применение средств вербальной и невербальной эмоциональной экспрессивности.

#### *Список источников*

1. Педагогический словарь. - М.: Академия. Г. М. Коджаспирова, А. Ю. Коджаспиров. 2005.
2. Курносова С.А. Воспитание эмоционально-нравственной отзывчивости у младших. Ярославский педагогический вестник – 2011 – № 4 – Том II (Психолого-педагогические науки), С.278-293
3. Огородник, Д. Д. Воспитание эмоционально-нравственной отзывчивости у школьников во внеурочной деятельности по иностранному языку / Д. Д. Огородник. - Текст: непосредственный // Образование и воспитание. - 2019. - № 5 (25). - С. 29-32. - URL: <https://moluch.ru/th/4/archive/139/4358/> (дата обращения: 25.03.2023).

4. Соловьева Г.В. Формирование эмпатии в процессе изучения иностранного языка //Материалы Международной научно-практической конференции «Профессионально-ориентированное обучение иностранным языкам» (8 ноября 2012 г.). - Екатеринбург: Изд-во УрГПУ, 2012., С. 138-144.

**PEDAGOGICAL TOOLS FOR DEVELOPING EMOTIONAL RESPONSIBILITY IN  
MIDDLE SCHOOL CHILDREN IN ENGLISH LESSONS**

*Nazderkina E.D.*

*TyumenState University, Ishim, Russia*

*The article considers the definition of the term «pedagogical means», notes the importance of developing responsiveness, as well as examples of means aimed at developing emotional responsiveness in middle-level children in English lessons.*

*Keywords: emotions, responsiveness, pedagogical means, secondary school, English language, methodology.*

## ИНТЕРПРЕТАЦИЯ ТЕКСТОВ НА АНГЛИЙСКОМ ЯЗЫКЕ

*Гринева О. А.**«Красноярский государственный педагогический университет им. В. П. Астафьева»,  
Красноярск*

*В данной статье показана важность адекватного, грамотного перевода текста, с учетом индивидуальных языковых и когнитивных особенностей адресатов. Выявлено, что знания о происхождении, образе жизни и жизненных особенностях автора сказывается на семантике текста. Результатом интерпретирования англоязычных текстов является его вид и оценка содержания.*

*Ключевые слова: композиционный сюжет, психические особенности, междисциплинарный концепт, семантика иноязычных слов, языковые компетенции.*

Общеизвестно, что XXI век становится веком коммуникации, в котором объектом является человек общающийся адекватно, гибко, тактично, профессионально [2]. Коммуникационный процесс – достаточно многогранный феномен, обладающий критериями дифференциации видов коммуникации, а также функциями и моделями общения. Интерпретационная лингвистика имеет важное значение при композиционном и сюжетном построении языковой, жанровой и авторской специфики [4].

Умение грамотно интерпретировать англоязычные тексты связано с когнитивной деятельностью, заключающейся в смыслочитывании и рассматривается как система постоянного взаимодействия деятельности человека с различными аспектами его внутренних психических особенностей [1]. Англоязычный текст характеризует его автора как языковую личность с персональными мировоззренческими установками, жизненными ценностными ориентирами, жизненными обстоятельствами и чувствами. Крайне важно выявить семантику незнакомых иноязычных слов для того, чтобы сформировать системное представление о коммуникативном междисциплинарном концепте коммуникации.

Текст может быть формальным, иметь нейтральную оценку и интонацию и являться характерным для обыденного человеческого сознания, повседневной профессиональной деятельности человека. Также для формальных текстов характерно: иррациональность, нелогичность и отсутствие смысла.

Другой вид текстов – это креативный текст, смысл которого подразумевает эмоциональную реакцию читателя, а оценка содержания и семантического смысла может быть неоднозначной. Часто вызывает негативное отношение и осуждение со стороны читателей. Кроме того, при скрытом смысле адресат может, лишь, подразумевать и догадываться об истинном значении семантики на основании языковых компетенций [3].

Таким образом, адекватная интерпретация текстов на английском языке зависит как от индивидуальных языковых способностей личности и его когнитивных особенностей, так и от понимания личностных характеристик автора текста. Результатом интерпретационной деятельности англоязычного текста является соотнесение иноязычных слов с обыденной семантикой русскоговорящих носителей языка.

*Список источников*

1. Воронцова Т. Ю. Основы семантико-стилистической интерпретации текста (на англ. языке). Уч. пособие, Нижний Новгород: НГЛУ им. Н. А. Добролюбова, 2012г. - 81с.

2. Куликова Л. В. Коммуникация. Стил. Интеркультура: прагмалингвистические и культурно-антропологические подходы к межкультурному общению: учебное пособие. – Красноярск: СФУ, 2011. – 268 с.

3. Сарамотина Людмила Христофоровна Метаязыковая деятельность рядовых носителей русского языка при интерпретации англоязычного текста // Вестник КемГУ. 2012. №4. С. 139 – 143.

4. Shmeleva, Zh. N. The formation of cross-cultural competence of students-managers by means of the foreign language learning at the non-linguistic university / Zh. N. Shmeleva // Azimuth of Scientific Research: Pedagogy and Psychology. – 2019. – Vol. 8. – No 2(27). – P. 271-275.

## INTERPRETATION OF TEXTS IN ENGLISH LANGUAGE

**Grineva O.A.**

*Krasnoyarsk General Educational Pedagogical University named after S. P. Astafyev,  
Krasnoyarsk, Russia*

*This article shows the importance of adequate, competent translation of the text, taking into account the individual linguistic and cognitive characteristics of the addressees. It is revealed that knowledge about the origin, lifestyle and life characteristics of the author affects the semantics of the text. The result of interpreting English-language texts is its appearance and evaluation of the content.*

*Keywords: compositional plot, mental features, interdisciplinary concept, semantics of foreign words, language competencies.*

## ДИНАМИКА МЕДИЙНОГО ДИСКУРСА В АНГЛИЙСКОМ ЯЗЫКЕ

Гринева О. А.

«Красноярский государственный педагогический университет им. В. П. Астафьева»,  
Красноярск

*В данной статье обосновывается динамический рост медиакоммуникативных средств, обеспечивающих коммуникационный дискурс на глобальном уровне. Установлено, что англоязычный медийный дискурс следует умело интерпретировать для формирования специфического идеологического общественного сознания. Для поддержания конкурентоспособности медийный дискурс ориентирован на определенную аудиторию согласно интересам социально-политической системы.*

*Ключевые слова: общественное сознание, медийный дискурс, интерпретация, мировоззренческие представления, вербальное /невербальное взаимодействие.*

Современная картина мира подразумевает осмысление языковой концептуализации мира. Дискурс является важным методологическим принципом, реализующий социально-коммуникативную практику человека в социокультурном поле. Под понятием медийного дискурса понимают процесс вербального и невербального взаимодействия посредством средств массовой информации, координирования социальных субъектов с целью общественного самопознания, формированию общественного мнения и мировоззренческих представлений [3].

Изначально, источником массовой коммуникации является социальный институт, регламентирующий тот или иной тип прагматики: цель, установку, ориентир, ожидание. Ключевой фактор медийного дискурса заключается в доступном изложении информации массовой неоднородной аудитории.

Начиная с XX века происходит стремительное развитие медийных средств для быстрого распространения срочных новостей и глобального охвата аудитории со всевозможных регионов. Значительная динамика медийного дискурса наблюдается среди молодежи и средневозрастного населения, поскольку большая часть данной группы являются активными пользователями информационных ресурсов [2].

Формирование общественного мнения происходит путем оценивания и суждения об окружающей действительности нацеленным на достижение единства согласно социально-политическим установкам. В процессе медийного дискурса происходит фокусирование на характере отбора и подаче материала аудитории. Важность медийного дискурса на английском языке представляет интерпретационная составляющая иноязычной лексики и текстов, вследствие которой дискурс приобретает социальный статус, воздействует на когнитивно-коммуникативные особенности аудитории, становится миропорождающим и смыслогенерирующим устройством [1].

Таким образом, сущность медийного дискурса на английском языке заключается в том, чтобы транслировать широкой аудитории значимые глобальные смыслы, воздействовать на психические реакции населения, формировать социально-политическую идеологию и интерпретировать факты общемирового социального бытия. Заимствованные слова и англицизмы активно внедряются в повседневную лингвистическую систему вследствие интенсивного роста информационно-коммуникационных технологий и моделируют объективное общественное сознание.

#### *Список источников*

1. Абрамова Е.С. Массмедийный дискурс: сущность и особенности. Филологические науки. Вопросы теории и практики // НИИ БелГУ. - № 12(42). -2014. - С.17-19.
2. Тюрина Ю. А. Медийный дискурс vs. дистанционный диалог (на материале австрийского медийного проекта «Frag den Kardinal») // Научно-методический электронный журнал «Концепт». – 2017. – Т. 39. – С. 2546–2550.
3. Kapsargina, S. A. The use of modern software on LMS Moodle in teaching listening and speaking in a foreign language at the non-linguistic university / S. A. Kapsargina, Zh. N. Shmeleva // Azimuth of Scientific Research: Pedagogy and Psychology. – 2019. – Vol. 8. – No 1(26). – P. 147-150.

### **DYNAMICS OF MEDIA DISCOURSE IN ENGLISH LANGUAGE**

***Grineva O.A.***

*Krasnoyarsk General Educational Pedagogical University named after S. P. Astafyev,  
Krasnoyarsk, Russia*

*This article substantiates the dynamic growth of media communication tools that provide communication discourse at the global level. It is established that the English-language media discourse should be skillfully interpreted to form a specific ideological public consciousness. To maintain competitiveness, the media discourse is focused on a specific audience according to the interests of the socio-political system.*

*Keywords: public consciousness, media discourse, interpretation, worldview representations, verbal/nonverbal interaction.*

## ИСТОРИЯ ФОРМИРОВАНИЯ ФРАНКФУРТСКОЙ ШКОЛЫ СОЦИАЛЬНЫХ ИССЛЕДОВАНИЙ

*Панца Р.А.*

*Тверской государственный университет, Тверь*

*Статья посвящена истории развития Франкфуртской школы социальных исследований, основанной на базе Франкфуртского университета в Германии. Отмечается, что Франкфуртская школа дала толчок для создания различных направлений критической теории в современных гуманитарных и социальных науках. В статье выполнен ретроспективный анализ четырех этапов, которые прошла Франкфуртская школа на пути своего становления. Ключевые слова: Франкфуртская школа, критическая теория, коммуникативное действие, Юрген Хабермас, история философии.*

Франкфуртская школа социальных исследований стала опорной точкой в ходе развития современной европейской философской мысли. Школа социальных исследований оказала большое влияние на формирование критической теории, рассматривающей социологию, философию, политику и культуру как взаимосвязанные измерения.

Отличительной чертой Франкфуртской школы было то, что она принимала критику как метод и пыталась радикально критиковать западную цивилизацию, чтобы пересмотреть ее основы и результаты в свете произведенных крупных фундаментальных преобразований западной современности, особенно тех, которые являются ключевыми событиями современности. Также Школа сыграла важную роль в наблюдении за различными явлениями, известными современным западным обществам, такими как овеществление, отчуждение, утрата статуса личности, кризис смысла и др.

Франкфуртская школа включала в себя различные направления, однако все они сходились в своей критике тоталитарного индустриального общества. Все направления Школы стремились достичь цели, которая заключалась в том, чтобы сделать реальность более гуманной, найти картину разума, соответствующую человеческому разуму, а также попытаться разработать критическую теорию общества, которая связывает мышление и практику диалектическим путем.

Критическое направление философской мысли зародилось в 1930-ых годах в Институте социальных исследований во Франкфурте и достигло своего апогея в 1968 году. Над этим направлением работали такие философы, как Макс Хоркхаймер, Герберт Маркузе, Юрген Хабермас, Теодор Адорно и др. [1].

Одним из ключевых моментов, на котором основана Франкфуртская школа, является критика, которая представляет собой искусство суждения, то есть отделение фактов и выделение правильного из неправильного. Это инструмент рационального арбитража, цель которого состоит в том, чтобы создать понимание и восстановить уважение к человеку. Пионеры Франкфуртской школы начинали в своей философской и социальной критике с отрицания существующего общественного строя и его идеологии, и они не ограничивались критикой идей и теорий, а переходили от критики идей к критике общества и его институтов, особенно капиталистических, а также средств коммуникации, поддерживающих общество потребления, которое отрывает людей от их корней и заставляет задыхаться от лоска псевдоцивилизации [3].

Можно выделить четыре важных этапа, которые прошла Франкфуртская школа на пути своего становления:



1. Этап Грюнберга. Это первый этап, который начался в 1930 году, когда Грюнберг принял на себя руководство институтом. В то время предложения Школы носили революционно-марксистский характер. Это было оглашено на лекции, прочитанной Грюнбергом на открытии института. Он проявлял своего рода симпатию к марксистской перспективе, заявлял о своем неприятии существующего социально-экономического строя и своей интеллектуальной принадлежности к марксизму. Грюнберг подчеркивал, что марксистскую ориентацию следует понимать не в каком-то партийно-политическом смысле, а только в академическом научном смысле.

2. Этап Хоркхаймера. Хоркхаймер официально занял пост президента Института в 1931 году, начав второй этап на пути развития Франкфуртской школы, который назывался этапом зрелости. Он стремился изменить методологию и философию анализа действительности Школы, сделал философию главным предметом критической социальной теории. Для этапа Хоркхаймера характерен растущий интерес к психологическим исследованиям, особенно фрейдистскому психоанализу, который был смешан с марксистской мыслью. В 1932 году Хоркхаймер написал статью о истории и психологии, подчеркивая, что индивидуальная психология имеет большое значение для понимания истории. Таким образом, Хоркхаймер хотел открыть для Института другие горизонты знания, такие как фрейдизм и феноменология, а также уделять больше внимания культурным и идеологическим аспектам в соответствии с социальными изменениями, которые происходили в Германии и Европе в тот период времени.

3. Этап диаспор. Данный этап (1935–1949 гг.), характеризовался деятельностью пионеров Франкфуртской школы в изгнании в Соединенных Штатах Америки. Идеи Школы стали отражать два основных измерения. Первое: изучая и анализируя внутренние условия в Германии в период нацизма и стремясь раскрыть социальные мифы, социальные исследования были упразднены. Социология стала институтом, способным выявить истинные намерения немецкого общества. Второе: характер расхождения интересов и взаимоотношений групп интересов, а также их роль в принятии внутренних и внешних решений. В этот период многие основатели Школы были убиты, а часть из них эмигрировала в США.

4. Постхоркхаймерский этап. Этап упадка и обновления: со смертью Хоркхаймера и Адорно и бездействием радикального студенческого движения в начале 1970-ых годов возник новый этап в истории Франкфуртской школы. По мере того, как в какой-то степени Школа перестала существовать как форма марксистской мысли, а связь ее с марксизмом становилась все более слабой, она уже не имела связи с политическими движениями, но, с другой стороны, оставляла в себе некоторые основные идеи марксизма, критическая теория продолжала оказывать свое влияние на общественную мысль, но с серьезным отличием: эти идеи были представлены и развиты благодаря работам мыслителей, каждый из которых самостоятелен, в авангарде их Юрген Хабермас, Альберт Филмер и Альфред Шмидт.

Франкфуртская школа социальных исследований стала важной главой в истории развития европейской философской мысли благодаря ее значительному влиянию на формулирование критической теории, рассматривающей философию, культуру и политику как пересекающиеся и переплетающиеся измерения в процессе формирования и изучения социальных теорий и культурных и когнитивных горизонтов, которые сопровождали преобразования, свидетелем которых стало европейское общество [2].

Франкфуртская школа прошла ряд этапов на пути своего становления. Так в 1930-ых и 1940-ых годах она занималась национал-социализмом и антисемитизмом, в 1950-ых – культурной индустрией, в 1960-ых – революционно-освободительными движениями, в 1970-ые годы и позже она сосредоточилась на теории познания, пересматривая многие

марксистские взгляды, заново строя свои основы, формулируя новую марксистскую теорию и заботясь о политических и социальных вопросах в свете критической теории.

*Список источников*

1. Бессонов Б. Н. Социальная философия Франкфуртской школы (Критические очерки). М.: «Мысль», 1975. 359 с.
2. Давыдов Ю. Н. Критика социально-философских воззрений Франкфуртской школы. М.: Наука, 1977. С. 43-45.
3. Социальная философия франкфуртской школы. - М., 1978.

## НЕФОРМАЛЬНАЯ ЭКОНОМИКА В РОССИИ: НОВЫЕ ТЕНДЕНЦИИ

*Ремесло В.И.*

*Донской государственный технический университет, Ростов-на-Дону*

*1234lera0@gmail.com*

*В статье рассматривается то, как события 2022 года в перспективе могут повлиять на ситуацию внутри страны. Помимо этого, были рассмотрены причины, социальные эффекты подобных изменений и то, какие это может дать социальные эффекты. Также было выдвинуто предположение, какую роль неформальные практики играют в жизни разных слоев населения.*

*Ключевые слова: Неформальная экономика, ВВП, бизнес, государство, налоги, оплата труда.*

Первоначально о неформальной экономике писали в исследованиях, посвященным странам с развивающейся экономикой, где большая масса людей, не вовлеченная в общий формальный экономический процесс, начала организовывать и участвовать в собственном рынке занятости, формируя тем самым неформальную экономическую среду. Главной особенностью неформальной экономики является то, что её невозможно отследить с помощью статистики. Реальная экономическая картина может значительно отличаться от той, что на бумаге, и она не отражается в официальной статистике. Тут стоит дополнить, несмотря на то что сами участники экономических процессов в своих отчетах не отражают её, у государства есть возможность досчитать реальный ВВП страны с учетом теневой экономики. Второй немаловажной чертой является то, что она не фиксируется в формальных контрактах, то есть между двумя группами лиц, к примеру, может быть заключен договор о поставках, но он никаким образом не будет отражен на бумаге. И из этого вытекает последняя особенность, так как все договоры подчинены формальным актам и законодательствам (налоговой кодекс, земельный и т.п.), участники неформальной экономики обходят эти формальности. Всё это включает в себя взятки, «серые» зарплаты, предпринимательство, никак не регистрирующее свою деятельность, теневая деятельность фирм, проституция и так далее.

Неформальная экономика необязательно включает в себя криминальную деятельность, самый распространенный пример – репетиторство. Зачастую репетиторы никак не регистрируют себя как индивидуальные предприниматели, не платят за свою деятельность налоги, принимают оплату в наличном виде. К собственному удивлению, в ходе изучения курса пришло осознание, что практика неформальной экономики настолько прочно закрепилась в нашей жизни, что мы просто перестали её замечать.

Наиболее подробно рассмотрим теневую экономику, когда деятельность не нарушает законодательства, но выполняется с уходом от закона. Достаточно популярный пример неформальной экономики на территории России является, помимо ранее упомянутого репетиторства, бизнес через социальные сети. До момента блокировки Instagram (Принадлежит Meta Inc., признанной экстремистской организацией на территории РФ.), связанной с событиями в феврале 2022 года, многие рукодельницы и рукодельники, мастера бьюти-индустрии, кондитеры и пр. искали своих покупателей через собственные профили. По собственному опыту, листая профили в ленте и выбирая наиболее подходящего по собственным критериям продавца, мало задумываешься о том, оформлен последний как самозанятый или нет. И вдобавок ко всему, у кого-то это дополнительный и периодический способ заработка, а не основной. А в связи с блокировкой потеря большого процента дохода ведет к тому, что необходимо искать аналогичные социальные сети для ведения бизнеса, и желание отдавать процент налогов сводится к минимальным значениям.

В книге Эрнандо де Сото «Иной путь: Невидимая революция в третьем мире» рассматривается неформальная экономика Перу и почему жители уходят в тень. Деятельность этих людей уходит в тень в связи с тем, что легальность несет за собой большие издержки для входа на рынок: необходимо приобрести патент, внести регистрационный взнос. И после этого остаются постоянные издержки, такие как уплата налогов. При отсутствии или малом количестве клиентов (или покупателей), регистрировать себя становится крайне невыгодно и это несет больше издержек, чем прибыли. Любой хозяйственный субъект взвешивает за и против, решая, легализовать свой бизнес или нет. Если выгоды превышают издержки, бизнес легализуется, если нет, то уходит в тень. И тут важным фактором является то, что теневой бизнес также может нести много издержек ввиду отсутствия защиты прав со стороны государства, невозможность пользования системой страхования и кредитования, взяточничества. Главной мыслью Эрнандо де Сото было то, чтобы государство создало такие условия для предприятий и предпринимателей, чтобы они захотели выйти из тени.

Вторым ярким примером теневой экономики является уличная продажа фруктов, цветов, каких-то безделушек. На собственном опыте заметила корреляцию между появлением новых точек продажи легального типа (здания с продуктовыми товарами, домашнего использования и т.д.) с продавцами «на колесах», которые ежедневно приходят с тачками или сумками собственного товара и в течение дня занимаются его продажей под этими же зданиями. Наиболее часто на самодельных столиках лежат ящики с фруктами и овощами и горшки с букетами полевых цветов. И методы борьбы, применяемые со стороны правоохранительных органов, трудно назвать эффективными. После того как продавцов прогнали с их места, через какое-то время они всё равно возвращаются и продолжают торговать дальше, из-за чего в конечном итоге можно сделать вывод о неэффективности такого вида борьбы. Большой процент продавцов – это пожилые люди. По К. Харту, причина такой самозанятости заключается в малом спросе на труд в корпоративных и государственных секторах, а сущность такого явления заключается в попытке выжить в сложившихся условиях, так как на ежемесячные выплаты в виде пенсий не хватает даже на оплату коммунальных услуг.

И два описанных примера могут включаться в порочный круг теневизации, описанных Эрнандо де Сото, когда всё больше людей уходит в тень из-за нежелания платить государству, а у государства есть желание увеличить собираемость налогов, из-за чего происходит повышение налоговой ставки, больше людей уходит в тень и круг замыкается.

В случае с Instagram (Принадлежит Meta Inc., признанной экстремистской организацией на территории РФ.), когда пострадала большая часть малого бизнеса, у государства есть возможность централизовать эту деятельность на выгодных условиях, чтобы наибольшее количество участников экономических отношений захотели выйти из теневой сферы и развивать свою деятельность в формальной среде до более крупных масштабов. Проблему централизации можно решить путём создания нового удобного приложения для ведения бизнес-аккаунтов и поиска необходимых услуг или продуктов. На данный момент подобные приложения уступают по удобству визуального поиска. Вопрос участников, которые не занимаются подобной деятельностью на постоянной основе и это больше хобби и дополнительный заработок, можно решить путем создания особых условий, требующих подтверждения непостоянности поступающих доходов, за счёт чего формируется оптимальный процент налогообложения. Таким образом, продавцы будут чувствовать поддержку со стороны государства через удобное приложение для поиска клиентов, а государство сможет легализовать больший сегмент рынка. В связи с санкциями, закрытием

магазинов на территории России, запретом на импорт и экспорт многих товаров начнется определённый дефицит, тогда подпольные предприятия (пример: по обработке дерева и изготовлению мебели) станут как никогда актуальными, количество уличных торговцев продовольственными и не только товарами увеличится, и попытка ликвидировать все эти предприятия будет порождать порочный круг теневизации, упоминаемый ранее.

Для того чтобы уменьшить процент таких предприятий, государству действительно требуется изменять какие-то законодательства и условия для частных продавцов, если говорить об уличных продавцах – возможность арендовать небольшую территорию для легальной продажи, а для интернет-продавцов централизовать всё в едином удобном приложении, через которое можно проводить транзакции и сразу с этого отчислять определённый процент налога.

#### *Список источников*

1. Барсукова С. Ю. Неформальная экономика: понятие, история изучения, исследователь подходы// Социологические исследования. 2012. № 2. С. 31-39.
2. Барсукова С. Неформальная экономика: враг или друг экономики формальной? URL: <https://www.youtube.com/watch?v=yrNXO0Jakhk>
3. Барсукова С., Плюснин Ю. Россия в тени. Почему растёт неформальная экономика? URL: <https://www.youtube.com/watch?v=B4sUzFEkSf0>
4. Барсукова С. Ю. Неформальная экономика: причины, масштабы, структура URL: <https://www.youtube.com/watch?v=C8LWPCmF4iY&t=3473s>
5. Де Сото Э. Иной путь. Невидимая революция в третьем мире. М.: Catalaxu, 1995. Глава 5. Издержки и значение закона. С. 116-157.
6. Hart K. Informal Urban Income Opportunities and Urban Employment in Ghana // Journal of Modern African Studies. 1973. Vol. 11. № 1. P. 61-90. Перевод части этой статьи дан в сборнике: Неформальная экономика. Россия и мир / Под ред. Т. Шанина. М.: Логос, 1999. С. 532-536.

*В данной статье рассмотрены финансовые ресурсы предприятия. Было отмечено, что от рационального использования финансовых ресурсов зависит экономическое благополучие любого хозяйствующего субъекта. Рассмотрены источники пополнения финансовых средств в АПК и пути повышения эффективности их использования.*

*Ключевые слова: финансовые ресурсы, источники финансирования, финансовые ресурсы АПК, собственный капитал, заемный капитал.*

В современной экономике хозяйствующие субъекты являются ее основным звеном. Для ведения своей деятельности предприятия используют трудовые, финансовые, материальные и другие виды ресурсов.

Финансовое состояние предприятия, его платежеспособность, устойчивость и ликвидность в полной мере зависят от наличия достаточного объема финансовых ресурсов. Исходя из этого, основополагающей задачей любого хозяйствующего субъекта является поиск резервов для увеличения финансовых ресурсов, а также принятие рациональных управленческих решений в сфере эффективного использования имеющихся финансовых ресурсов.

В самое понятие «финансовые ресурсы» различные авторы вкладывают свой смысл. Так, например, Дьяченко В.П. считает, что финансовые ресурсы представляют собой денежные ресурсы, независимо от того существуют ли они в обособленной денежной форме или являются денежным выражением определенных материальных ресурсов.

По мнению финансиста А.М. Бирмана, финансовые ресурсы – это материальные, выраженные в деньгах средства, которые образуются у хозяйствующего субъекта в процессе своей деятельности.

Учитывая мнения различных авторов, можно сказать, что финансовые ресурсы представляют собой совокупность денежных средств, которые находятся в распоряжении предприятия, государства, домашних хозяйств, формируемые в результате экономической деятельности. Отличительной чертой финансовых ресурсов от денежных средств является то что, они функционируют именно на стадии распределения или перераспределения в процессе производства.

Однако, следует отметить, что собственный капитал бывает ограниченным в своих размерах (в основном он складывается из вкладов участников того или иного общества). Также финансирование производственных процессов только собственными средствами не всегда бывает выгодным, особенно когда производство носит сезонный характер (например, растениеводство в сфере АПК).

Приоритетной задачей экономической политики России является стабильное производство сельскохозяйственной продукции и продовольствия. Исходя из этого, задачами агропромышленных предприятий является повышение финансовой эффективности своей деятельности, модернизация всего производства, сохранение и восполнение сельскохозяйственных ресурсов.

Популярным источником формирования финансовых ресурсов для сельскохозяйственных товаропроизводителей является привлечение кредитных средств. Благодаря кредиту происходит увязка практически всех источников оборотных средств и

наиболее рациональное использование их общего объема.

Однако государство предприняло ряд мер для пополнения оборотных средств агропромышленных предприятий. На сегодняшний день аграрии России могут претендовать на получение льготного краткосрочного или льготного инвестиционного кредита на цели растениеводства, животноводства, переработки и молочного скотоводства, где процентная ставка составляет до 5%, а 100% от ключевой ставки Центрального Банка России субсидируется государством. Данная программа является актуальной с 2017 года и действует в рамках Постановления Правительства Российской Федерации от 29 декабря 2016 года №1528.

Существует ряд направлений для повышения эффективности использования финансовых ресурсов аграриями страны. Актуальным из которых является инновационное развитие сельскохозяйственного производства. Инновационное развитие АПК представляет собой технологический трансферт, модернизация устаревающей базы, приоритет экономической политики государства, формирующий возможности опережающего развития в условиях смены технологических укладов. Исходя из этого, сельхозтоваропроизводителям необходимо активизировать инновационно-инвестиционную деятельность, то есть инвестировать средства в инновационные методы, технологии, проекты. Это позволит аграриям страны выйти на новые конкурентные рынки и увеличить свою производительность.

Таким образом, существование любого хозяйствующего субъекта невозможно без финансовых ресурсов. Экономическое благополучие предприятия зависит от их рационального использования и эффективного привлечения. Финансовые ресурсы являются значимыми и для предприятия агропромышленного сектора. Главным источником пополнения финансовых ресурсов для аграриев является привлечение кредитов. Однако, для того чтобы стать привлекательным для кредиторов или инвесторов им рекомендуется активизировать инвестиционную и инновационную деятельность.

#### *Список источников*

1. Аверина, Е.А. Основные направления развития кредитования сельскохозяйственных организаций в банке / Е. А. Аверина, В. А. Полякова // Актуальные проблемы исторической памяти в современном социуме: историзация, семиотика: сборник научных трудов Международной научно-практической конференции преподавателей, аспирантов, студентов и практиков, Пенза, 10 ноября 2021 года. – Пенза: Пензенский государственный университет, 2022. – С. 64-66.

2. Андык, А.С. Управление финансовыми ресурсами как технология управления предприятием / А.С. Андык, Е.В. Бойкачева // Актуальные проблемы социально-экономического развития современного общества: сборник статей I международной заочной научно-практической конференции. Под редакцией М.П. Разина, Л.Н. Шмаковой, Н.С. Семено, М.Л. Зеленкевич, Т.В. Борздовой. 2020. - С. 550-553.

3. Балакина, Л.Х. Управление финансовыми ресурсами как основной элемент управления / Л.Х. Балакина // Тенденции и перспективы реализации финансовой политики государства на современном этапе: сборник материалов Международной научно-практической конференции. Под общей редакцией А.А. Грачевой. Научная редакция А.В. Шукаевой. - 2020. - С. 302-305.

4. Барабанщикова, И.А. Управление финансовыми ресурсами как инструмент управления предприятием / И.А. Барабанщикова, М.Ф. Тяпкина // Экономика и социум. - 2020. № 6 (49). - С. 1622-1628.

5. Баранова, А.С. Управление финансовыми ресурсами как управленческая инновация и инструмент финансового планирования /

6. А.С. Баранова // Научные труды Северо-Западного института управления РАНХиГС. - 2020. Т. 10. - № 3 (40). - С. 92-96.

## УПРАВЛЕНИЕ ЭКОНОМИЧЕСКОЙ БЕЗОПАСНОСТИ ОРГАНИЗАЦИИ

Мулюкова А.С.

Научный руководитель: Прокопьева Ю.В.

ОУ ВО «Южно-Уральский технологический университет»

*Актуальность темы заключается в том, что в современных рыночных условиях не каждое предприятие может выстоять конкурентную борьбу. Поэтому так важно заполучить конкурентное преимущество, чем является система экономической безопасности. Экономическая безопасность - это залог защищённости, постоянно контролируя внутреннюю и внешнюю среду, она предотвращает риски и угрозы для предприятия, тем самым делая устойчивее конкурентоспособность предприятия. Проследить взаимосвязь между системой экономической безопасности и конкурентоспособностью можно и в их целях, которые формируются на одной общей деятельности: побуждение, тому, чтобы предприятие продолжало функционировать и развиваться и при этом осуществляло свою стратегию.*

*Ключевые слова: безопасность, экономическая безопасность, предприятие.*

В связи с нестабильной политической обстановкой, мошенничествами и коррупцией на предприятиях, санкциями и другими нестабильными факторами, что взаимодействуют с экономикой, всё чаще руководители компаний задумываются, как бы обезопасить себя и своё дело, всё это подводит их к такому понятию, как экономическая безопасность. В широком смысле экономическая безопасность - это способность людей последовательно удовлетворять свои потребности. Оно связано с понятием экономического благополучия, а также с понятием современного государства, государственный орган, который берет на себя обязательства по предоставлению базовых гарантий безопасности своих граждан [1].

Попытки обеспечить экономическую безопасность предназначены для защиты от нестабильности на рынке, в связи с преобладанием рыночной экономики, капитализма, где каждый сам за себя. Но также в последние годы не последнюю роль сыграли изменение климата, страхи и тревоги по всему миру, СВО, технологические изменения, всё это показало экономическую незащищенность экономических субъектов. Всё это подводит к тому, что об экономической безопасности стоит задумываться всегда, ведь её отсутствие наносит ущерб качеству жизни людей, без уверенности в будущем и планирования многие впадают в панику и тревогу, фирмы закрываются, будь то от отчаянья или отсутствия возможности держаться на рынке, быть конкурентоспособными. Существует несколько подходов к определению такого понятия, как экономическая безопасность предприятия, например, как конкурентные преимущества, как достижение поставленных целей, как противодействие экономическим преступлениям и как защищённость от угроз.

Экономическая безопасность представляет собой одну из важнейших характеристик экономики. Обеспечение безопасного функционирования экономики есть необходимое условие для ее конкурентного и устойчивого развития[3]. Опираясь на всё выше сказанное, можно предположить своё определение: экономическая безопасность предприятия –это умение гарантировать финансовую стабильность и развитие предприятия, его структуры, а также единичных элементов при нестабильности внешней среды, а также при проявлениях оппортунизма представителями организации и угрозах человеческого фактора во внутренней сфере предприятия. То есть это способность представителей данной компании предотвращать появление угроз и рисков для осуществления своих целей.



Сущность же экономической безопасности предприятия можно выделить как систему критериев, показателей для определения эффективности деятельности предприятия, например, его финансовую устойчивость и платёжеспособность, а также для поддержки его конкурентоспособности. В понимание такого определения как реагирования экономической безопасности компании лежит ситуационный подход к реализации управления компанией, включающий в себя быстроту реагирования и взвешенное принятие решений по отношению к изменению внутренней и внешней среды.

Таким образом, в качестве вывода, можно сказать, что экономическая безопасность предприятия – это состояние эффективного использования ресурсов для предотвращения угроз, гарантирующее некую защищённость и стабильность функционирования.

*Список источников*

1. Клокова М. И. Экономическая безопасность предприятия как необходимый элемент управления предприятием в современной рыночной экономике // Системное управление –2022. –N4 –С.53-58.
2. Бондина, Е.А. Формирование структуры экономической безопасности на предприятиях / Е.А. Бондина, С.Е. Чинахова // Молодой ученый. [Электронный ресурс]–2021. –N 13. –С. 253-257. –URL <https://moluch.ru/archive/147/41283/> (дата обращения: 18.05.2023).
3. Егорова М.В. Финансовая безопасность предприятия и ее угрозы и влияние на экономическую безопасность предприятия [Текст]–// Социально-экономические проблемы современной России. Сборник научных трудов преподавателей и магистрантов. М., 2020 -С. 62-65.
4. Барт А.А. Сущность и структура механизма экономической безопасности // Современные тенденции в экономике и управлении: новый взгляд.-2021 –С. 98

**АКТУАЛЬНОСТЬ АДАПТАЦИИ МОЛОДЫХ СОТРУДНИКОВ НА СОВРЕМЕННЫХ  
ПРЕДПРИЯТИЯХ****Нигаматова А.Д.***Уфимский университет науки и технологий, Уфа*

*В статье рассматривается понятие молодых специалистов, исследуются преимущества и недостатки приема в штат предприятия молодых сотрудников, рассматривается понятие трудовой адаптации персонала, конкретизируются цели адаптации работников и стадии адаптационного процесса, выявляются преимущества адаптации для самих работников и для предприятий-работодателей.*

*Ключевые слова: молодой сотрудник, персонал, адаптация, преимущества и недостатки, цель, стадия.*

Актуальность темы объясняется тем, адаптация персонала выступает одним из самых значимых компонентов, входящих в систему управления персоналом предприятия. Несмотря на этот факт, очень часто вопросам адаптации персонала уделяется не заслуженно мало внимания, потому что работодатели предпочитают свои ресурсы вкладывать, главным образом, в развитие иных компонентов системы управления персоналом (таких как оценка, обучение и мотивация).

В статье 2 Федерального закона № 489 «О молодежной политике в Российской Федерации» закреплено, что молодым специалистом является «гражданин Российской Федерации в возрасте до 35 лет включительно, завершивший обучение по основным профессиональным образовательным программам и (или) по программам профессионального обучения, впервые устраивающийся на работу в соответствии с полученной квалификацией» [2].

Кроме этого нормативно-правового акта, понятие молодого специалиста косвенно упоминается в статье 70 Трудового кодекса РФ. В этой статье запрещается «устанавливать испытательные сроки для лиц, окончивших высшие или средние специальные учебные заведения менее года назад» [1].

Прием на работу молодых сотрудников для работодателя имеет как определенные плюсы, так и минусы, как представлено на рисунке 1. Явным преимуществом молодых сотрудников является то, что они проявляют большую активность, они готовы трудиться больше и усерднее, нежели сотрудники старшего возраста. Следующее преимущество – это их вера в лучшее; работая с энтузиазмом, они стремятся включиться в трудовую деятельность и выстроить деловые взаимоотношения с коллегами. Вера в свои мечты и цели, молодые сотрудники часто трудятся на пределе возможностей. Молодежью легко управлять. И т.д.

Прием на работу молодых сотрудников имеет также и определенные минусы. Например, молодежь менее стабильна (многие молодые люди часто не имеют четких представлений о том, что они хотят; это побуждает их часто менять работодателей). Кроме того, у них имеется явный недостаток навыков, нужных для выполнения конкретных профессиональных обязанностей. Неумелые действия неопытных работников могут нанести ущерб предприятию. Также молодежь менее дисциплинирована и почти незнакома с трудовой этикой (частые опоздания на работу, отказ выполнять указания и т.д.). Также молодые сотрудники не имеют опыта справляться со стрессом.

Преимущества и недостатки приема на работу молодых сотрудников	
<p><b>Преимущества</b></p> <ul style="list-style-type: none"> <li>– проявляют более высокую трудовую активность;</li> <li>– верят в лучшее;</li> <li>– работают на пределе возможностей;</li> <li>– являются легко управляемыми;</li> <li>– генерируют новые идеи;</li> <li>– отличаются универсальностью;</li> <li>– «освежают» рабочее окружение;</li> <li>– более быстро адаптируются;</li> <li>– менее требовательны к зарплате</li> </ul>	<p><b>Недостатки</b></p> <ul style="list-style-type: none"> <li>– менее стабильны;</li> <li>– недостаток навыков;</li> <li>– менее дисциплинированы;</li> <li>– не умеют справляться со стрессом;</li> <li>– часто разочаровываются;</li> <li>– безответственные;</li> <li>– с неохотой воспринимают критику;</li> <li>– зависимы от технологий;</li> <li>– менее авторитетны</li> </ul>

Рисунок 1. Преимущества и недостатки приема на работу молодых сотрудников [3]

Уже давно установлено, что верный подбор сотрудников – это только часть общей работы с персоналом. В дальнейшем необходимо их должным образом адаптировать под реалии конкретного предприятия-работодателя. Пренебрежение адаптацией персонала приводит к тому, что часто множество новичков увольняется, не проработав на предприятии и полугодом. В виду того, что молодежь отличается повышенной трудовой мобильностью, вопросам их адаптации нужно уделять особое внимание.

Под трудовой адаптацией персонала следует понимать «взаимное приспособление сотрудника и предприятия, строящееся на поступательном включении сотрудника в рабочий процесс в новых для него профессиональных, психофизиологических, социально-психологических, организационно-административных, экономических, санитарно-гигиенических и бытовых условиях труда и отдыха» [4].

Проведение адаптации персонала (в том числе и молодых сотрудников) направлено на достижение таких целей как:

- снижение начальных издержек, вызванных недостаточным знанием новичком своей работы и меньшей эффективностью его труда;
- уменьшение уровня озабоченности и неопределенности у новичков;
- снижение уровня текучести кадров среди новичков;
- снижение чрезмерных затрат времени руководителя и работников;
- формирование у новичков положительного отношения к работе и повышение у них удовлетворенности работой.

Период адаптации является довольно длительным (в ряде случаев – до двух лет); в нем можно выделить определенные этапы (или стадии).

Первый этап – это этап ознакомления, когда молодой сотрудник знакомится со стратегией и целями предприятия, с рабочим микроклиматом, проводит сопоставление полученной информации со своими личными целями и ожиданиями. По завершении данного этапа новичок должен сделать вывод о том, верно ли он выбрал работодателя.

Второй этап – это этап приспособления, когда молодой сотрудник более глубоко адаптируется к рабочей среде. Этот этап может занимать от одного месяца до одного года, продолжительность этапа зависит от той помощи, которую он получает от своего непосредственного руководителя, наставника, коллег, отдела кадров и т.д. Именно на этом этапе новый работник должен «вписаться» в трудовой коллектив предприятия.

Третий этап – это этап ассимиляции, во время которого новый сотрудник полностью

адаптируется к среде, может в полном объеме справляться со своим функционалом, устанавливать себе целевые ориентиры. В этот период работник становится полноправным членом трудового коллектива.

«Предприятия-работодатели часто применяют только отдельные компоненты адаптации (проведение вводных курсов для новичков, выдача брошюры «Справочник сотрудника» и т.д.)» [5]. Но по причине бессистемности эти одиночные мероприятия не позволяют получить желаемый результат. «Если процессом адаптации новых сотрудников не управлять должным образом, то предприятие может получить вполне конкретные негативные последствия» [6]. В их числе:

- высокий уровень текучести среди новичков;
- рост затрат на поиск, обучение и введение в должность новых работников;
- рост количества ошибок, допускаемых новичками в своей работе;
- снижение уровня сплоченности трудового коллектива;
- снижение уровня лояльности сотрудников к предприятию;
- снижение возможностей для формирования кадрового резерва предприятия;
- ухудшение репутации предприятия.

И, напротив, если процессом адаптации персонала управлять грамотно, то в выигрыше окажутся как сами предприятия-работодатели, так и новые сотрудники.

Для предприятия-работодателя управляемая система адаптации дает:

- рост эффективности труда новичка, снижение количества времени, необходимого новичку для выхода на нужный уровень производительности труда;
- формирование и сохранение в трудовом коллективе позитивной атмосферы;
- недопущение грубых и дорогостоящих ошибок у новичков;
- снижение затрат времени у опытных сотрудников на оказание помощи новичкам;
- снижение уровня текучести персонала.

Для новых сотрудников управляемая система адаптации позволяет:

- установить благожелательные деловые отношения в трудовом коллективе;
- более быстро войти в рабочий процесс и наработать необходимые навыки и знания;
- уменьшить уровень тревожности и неуверенности от работы в новом незнакомом месте;
- сопоставить свои ожидания с реальными возможностями.

Таким образом, к молодым сотрудникам относятся работники в возрасте до 35 лет. Прием на работу молодых сотрудников для работодателей имеет как определенные плюсы, так и минусы. К явным преимуществам трудоустройства молодежи является их высокая активность, инициативность, работоспособность, легкая управляемость и т.д. К минусам относятся недостаток знаний и опыта, меньшая стабильность, зависимость от технологий и т.д. Процесс адаптации новых работников происходит на любом предприятии: стихийно либо управляемо. Управляемость процессом адаптации новых работников позволяет свести до минимума возможные негативы и ускорить процесс. При этом управляемая система адаптации персонала выгодна как для предприятий-работодателей, так и для самих новичков.

#### *Список источников*

1. Трудовой кодекс Российской Федерации от 30.12.2001 № 197-ФЗ (ред. от 19.12.2022) // Гарант.Ру: информационно-правовой портал. – URL: <https://base.garant.ru/12125268/> (дата обращения: 26.03.2023).

2. Федеральный закон «О молодежной политике в Российской Федерации» от 30.12.2020 № 489-ФЗ: принят Государственной Думой 23.12.2020 : одобрен Советом Федерации 25.12.2020 // Гарант.Ру: информационно-правовой портал. – URL: <https://www.garant.ru/products/ipo/prime/doc/400056192/> (дата обращения: 26.03.2023).

3. Айрапетова, О. 9 преимуществ и недостатков найма молодых сотрудников / О. Айрапетова // HR-portal. – 2019. – URL: <https://hr-portal.ru/story/9-preimushchestv-i-nedostatkov-nauma-molodyh-sotrudnikov> (дата обращения: 26.03.2023).

4. Беленченкова, Т.В. Адаптация персонала в современной компании / Т.В. Беленченкова // Молодой ученый. – 202. – № 19 (123). – URL: <https://moluch.ru/archive/123/34021/> (дата обращения: 26.03.2023).

5. Латыпова, Д.Р. Адаптация персонала / Д.Р. Латыпова // Экономика и социум. – 2021. – № 1 (80). – URL: <https://cyberleninka.ru/article/n/adaptatsiya-personala-2> (дата обращения: 26.03.2023).

6. Савинова, Н.Б. Что будет, если пустить адаптацию персонала на самотек / Н.Б. Савинова // Директор по персоналу: практический журнал по управлению человеческими ресурсами. – 2020. – № 7. – URL: <https://www.hr-director.ru/article/66152-qqq-16-m7-14-07-2016-chto-budet-esli-pustit-adaptatsiyu-personala-na-samotek> (дата обращения: 26.03.2023).

## ЦИФРОВАЯ ВАЛЮТА ЦЕНТРАЛЬНОГО БАНКА: ПРАКТИКА РЕАЛИЗАЦИИ В РОССИИ

*Абрамов А.В.*

*Уральский государственный экономический университет, Екатеринбург*

*В статье рассмотрены: причины, побудившие центральные банки создавать и внедрять свои цифровые валюты, включая Банк России; понятие цифрового рубля и его отличие от других платежных инструментов; механизм реализации проекта по созданию цифрового рубля; преимущества и недостатки цифрового рубля; международный опыт центральных банков по созданию цифровой валюты.*

*Ключевые слова: Центральный банк, цифровая валюта центрального банка, цифровой рубль, эмиссия, платежная система, кредитные организации, концепция цифрового рубля.*

В последние годы активизировались усилия по созданию цифровых валют (ЦВ) центральных банков (ЦБ). Резко возросший с 2018 года и достигший пика к середине 2021 года интерес ЦБ к выпуску ЦВЦБ продиктован рядом причин: риском отстать в условиях растущей цифровизации от потребностей общества в новых инструментах расчётов и нежеланием допустить массовое использование альтернативных платёжных средств в форме криптовалют, стейблкоинов и других денежных суррогатов.

Для целого ряда ЦБ таким триггером стали планы по выпуску ЦВ. Развитие криптографии, создание интернет-пространства и технологии распределённого реестра заложили объективную основу для разработки и выпуска цифровых финансовых активов, среди которых ведущее место прочно заняли криптовалюты. Подлинным прорывом в продвижении частных цифровых денег стала публикация файла в октябре 2008 года человеком или группой людей под псевдонимом Сатоши Накамото с описанием протокола и принципа работы платёжной системы в виде сети под названием «Bitcoin: A Peer-to-Peer Electronic Cash System». Была заложена основа для выпуска криптовалют и биткоина как первого представителя инновационной группы платёжных систем на базе технологии распределённого реестра. Частные деньги показали свою способность обслуживать расчёты и взаимное кредитование без использования законных платёжных средств не только в локальных системах, но на национальном и трансграничном уровнях.

Одним из главных причин глобального всплеска интереса ЦБ к эмиссии ЦВ стала желанная не отдать инициативу частному сектору и не отстать от меняющихся привычек и потребностей общества в новых платёжных инструментах.

Учитывая высокий запрос потребителей на повышение доступности, скорости, удобства и безопасности расчетов при снижении издержек, ЦБРФ рассматривается возможность построения новой платёжной инфраструктуры и введения третьей формы денег – цифрового рубля. Это коснется деятельности кредитных организаций. Умение оперативно внедрить и применить кредитными организациями в своей деятельности технологии, связанные с цифровым рублем, скажется на эффективности их функционирования в дальнейшем.

Новая форма денег будет выпускаться в виде цифрового кода и храниться на электронных кошельках в ЦБ – в отличие от безналичных денег, которые лежат на счетах в коммерческих банках. Наличные, безнал и цифровые деньги эквивалентны друг другу и обращаются параллельно.

Цифровой рубль – это уникальный цифровой код, поэтому каждую единицу можно отследить: с безналичными транзакциями так не работает. Можно идентифицировать все

переводы и каждого участника транзакций. Цифровой рубль потеряет свойство обезличенности денег.

Как и при использовании безналичных платежей, цифровые рубли не надо носить с собой, ими также просто и удобно будет платить в торговой точке, принимающей к оплате инструменты безналичных платежей. Оплата цифровым рублем может осуществляться даже при отсутствии доступа к Интернету или мобильной связи. В отличие от инструментов безналичных платежей, которые предоставляются коммерческими организациями на устанавливаемых и изменяемых ими условиях, цифровой рубль будет предоставляться ЦБ на единых условиях и может быть доступен в режиме 24/7 на всей территории страны в приложениях любых банков, подключенных к платформе цифрового рубля.

ЦБ опубликована Концепция цифрового рубля, на базе которой предполагается разработать описание технологического решения. После проведения его анализа совместно с участниками финансового рынка построен прототип платформы цифрового рубля, который создан в декабре 2021 года. В России прошел первый перевод в цифровых рублях: в работе участвуют ЦБ и еще 12 банков, это - «АкБарс», Альфа-Банк, Банк ДОМ.РФ, ВТБ, Газпромбанк, Тинькофф Банк, Промсвязьбанк, Росбанк, СберБанк, СКБ-Банк, «Союз» и Транскапиталбанк.

В 2022 году будет начата работа над изменениями в законодательстве, необходимыми для запуска цифрового рубля. По итогам тестирования будет принято решение о запуске цифрового рубля и этапах масштабирования, сформирована дорожная карта внедрения платформы цифрового рубля.

Цифровой рубль может быть использован для тех же целей, что и традиционный: переводы, оплата товаров, а также как надежный способ сохранения денежных средств.

#### Плюсы

Движение цифрового рубля будет полностью прозрачно для ЦБ. Расчеты в цифровом рубле можно сделать строго целевыми. Технология цифрового рубля позволит запрограммировать каждый рубль так, чтобы его можно было потратить только на определенные товары и услуги. Безналичные денежные средства не имеют такой функции. Цифровой рубль позволит осуществлять безналичные платежи в офлайн-режиме. Сейчас безналичные расчеты по картам можно проводить только при наличии интернета. Эта возможность станет драйвером для развития новых национальных платежных сервисов, как для населения, так и для бизнеса. Удешевление платежей и переводов. Это возможно, если ЦБ поставит пороговые комиссии, выше которых банки не смогут устанавливать тарифы, Такая практика уже существует в другом проекте регулятора - Системе быстрых платежей (СБП). Тарифы по платежам и переводам с помощью цифрового рубля еще не установлены, но они вполне могут быть ниже существующих комиссий за операции, проводимых с помощью карточной инфраструктуры.

Минус - слабая киберустойчивость. Существующий механизм киберустойчивости банковского сектора не справится с угрозами для новой формы валюты. К рискам относятся хищение профиля пользователя через взлом личного кабинета или из-за ошибки при идентификации, повторное использование одной и той же цифровой валюты при офлайн-расчетах, доступ к расчетам с цифровым рублем финтех-компаний.

#### Международный опыт

Варианты использования ЦВ изучают около 80% ЦБ, а 40% уже тестируют концепции цифровых валют, при этом список стран и кейсов постоянно пополняется.

Ряд стран уже перешел от исследований и консультаций к технологическим

разработкам: Банк Индонезии намерен использовать ЦВ для ускорения проведения транзакций и сейчас оценивает технологию, которая будет лежать в основе ЦВ, а также готовность финансовой инфраструктуры; ЦБ Норвегии заявил о намерении начать тестирование технических решений для выпуска собственной ЦВ; дальше всех в разработке ЦВ продвинулся Китай. В начале мая 2021 года активацию кошельков для цифрового юаня в мобильном приложении запустил один из крупнейших банков страны The Industrial and Commercial Bank of China.

Таким образом, удержать стратегическую инициативу в сфере денежных отношений ЦБ может только путём выпуска собственных цифровой валюты. Для массового распространения цифрового рубля ключевым фактором будет наличие существенных преимуществ по сравнению с текущими инструментами оплаты.

*Список источников*

1. Стратегия развития национальной платежной системы на 2021 – 2023 годы, <http://www.cbr.ru>
2. Концепция цифрового рубля, <http://www.cbr.ru>
3. Информация по пилотной группе по тестированию цифрового рубля, <http://www.cbr.ru>
4. Национальный банковский журнал «Банки и бизнес» март 2022.



**ОСНОВНЫЕ КОМПОНЕНТЫ СИСТЕМЫ РЕГУЛИРОВАНИЯ МИГРАЦИОННЫХ ПОТОКОВ В РЕСПУБЛИКЕ УЗБЕКИСТАН***Таджиева Д.Р.**РЭУ им. Г.В. Плеханова, Ташкент, Узбекистан*

*В статье представлен актуальный материал о современной миграционной ситуации и рекомендуемые меры для урегулирования системы миграционных потоков в республике Узбекистан.*

*Ключевые слова: миграция, трудовые миграция, миграционная политика.*

По данным доклада ООН о миграции в мире 2022 года, в 1970 году общее количество международных мигрантов составляло не более 85 млн человек (2,3% всего населения). К 2020 году эта цифра увеличилась до 280 млн человек (3,6% всего населения), из них 87 млн приходится на Европу, 86 млн на Азию, 59 млн на Северную Америку.

В Российской Федерации проживает около 12 млн международных мигрантов, что делает ее четвертой страной назначения в мире после США, Германии и Саудовской Аравии. Международные мигранты прибыли в Российскую Федерацию в основном из Украины (более 3 млн человек), Казахстана (более 2,5 млн человек) и Узбекистана (около 1 млн человек). [1]

Узбекистан является участником процессов международного обмена трудовыми ресурсами вследствие высокого процента молодого трудоспособного населения и избыточной рабочей силы. Ежегодно 1–1,2 млн человек в возрасте 16–17 лет будут впервые выходить на рынок труда вплоть до 2050 г. Естественно, система высшего образования республики не сможет абсорбировать такую массу, значит, большая их часть будет нуждаться в трудоустройстве, в том числе за рубежом. Из этого следует, что Узбекистан следующие два или три десятилетия будет оставаться нетто-отправителем мигрантов, включая трудовых. [2]

В настоящее время, в связи с ростом миграционной активности населения, вопрос урегулирования данных процессов является первоочередным. Соответственно, анализ современного состояния миграционной ситуации и перспектив ее развития позволяет определить приоритеты в решении миграционных проблем, основные направления, механизмы их решения на переходный период и разработать программу по регулированию миграционных процессов, план по ее реализации на долгосрочную перспективу. В январе-декабре 2021 года зарегистрировано 275,1 тыс. выбывших, коэффициент миграции на 1000 человек населения составил 7,9 промилле и, по сравнению с 2020 годом, он увеличился на 2,0 промилле (в январе-декабре 2020 года - 5,9 промилле). Основная часть прибывших в Республику Узбекистан приходится на Казахстан (38,0 % от общего числа прибывших), Таджикистан (18,5 %), Российскую Федерацию (17,3 %), Кыргызстан (7,0%), Туркменистан (3,3%) и другие страны (15,9%). Большинство выехавших из Республики Узбекистан составляют выбывшие в Казахстан (56,6% от общего числа выбывших), Российскую Федерацию (30,5%), Таджикистан (3,7%), Кыргызстан (2,3%), Украину (1,6%) и другие страны (5,3%) [3]

По нашему мнению, одной из реальных стратегий цивилизации трудовой миграции является выработка современных подходов к организованной отправке рабочей силы для ее целенаправленного использования в регионах с дефицитом трудовых ресурсов. Направления реализации миграционной политики должны быть направлены на:

1. создание социально-экономических предпосылок и на этой основе

переориентация миграционных потоков;

2. создание условий для сохранения и дальнейшего формирования численности населения в важных в геополитическом отношении регионах Узбекистана;

3. обеспечение интеграции Узбекистана в международный рынок труда, стимулирование возвращения соотечественников эмигрантов, в особенности квалифицированных специалистов;

4. обеспечение контролируемости иммиграционных процессов путем введения и осуществления единой системы миграционного контроля на территории Республики Узбекистан;

5. поддержка и развитие конструктивных взаимоотношений с соотечественниками за рубежом.

Главной формой реализации миграционной политики является программно-целевой метод - разработка и реализация республиканской миграционной программы, иных целевых программ, региональных программ местных исполнительных органов, направленных на решение миграционных проблем. Программы должны предусматривать правовые, организационные и экономические меры, включая дифференцированный подход к решению проблем разных категорий мигрантов. Учитывая всесторонний характер воздействия миграционных процессов на государственную безопасность, общественное согласие, экономическую и демографическую ситуацию в стране, в разработке и реализации миграционной политики должны участвовать центральные и местные исполнительные органы.

#### *Список источников*

1. McAuliffe, M. и A. Triandafyllidou (eds.), 2021. ДОКЛАД О МИГРАЦИИ В МИРЕ 2022. Международная Организация по Миграции (МОМ), Женева.

2. Маматханов А. А. ВОПРОСЫ РЕГУЛИРОВАНИЯ ТРУДОВОЙ МИГРАЦИИ В РЕСПУБЛИКЕ УЗБЕКИСТАН // Вестник РЭА им. Г. В. Плеханова. 2020. №4 (112). URL: <https://cyberleninka.ru/article/n/voprosy-regulirovaniya-trudovoy-migratsii-v-respublike-uzbekistan> (дата обращения: 29.03.2023).

3. Демографическая ситуация в Республике Узбекистан январь-декабрь 2022 года <https://stat.uz/images/uploads/reliz2021/demogpressreliz012023ru.pdf>

## **THE MAIN COMPONENTS OF THE SYSTEM OF REGULATION OF MIGRATION FLOWS IN THE REPUBLIC OF UZBEKISTAN**

***Tajieva D. R.***

*Plekhanov Russian University of Economics, Tashkent, Uzbekistan*

*The article presents up-to-date material on the current migration situation and recommended measures to regulate the system of migration flows in the Republic of Uzbekistan.*

*Keywords: migration, labor migration, migration policy.*

## **ВЛИЯНИЕ ЗАПАДНЫХ САНКЦИЙ НА ТРАНСПОРТНО-ЛОГИСТИЧЕСКИЙ СЕКТОР РОССИЙСКОЙ ФЕДЕРАЦИИ**

***Васильева Е.Ю., Кузьмина В.М.***

*Юго-Западный государственный университет, Курск  
e.vasileva.international@gmail.com, kuzmina-violetta@yandex.ru*

*В статье рассматриваются изменения в транспортной сфере Российской Федерации, связанные с введением санкционных ограничений Европейского Союза и Соединенных Штатов Америки.*

*Ключевые слова: транспортная логистика, транспортная инфраструктура, транспортный комплекс, санкции, реэкспорт.*

С конца февраля 2022 года после начала спецоперации на Украине транспортные, логистические и брокерские компании столкнулись с сильными ограничениями. ЕС ввел запрет на перемещение по своей территории транспорта, зарегистрированного в России и Белоруссии.

Санкции нарушили отлаженные цепи поставок, уничтожив некоторые звенья вовсе. Грузоперевозчики, поставщики, экспедиторы и грузополучатели столкнулись с нехваткой транспорта, дефицитом вагонов и контейнеров, повышением ставок на перевозки.

Между тем, нюансы в санкционных актах ЕС открывают возможности для доставки груза. Так, регламент совета ЕС № 833/2014 от 31 июля 2014 г. (далее – Регламент) ограничивает проезд через территорию этих стран российских и белорусских грузов при выполнении определенных критериев. Эти критерии применяются компетентными органами каждого государства-члена ЕС. Однако, если поставщик документально подтвердит, что перевозка грузов экспедиционными компаниями в Россию необходима и выгодна для ЕС, то она будет разрешена. И по закону, критерии необходимости определяет контролирующий орган ЕС [4].

Статья 2 Регламента указывает, что компетентные органы могут выдать разрешение, если экспорт связан с исполнением обязательства, вытекающего из контракта или соглашения, заключенного до 1 августа 2014 года. То есть поставки по долгосрочным контрактам, заключенные до 2014 года, могут быть продолжены, если категории товаров не попадают в товары двойного назначения.

Например, такие органы будут определять необходимость перевозки разрешенных товаров на основе обоснований от заявителя, полученных для каждой перевозки груза, товаров. Так, при перевозке машин и механизмов необходимо обосновать, что они не подпадают под санкции. Поскольку это отступление от общего правила, получение таких разрешений может быть единичным. Экспортеры должны предоставить компетентным странам ЕС информацию, необходимую для подачи заявления на получение разрешения на экспорт. Таким образом, перед экспортером стоит задача доказать, что перевозимый товар не относится к запрещенным, которые указаны в приложении 2 к Регламенту.

В апреле 2022 года требования ЕС ужесточили. Теперь необходимость автомобильной перевозки надо доказывать, даже если перевозка грузов с помощью автотранспорта является единственным способом, которым может осуществляться перевозка.

По закону, запросы на авторизацию перевозки может подавать не только перевозчик, но и другие физические и юридические лица, участвующие в сделке [1].

Компетентные органы ЕС могут свободно принимать такие запросы, если это разрешено национальным законодательством. При этом перевозчик должен быть

уполномочен осуществлять перевозку на территории ЕС. Выполнять эту роль могут перевозчики с регистрацией в странах, которые придерживаются нейтралитета и не находятся под санкциями.

Осложняет работу и увеличивает срок поставки не только необходимость выполнять дополнительные требования законодательства ЕС, но и проверки грузов на предмет отношения к санкционным спискам. С учетом дополнительных проверок согласование проезда по территории ЕС российских грузов занимает 1–3 месяца.

Увеличение сроков согласования и получения разрешений влечет за собой дополнительные финансовые расходы на хранение груза и оплату водителя за увеличение дней в пути. Затраты растут за счет дополнительной платы за услуги по перегрузке товара с аккредитованного Евросоюзом транспорта, который следует из ЕС, на аккредитованные Россией машины при пересечении границы. Однако этот вариант доставки не может быть применен для всех видов грузов, то есть не может стать решением для преодоления санкций. Но может стать одним из выходов из ситуации [2].

У логиста остаются дополнительные возможности для доставки груза в условиях санкций, например, прямой реэкспорт. В этом случае подписывается два иностранных контракта на куплю-продажу товара. Один контракт между Продавцом и Промежуточным покупателем. Промежуточный покупатель находится в нейтральной стране, не обремененной санкциями. Второй контракт между Покупателем в нейтральной стране и Конечным покупателем, находящимся в РФ.

При реэкспорте удлиняется логистическая цепочка. Ранее она состояла из двух звеньев: Конечного покупателя и Продавца. Теперь добавилось третье звено – Промежуточный покупатель.

Схема покупки теперь выглядит так: Промежуточный покупатель приобретает товар у Продавца, ввозит его на территорию своей страны, проводит таможенное оформление (импортный ввоз), а затем перепродает Конечному покупателю. При этом Конечный покупатель заключает контракт с Промежуточным покупателем, а Промежуточный покупатель – с Продавцом.

Стоимость услуг Промежуточного покупателя обычно рассчитывается в процентах от суммы счета (инвойса). Такая поставка увеличивает размер расходов на товар или услугу до 100%. Еще одна сложность при применении такой схемы – слабая подготовка Промежуточного продавца в сфере таможенного оформления импортных грузов. Часто представители посредника не умеют самостоятельно оформлять документы на покупку товара, рассчитывать ставки. В результате эти заботы обременяют Конечного покупателя.

Кроме того, Промежуточный продавец – незнакомая компания для Продавца, поэтому он просит предоплаты товара и не рассматривает схему постоплаты, как это было при прямой покупке со старым контрагентом. Конечный покупатель вынужден идти на это условие, тем самым, меняя схему финансирования покупки, которая существовала ранее.

Также ранее, в отдельных случаях для гарантий оплаты можно было бы использовать аккредитив, либо банковскую гарантию первоклассного банка, но в сложившихся условиях санкционной политики в отношении России, такие документы иностранные банки для российских компаний не предоставляют, а иностранные компании не доверяют гарантиям российских банков. В текущей ситуации все риски несет конечный покупатель, то есть российская компания.

При такой схеме конечному покупателю следует заранее просчитать потенциальные затраты, узнать сколько будут стоить услуги по таможенному декларированию,

сертификации, погрузо-разгрузочные работы, рассчитать стоимость их для оформления груза, для того чтобы включить в стоимость товара.

По сути, реэкспорт – сделка купли-продажи, только на открытых условиях, когда конечный покупатель знает все условия договоренности между предыдущими участниками сделки. Все последствия санкций – увеличение стоимости таможенного оформления, сроков хранения груза, дополнительных погрузок и разгрузок, с которыми столкнется Промежуточный продавец, будут предъявлены для оплаты Конечному покупателю.

Для контроля затрат при доставке товаров из ЕС, США, Канады в условиях санкций следует обратить внимание на нижеперечисленные пункты: из договора купли-продажи товара между Покупателем и Промежуточным покупателем, лучше исключить пункты, которые влекут за собой дополнительные затраты без внятного обоснования, кто будет их оплачивать. В ходе переговоров, можно предложить участникам сделки разделить их между собой. В случае, если паритетного распределения затрат добиться не получилось, следует увеличить на них стоимость доставки; при цепочке поставок из нескольких звеньев нужна экспедиционная компания от Конечного покупателя, которая будет отслеживать груз по всей логистической цепочке; необходимо контролировать заполненные документы на груз, а также документы для банков, таможни.

Помимо прямого реэкспорта возможно доставка косвенным реэкспортом. Косвенный реэкспорт возможен в странах, куда товар может быть ввезен без уплаты таможенных сборов и налогов на импортный товар. Такая возможность есть, когда товар едет из страны – Продавца в страну – Промежуточного покупателя. При этом Промежуточный продавец оформляет товар в режиме таможенного склада и сразу перепродает его Покупателю. Такая процедура позволяет избежать уплаты налогов и сборов, как при импорте.

Решение о том, как взаимодействовать в условиях санкций принимает каждый участник рынка для себя сам. Процесс оформления документов купли-продажи такой же, как при прямом реэкспорте.

Все вышеперечисленное относится к торговым отношениям между юридическими лицами, то есть когда компания продает свои товары или услуги другой компании. Но есть еще один сегмент логистического рынка – отправка товаров почтой в сегменте B2C. Он также пострадал от нарушения логистических цепочек.

Логистические компании, которые занимались доставкой экспресс-грузов, работая как почта, а именно DHL, FedEx и United Parcel Service (UPS) приостановили доставку документов и грузов в Россию, Беларусь и Украину на неопределенный срок, что повлияло на работу компаний в сегменте B2C.

По-прежнему можно доставлять почтовые отправления, которые являются частью универсальной услуги – в данном случае доставка Почтой России – и происходят из России. Почта России является официальным государственным поставщиком универсальных почтовых услуг в Российской Федерации, также как и другие почты в других странах. Почта доставляет отправления по всему миру, в том числе в государства-члены ЕС, а если точнее, в обмен почтовыми отправлениями происходит по каналам почтовой связи, через международные бюро обмена почтовыми отправлениями. Почта – предприятие естественной монополии, и, как правило, каждое государство имеет одного или нескольких почтовых операторов.

Деятельность почты регулируется на межгосударственном уровне и подчиняется, в том числе Уставу Всемирного почтового союза, который гарантирует «свободное обращение почтовых отправлений по единой почтовой территории, которую образуют взаимосвязанные

сети» [3]. Благодаря этому же исключению, возможны пересылки почты через ЕС при транспортировке в/или/из третьей страны. Это касается российских писем и посылок внутреннего и международного стандарта, а также периодических изданий, то есть все, что можно отправить Почтой России, можно отправить в любую страну. Однако отправления Почтой России не подойдут для грузопотока между юридическими лицами – В2В. Но подойдут для реализации товара в В2С – сегменты, если это может быть отправлено государственной почтой.

Несмотря на описанные способы доставки товара в условиях санкций, остаются проблемы с пропускной способностью на перевалочных пунктах и пунктах пропуска товаров. В условиях меняющихся обстоятельств важно проявлять гибкость и приспосабливаться к условиям, а также использовать новые знания для решения новых задач.

Между тем, санкции наносят урон не только экономике России. Межнациональная логистика – это инструмент, который, в зависимости от оперативных требований и конкретной ситуации, может повысить эффективность и действенность. Например, минимальные логистические цепочки позволяют сократить общие затраты и углеродный след; межстрановое взаимодействие улучшает надежность поставок и дает гибкость при выборе логистического маршрута, благотворно сказывается на сохранении локальных ресурсов.

#### *Список источников*

1. Гражданский кодекс РФ, действующая редакция 2022 г. [Электронный ресурс] // Режим доступа: <https://base.garant.ru/10164072/> (дата обращения: 20.03.2023).
2. Налоговый кодекс РФ, действующая редакция 2022 г. [Электронный ресурс] // Режим доступа: [http://www.consultant.ru/document/cons\\_doc\\_LAW\\_19671/](http://www.consultant.ru/document/cons_doc_LAW_19671/) (дата обращения: 20.03.2023).
3. Таможенный кодекс РФ, действующая редакция 2022 г. (ст.238) [Электронный ресурс] // Режим доступа: <https://www.tks.ru/codex> (дата обращения: 20.03.2023).
4. Council decision (CFSP) 2022/578 of 8 April 2022, 11p. Decision (eu) 2022/1201 of the European parliament and of the council of 12 July 2022, 7 p. [Электронный ресурс] // Режим доступа: <https://eur-lex.europa.eu/homepage.html> (дата обращения: 21.03.2023).

## ВАЖНОСТЬ СЕТИ ИНТЕРНЕТ КАК КАНАЛА ПРОДВИЖЕНИЯ БАНКОВСКИХ УСЛУГ

*Грудинин С.М.*

*НИЯУ МИФИ, Москва*

*Интернет рассматривается в рамках статьи как канал продвижения банковских услуг. В статье рассмотрены особенности ведения банковских операций в интернете, термин «интернет-банкинг», а также обоснование перехода большинства банков в начале XXI века в онлайн-формат.*

*Ключевые слова: Банкинг, онлайн-маркетинг, платежные операции, интернет-банкинг, электронные коммуникации, банковское обслуживание, банковские услуги, диджитализация.*

Сеть Интернет (Internet - дословно "межсеть") - информационная инфраструктура, которая связывает компьютеры через телекоммуникационные сети. Прототипом Интернет является первая компьютерная сеть ARPANET, созданная по заказу Министерства обороны США в 1960-1970-х гг. Создание Интернет началось в 1980-х гг. по инициативе Национального научного фонда США.

Интернет объединил десятки тысяч исследователей и учащихся университетов США, основу сети составили компьютерные центры университетов. Интернет быстро стал популярным, перешагнув границы США и превратился в глобальную информационную сеть. В 1995 г. Интернет связывал около 120 тысяч компьютеров, а количество его пользователей превысило 40 млн. человек. В 1999 г. количество компьютеров, постоянно подключенных к Интернет превысило 320 тысяч, а активная аудитория Интернет превысила 113 млн. человек. В России аудитория пользователей сети Интернет на январь 2022 года составила 129,8 млн человек, что составляет 89% от населения РФ.

Основными причинами быстрого роста Интернета являются снижение цен на аппаратное и программное обеспечение и услуги связи, а также стимулирование развития Интернет правительствами развитых стран (в основном США, а в последние годы - странами Европы) [1].

Интернет является глобальной телекоммуникационной сетью, с одной стороны, и специфической информационной средой, с другой. Чтобы понять, каким образом Интернет может воздействовать на рынок банковских услуг, необходимо рассмотреть оба аспекта. Первый связан с использованием электронных коммуникаций в банковском деле, второй - с обширными возможностями сети Интернет.

Электронные коммуникационные сети используются банками как канал связи и предоставления банковских услуг. Как каналы связи они используются банками для информационного обмена между другими банками, собственными филиалами и для проведения расчетов. Как каналы дистрибуции коммуникационные сети предоставляют возможность физического контакта с клиентами и используются для того, чтобы информировать клиентов, консультировать их и продавать им продукты и услуги. Через каналы предоставления осуществляется доставка информации до клиента, выполнение финансовых транзакций по их услугам, а также осуществление обратной связи с имеющимися клиентами.

Транзакционные услуги банка требуют материальных ресурсов и напрямую связаны с развитием вышеупомянутых каналов связи. Стремление сократить издержки на уже существующие средства связи с клиентами привело к появлению у банков электронных каналов доставки и связанных с ними систем электронных платежей (EFTS – Electronic Funds

Transfer Systems) в 1970-х гг. Возникновение и развитие данных платежных систем привело к возникновению нового финансового инструмента – электронных фондов. Банки стали финансировать развитие электронных средств платежей с целью сокращения операционных издержек, увеличения своей доли рынка и получения новых источников дохода. Таким образом, интернет-банкинг начал появляться как отдельная сфера банковских услуг в конце 20-го века.

Спустя время электронные каналы стали использоваться не только как площадка для проведения платежных операций, но и для предоставления иных услуг банка, например, банкомат, кроме функции кассовой машины, дал возможность удаленного управления счетом, т.е. получение выписок и т.д.

EFT-системы были созданы для осуществления платежей, в то время как Интернет – открытая сеть – был разработан для иных целей.

Стоит отметить две основные экономические причины, почему банки обратили внимание на сеть Интернет. [2]

Во-первых, стоимость каждой транзакции в сетевых услугах фиксирована – характерен высокий уровень издержек. Следовательно, от эффекта масштаба окупаемость сетевых услуг зависит напрямую. Эффект масштаба снижает средние издержки. Частные коммуникационные сети, которыми пользуются один или несколько банков, по этой логике обладают меньшей эффективностью. Соответственно, интеграция электронных коммуникационных сетей экономически выгодна её участникам.

Во-вторых, сеть Интернет дает возможность банкам найти баланс между конкуренцией и сотрудничеством. Стоимость платежного инструмента скалируется от количества клиентов, которые его используют. Если банки создадут большое количество конкурирующих сетей, то малое количество из них наберут критическую массу для окупаемости содержания их сетей, а значит не будет обеспечена прибыльность. С иной стороны, при объединении усилий банков и создании единой платежной системы, банковская индустрия получает риск превратиться в картель. Решением данной проблемы является создание платежной системы, которая не будет иметь зависимость от физической инфраструктуры. Это возможно, если желаемая система будет являться «нейтральным» коммуникационным средством, каковым и является сеть Интернет.

Необходимость больших капиталовложений в создание и развитие коммуникационной инфраструктуры ранее была одной из причин концентрации в банковском секторе и давала преимущество крупным финансовым институтам над мелкими. Это обеспечивало достаточно надежный барьер входа на рынок банковских услуг. Использование сети Интернет не требует от банков и других финансовых посредников затрат на создание и поддержание инфраструктуры коммуникаций. Интернет является открытой коммуникационной сетью, т.е. любой желающий может воспользоваться инфраструктурой этой сети.

Интернет-банкинг - это общее название технологий дистанционного банковского обслуживания, а также доступ к счетам и операциям, предоставляющийся в любое время и с любого устройства, имеющего доступ в Интернет. [3]

Системы интернет-банкинга дает клиентам ряд преимуществ: во-первых, экономит время за счет исключения необходимости посещения банк лично; во-вторых, пользователь имеет возможность в любое время контролировать свои счета и, в соответствии с изменившейся ситуацией на финансовых рынках, мгновенно на них реагировать.

Интернет-банкинг незаменим и для отслеживания операций, осуществляемых с использованием банковских пластиковых карт, - любое списание средств с карточного счета



мгновенно отражается в выписках по счетам, подготавливаемых системами, что также способствует увеличению контроля со стороны клиента банка своих операций.

Возможность работать со счетами банковских пластиковых карт (специальными карточными счетами - СКС) дает возможность пользоваться услугами Интернет-магазинов на безопасном уровне - достаточно перевести с помощью системы интернет-банкинга требуемую сумму средств на карту, а затем с помощью этой карты оплатить какую-либо услугу или товар в Интернет-магазине.

Высокий интерес к интернет-банкингу со стороны клиентов обусловлен, прежде всего, более привлекательными условиями по сравнению с предлагаемыми в традиционных банках. Поскольку затраты на организацию банковского обслуживания через Интернет считались несоизмеримо малыми, онлайн-банки (виртуальные банки) большинства индустриально развитых зарубежных стран изначально предложили своим будущим клиентам очень высокие процентные ставки по депозитам.

#### *Список источников*

1. Место и роль Интернета в продвижении услуг в деятельности банка [Электронный ресурс] // vuzlit.com: [сайт]. [2020]. URL: [https://vuzlit.com/37784/mesto\\_rol\\_interneta\\_prodvizhenii\\_uslug\\_deyatelnosti\\_bank](https://vuzlit.com/37784/mesto_rol_interneta_prodvizhenii_uslug_deyatelnosti_bank) (дата обращения: 16.02.2023).

2. Применение систем электронных расчетов в сетях Интернета [Электронный ресурс] // studwood.net: [сайт]. [2018]. URL: [https://studwood.net/571405/bankovskoe\\_delo/primenenie\\_sistem\\_elektronnyh\\_raschetov\\_setyah\\_i\\_interneta](https://studwood.net/571405/bankovskoe_delo/primenenie_sistem_elektronnyh_raschetov_setyah_i_interneta) (дата обращения: 23.02.2023).

3. Тедеев А.А. О проблемах и перспективах развития электронной банковской деятельности (интернет-банкинга) в России // КиберЛенинка. 2010. URL: <https://cyberleninka.ru/article/n/o-problemah-i-perspektivah-razvitiya-elektronnoy-bankovskoy-deyatelnosti-internet-bankinga-v-rossii> (дата обращения: 20.02.2023).

## **ЦИФРОВАЯ ТРАНСФОРМАЦИЯ ГОСУДАРСТВЕННЫХ И МУНИЦИПАЛЬНЫХ УСЛУГ. ЗНАЧИМОСТЬ ЭЛЕКТРОННЫХ ГОСУСЛУГ ДЛЯ НАСЕЛЕНИЯ**

***Смицких К.В., Овсянникова И.М.***

*ЭУ ФГБОУ ВО «Владивостокский государственный университет экономики и сервиса»*

*smitskikh89@mail.ru, ir\_o@mail.ru*

*Анализируя контекст и изменения, происходящие во внешней среде, мы можем избежать ошибок, использовать опыт первопроходцев и выбрать собственный удачный путь к планированию проектов цифровой трансформации.*

*Ключевые слова: автоматизация, цифровизация, цифровая трансформация, государство.*

Цифровая трансформация - это процесс перехода к цифровой экономике, который включает в себя не только переход к новым технологиям, но и постепенную перестройку привычных принципов управления, изменение подходов к управлению человеческими ресурсами.

Цифровая трансформация затрагивает все аспекты деятельности организации. Изменения идут по цепочке в любых областях: в технологиях, культуре, операциях и подходах к управлению, созданию новых продуктов и услуг, во внешних коммуникациях. Процессы и модели работы полностью преобразуются, устаревшие технологии исключаются.

Таким образом, трансформируются процессы, инструменты и, самое главное, образ мышления людей, которые запускают эти процессы и используют инструменты.

Цифровая экономика - результат цифровой трансформации, то, к чему мы должны прийти. Это новый экономический уклад, который основан, прежде всего, на данных, а также на знаниях и цифровых технологиях. Он формирует у людей новые цифровые навыки и открывает новые возможности для общества, бизнеса и государства [8].

Каждый день на рынке повышается спрос на цифровые технологии. Цифровая трансформация помогает решить любой запрос потребителя максимально быстро и точно. Этого могут достичь только высокотехнологичные организации с продвинутым уровнем сервиса. То же самое касается и государства: общение с ним должно быть удобным и незаметным.

Существенные изменения и новые инновации в технологической сфере открывают путь для бизнес-коммуникаций и способов взаимодействия с заинтересованными сторонами. Большинство организаций сейчас используют онлайн-платформу для взаимодействия со стейкхолдерами, чтобы воспользоваться постоянно развивающимися технологиями и основными преимуществами этих систем [9].

Итак, главная цель цифровой трансформации в государственных организациях - переосмысление и перепроектирование всех процессов деятельности:

1. модернизация инфраструктуры, переход к платформенным решениям;
2. совершенствование каналов взаимодействия с гражданами и другими государственными структурами за счет снижения количества процессов;
3. переход к системам алгоритмического регулирования государственного управления;
4. новое качество и культура принятия решений на основе данных.

Первым этапом на пути к цифровой трансформации стала автоматизация, когда происходит замена человеческого труда машинным. При автоматизации мы просто берем процесс и делаем его цифровым, ничего не меняем, не оптимизируем. Автоматизация - внедрение ИТ-решений, повторяющих имеющиеся процессы (с точки зрения эволюции

цифровой трансформации).

На втором этапе, цифровизации, произошло некое изменение существующих процессов (уменьшение количества функций, сокращение сроков и т. п.) при помощи информационных технологий и анализа данных.

Цифровизация - улучшение существующих процессов путем внедрения информационных технологий, оптимизации и реинжиниринга, а также анализа данных для принятия решений.

Результаты автоматизации и цифровизации в виде внутренних автоматизированных и прошедших реинжиниринг процессов, внедренных автоматизированных систем и надежных данных во многих случаях служат основой для цифровой трансформации.

Третий этап - собственно цифровая трансформация (ЦТ). Проявление качественных, революционных изменений, заключающихся не только в отдельных цифровых преобразованиях, но и в принципиальном изменении структуры экономики, в переносе центров создания добавленной стоимости в сферу выстраивания цифровых ресурсов и сквозных цифровых процессов. В результате цифровой трансформации осуществляется переход на новый технологический и экономический уклад, а также происходит создание новых отраслей экономики.

Цифровая трансформация - глубокая реорганизация (реинжиниринг) бизнес-процессов с широким применением цифровых инструментов в качестве механизмов исполнения процессов, которая приводит к существенному (в разы) улучшению характеристик процессов (сокращению времени их выполнения, исчезновению целых групп подпроцессов, увеличению выхода, сокращению ресурсов, затрачиваемых на выполнение процессов, и т. д.) и/или появлению принципиально новых их качеств и свойств (принятие решений в автоматическом режиме без участия человека и т. д.) [1].

Из рисунка видно, что принятие решения по выбору платформы представляет собой управленческий бизнес-процесс, который выполняется параллельно двумя группами акторов: с одной стороны, выступают руководители и эксперты, с другой – стейкхолдеры и граждане. Несмотря на то, что основное решение принимает руководитель организации, тем не менее, важным шагом в этом процессе является групповое обсуждение.

При выборе цифровой платформы руководитель организации должен учесть цифровую готовность и цифровую грамотность стейкхолдеров, а также обсудить с ними другие пожелания. Здесь возможна такая ситуация, когда у стейкхолдеров нет специалистов, владеющих цифровыми компетенциями, хотя требования к их наличию является неотъемлемой частью современного рынка труда [10].

Таким образом, платформенные решения являются актуальной темой в управлении организацией любой формы собственности. Цифровые платформы обеспечивают легкий доступ к сетям, ресурсам, финансированию и другим факторам, которые помогают приблизить будущие инновационные технологические решения. Независимо от размера компании, предлагающей такую цифровую платформу в качестве стейкхолдерской, создаваемая среда является местом для эффективных коммуникаций заинтересованных сторон.

Разница между автоматизацией, цифровизацией и цифровой трансформацией представлена на рисунке 1.



### 1. АВТОМАТИЗАЦИЯ

Внедрение ИТ-решений, повторяющих имеющиеся процессы



### 2. ЦИФРОВИЗАЦИЯ

Улучшение существующих процессов путем внедрения ИТ

Lean-методы оптимизации процессов

Реинжиниринг процессов

Анализ данных для принятия решений

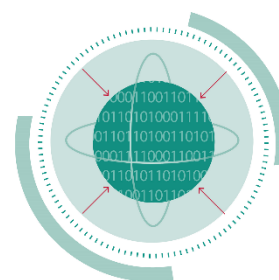

### 3. ЦИФРОВАЯ ТРАНСФОРМАЦИЯ

Резкое снижение транзакционных издержек за счет платформ — появление новых моделей деятельности

Соединение возможностей технологий и традиционной сферы деятельности организации приводит к появлению новых продуктов и процессов с принципиально иными качествами.

Рисунок 1

Внутреннее устройство процесса трансформации обусловлено как количеством участников, так и масштабом, и сложностью изменений.

Когда мы говорим об автоматизации в рамках перехода к цифровой экономике, речь идет о простой замене одного из звеньев в процессе каким-то несложным электронным решением. Процесс остается тем же, только мы переносим его из физической в цифровую среду. Например, раньше мы пользовались бумажными книгами, а теперь - электронными.

Таким образом, автоматизация представляет собой тот же процесс, который переведен в электронную форму. Не проводилось никаких изменений и оптимизации.

Отличие от автоматизации цифровизация предполагает, что использование цифровых технологий радикально увеличит производительность труда. Если мы цифровизируем сферу, то уже меняем какой-то процесс, делаем его удобнее, лучше, убираем или добавляем какие-то звенья.

Одним из результатов цифровизации торговли являются онлайн-магазины: благодаря интернету товар оказывается доступен большему числу потенциальных покупателей [3].

Цифровизация затрагивает не одно действие или функцию, а весь процесс и разные функции. Цифровизация, по сути, не только делает цифровым какой-то один процесс, но и оптимизирует его. Таким образом, еще одно отличие цифровизации от автоматизации - это то, что пользователь оставляет цифровой след.

Примером цифровой трансформации на уровне государственных органов является система мониторинга работы спецтехники, интегрированная в автоматизированную систему управления «Объединенная диспетчерская служба» в Москве.

В рамках проекта каждая единица спецтехники (снегоуборочные, поливочные, мусороуборочные машины, машины-пылесосы и т. д.) была оснащена набором датчиков, позволяющих в режиме реального времени отслеживать маршрут, скорость движения, уровень и расход топлива машины, а также то, работает ли машина или просто перемещается. Эти данные позволяют в любой момент времени оценить ситуацию (например, с уборкой снега во время сильного снегопада) и по необходимости оперативно принимать решения о перенаправлении техники. Средства бюджета расходуются более эффективно, чем это было

до внедрения системы, государственные служащие оперативно получают информацию и могут реагировать до того, как граждане начнут жаловаться.

Таким образом, цифровая трансформация - это не просто переход всех процессов в виртуальную среду, а кардинальная перестройка процессов производства и управления.

В целом с 1 января 2021 года по 31 марта 2022 года значительно выросло количество госуслуг, доступных в электронном виде на портале: добавилась 201 госуслуга - прирост составил 240%. За тот же период количество обращений граждан за электронными услугами в месяц увеличилось на 20,3 млн, то есть на 104% [6].

Получение услуг в электронном виде дает гражданам следующие преимущества:

1. получить государственную и муниципальную услугу, полезную информацию становится проще;
2. сокращаются временные затраты, связанные с получением государственных услуг (граждане экономят время, которое раньше были вынуждены тратить на поездки и очереди. Просьба прислать на проверку после перерисовки.);
3. уменьшаются финансовые издержки граждан (направить заявку для получения государственных услуг можно из любого места через интернет в удобное время, не тратя денег на поездку в транспорте до места, где ведется прием граждан);
4. за счет развития системы межведомственного электронного взаимодействия, перехода к витринам данных сокращается количество документов, которые необходимо предоставить заявителю;
5. снижены коррупционные риски, возникающие при личном общении с чиновниками;
6. снижены административные барьеры, получение государственных и муниципальных услуг более доступно;
7. гражданин получает информацию на каждом этапе работы по его заявлению.

Цифровые платформы все чаще появляются в традиционных сферах деятельности и приводят к прорывным инновациям, которые приводят к изменению границ, состава отраслевых рынков и правил конкурентирования на них. Платформенный бизнес стал превалировать над традиционным, поэтому в случае появления платформы на рынке, где конкурируют компании традиционных моделей платформа будет доминировать.

Цифровизация стала одним из главных треков экономического развития страны. Однако это понятие не ограничивается только экономическими категориями, потому что доступ к цифровым технологиям меняет все: и улучшает качество жизни людей, и делает более эффективными промышленные предприятия и сельское хозяйство, упрощает для малого и среднего бизнеса доступ к клиентам, упрощает доступ к информации, в т.ч. к медиа, и позволяет полностью менять модель взаимоотношений между гражданином и государством и даже развивать новые формы демократии, такие как электронное голосование - Филимонов Максим,

Таким образом, мы видим, что создание и развитие цифровых сервисов, направленных на улучшение качества жизни граждан и обеспечение их безопасности, - основные приоритеты цифровой трансформации.

#### *Список источников*

1. Стратегия цифровой трансформации: написать, чтобы выполнить / под ред. Е. Г. Потаповой, П. М. Потеева, М. С. Шклярчук. М.: РАНХиГС, 2021. [Электронный ресурс] // URL: <https://strategy.cdto.ranepa.ru/>
2. Указ Президента Российской Федерации от 09.05.2017 № 203 «О Стратегии развития информационного общества РФ на 2017–2030 годы» // Президент России. [Электронный ресурс]. URL: <http://kremlin.ru/acts/bank/41919>.

3. Национальная программа «Цифровая экономика» // АНО «Цифровая экономика». URL: <https://data-economy.ru>
4. Что такое цифровая экономика? Тренды, компетенции, измерение: докл. к XX Апр. междунар. науч. конф. по проблемам развития экономики и общества, Москва, 9–12 апр. 2019 г. / Г. И. Абдрахманова, К. О. Вишневский, Л. М. Гохберг и др.; науч. ред. Л. М. Гохберг; Нац. исслед. ун-т «Высшая школа экономики». М.: Изд. дом Высшей школы экономики, 2019.
5. Зырянов А. А. Принципы и подходы сетецентрического военного управления: опыт внедрения в России: материалы XVI Всерос. студ. науч.-практ. конф. В 2 ч. Челябинск: Челябинский филиал РАНХиГС, 2018.
6. Развитие цифровой экономики в регионах России. Потенциал и перспективы [Электронный ресурс]. URL: <https://roscongress.org/sessions/spief-2019-razvitie-tsifrovoy-ekonomiki-vregionakh-rossii-potentsial-i-perspektivy/discussion/> (дата обращения 11.11.2020).
7. Записки маркетолога. URL: <https://www.marketch.ru/> ...
8. Цифровая экономика: 2022: краткий статистический сборник / Г. И. Абдрахманова, С. А. Васильковский, К. О. Вишневский и др.; Нац. исслед. ун-т «Высшая школа экономики». М.: НИУ ВШЭ, 2022.
9. Масюк Н.Н. Платформы цифрового опыта и цифровой трансформации в инновационной экономике / Н.Н. Масюк, М.А. Бушуева, Л.К. Васюкова, А.Е. Кирьянов // Материалы III Международной научно-практической конференции «Resonances Science» (Карловы Вары, Чехия-Москва, Россия), 7-8 ноября 2018 г.
10. Масюк Н.Н. Рынок труда и ключевые компетенции цифровой экономики / Н.Н. Масюк, О.С. Панькова // Цифровой регион: опыт, компетенции, проекты: сборник статей Международной научно-практической конференции (г. Брянск, 19 ноября 2019 г.) [Электронный ресурс]. Брянск: Брян. гос. инженерно-технол. ун-. 2019. С.467-471.

**ОСОБЕННОСТИ РЕГУЛИРОВАНИЯ ТРУДА ДИСТАНЦИОННЫХ РАБОТНИКОВ В УСЛОВИЯХ ЦИФРОВИЗАЦИЯ БИЗНЕСА***Гареева Л.Р.**Научный руководитель: Галимова А.Ш.**ФГБОУ ВО «Уфимский университет науки и технологий», Уфа, Республика Башкортостан*

*В статье рассматриваются особенности регулирования труда дистанционных работников в условиях цифровизации бизнеса. Описываются некоторые из особенностей, такие как отсутствие физического присутствия работника на рабочем месте, необходимость использования электронных инструментов для связи и работы, необходимость установления соглашений между работником и работодателем, различные национальные законы и правила.*

*Ключевые слова: дистанционная работа, регулирование труда, цифровизация бизнеса, электронные инструменты, национальные законы и правила, соглашения, контроль за рабочим временем, трудовые отношения.*

Согласно ст. 312.1. ТК РФ под дистанционной работой понимается выполнение определенной трудовым договором трудовой функции вне места нахождения работодателя, его филиала, представительства, иного обособленного структурного подразделения (включая расположенные в другой местности), вне стационарного рабочего места, территории или объекта, прямо или косвенно находящихся под контролем работодателя, при условии использования для выполнения данной трудовой функции и для осуществления взаимодействия между работодателем и работником по вопросам, связанным с ее выполнением, информационно-телекоммуникационных сетей, в том числе сети "Интернет", и сетей связи общего пользования. Говоря о введении «цифры» в сфере наемного труда нельзя не упомянуть труд дистанционных работников, правовое регулирование которых впервые появилось в ТК РФ в Главе 49.1. «Особенности регулирования труда дистанционных работников» в апреле 2013 года и продолжает совершенствоваться. В ТК РФ появилась новая глава, закрепившая в себе особенности регулирования труда дистанционных работников. В содержание данного раздела вошли нормы, касающиеся общих положений о труде дистанционных работников, особенности заключения и изменения условий трудового договора о дистанционной работе, особенности организации и охраны труда дистанционных работников, особенности режима рабочего времени и времени отдыха дистанционных работников и особенности прекращения трудового договора о дистанционной работе.

Напомним, ТК РФ впервые предусматривает возможность использования электронного документооборота именно для «дистанционеров». На фоне пандемии такой вид взаимоотношений стороны трудовых отношений активно используют, и практика показывает, что в декабре остается много нерешенных вопросов, попытка устранения которых была предпринята в декабре 2020 года посредством принятия Федеральным закон от 8 декабря 2020 г. № 407-ФЗ

Мы поддерживаем мнение [2] ученых о том, что дистанционная или удаленная работа – это именно способ выполнения трудовой функции работника вне места расположения работодателя с помощью информационных телекоммуникационных сетей, а не режим труда. В условиях цифровизации бизнеса возникают новые формы работы, такие как дистанционная работа, которая имеет свои особенности в регулировании труда. Некоторые из них включают:

1. Отсутствие физического присутствия работника на рабочем месте: дистанционный работник может находиться в любом месте, где есть доступ в Интернет. Это

может усложнить контроль за его рабочим временем и выполнением задач [5].

2. Необходимость использования электронных инструментов для связи и работы: дистанционный работник может использовать различные электронные инструменты, такие как электронная почта, чаты, видеоконференции и др. для работы и связи с работодателем и коллегами [4].

3. Необходимость установления соглашений между работником и работодателем: в отличие от традиционных форм трудоустройства, дистанционная работа требует установления соглашений между работником и работодателем, которые должны определить права и обязанности обеих сторон, а также установить процедуры контроля за рабочим временем и выполнением задач.

4. Различные национальные законы и правила: дистанционная работа может оказываться под различными национальными законами и правилами, что может привести к усложнениям в регулировании трудовых отношений [3].

Для регулирования труда дистанционных работников в условиях цифровизации бизнеса необходимо разрабатывать соответствующие нормативные акты и политики, которые бы учитывали все вышеперечисленные особенности. Кроме того, необходимо обеспечивать доступность и использование соответствующих технологических инструментов для контроля за рабочим временем и выполнением задач, а также создавать механизмы регулирования трудовых отношений для дистанционных работников в рамках различных национальных законов и правил.

Рассмотрев данную тему, можно сделать вывод, что российское законодательство регулирует дистанционные трудовые отношения между работником и работодателем только на ранних этапах своего развития, и все существенные вопросы, связанные с практическим применением такой формы труда, не решены, судебная практика только начинает формироваться, на сегодняшний день большинство вопросов составляют споры, связанные с расторжением дистанционного трудового договора. Однако с учетом того, что этот вид занятости прочно сложился на российском рынке труда и активно используется участниками трудовых отношений, нормы о дистанционном труде будут динамично развиваться.

#### *Список источников*

1. Галимова А.Ш., Шакирова Э.И. Управление деловой карьерой персонала в условиях дистанционной работы с применением цифровых технологий// Стратегическое развитие региона: проблемы, механизмы и факторы: Сб.статей.-Уфа, 2022, стр.153
2. Галимова А.Ш., Шакирова Э.И. Влияние дистанционной работы на персонал во время пандемии//Доклады Башкирского университета. 2020. Т. 5. № 6. С. 404-408.
3. Еремина С.Н. Удаленная работа в условиях распространения COVID-19//Трудовое право в России и за рубежом. 2020. № 3. URL: <http://www.consultant.ru/cons/cgi/online.cgi?req=doc&base=CJI&n=132002#08229567714593315>
4. Закон от 30.12.2020 N 485-ФЗ "О внесении изменений в Трудовой кодекс Российской Федерации в части регулирования дистанционной работы". URL: <https://rg.ru/2021/01/06/fz-485-dok.html> (дата обращения: 21.03.2023).
5. Клименко, А. А. Регулирование дистанционной работы в России: основные проблемы и пути их решения / А. А. Клименко // Юридический мир. - 2020. - № 11. - С. 80-84.
6. Худякова, М. А. Регулирование дистанционной работы в условиях цифровой экономики / М. А. Худякова // Актуальные проблемы права. - 2020. - № 11 (109). - С. 201-205.
7. OECD Digital Economy Outlook 2020. URL: [https://www.oecd-ilibrary.org/science-and-technology/oecd-digital-economy-outlook-2020\\_3b836392-en](https://www.oecd-ilibrary.org/science-and-technology/oecd-digital-economy-outlook-2020_3b836392-en) (дата обращения: 21.03.2023).
8. PWC Global Remote Work Survey 2022. URL: <https://www.pwc.com/gx/en/services/people-organisation/library/global-remote-work-survey.html> (дата обращения: 21.03.2023).



## ИСТОРИЯ И ВИДЫ ДЕНЕГ

*Кусянкулова М.Н., Ханов Н.Т.*

*Казанский Государственный Энергетический Университет, Казань*

*Изучена история возникновения денег, рассматриваются их различные существующие виды. Выявляются достоинства и недостатки по каждому виду денег.*

*Ключевые слова: деньги, товар, банкноты, валюта, фиатные деньги, средство платежа.*

Деньги были неотъемлемой частью человеческой цивилизации на протяжении тысячелетий. Это средство обмена, используемое для облегчения транзакций и торговли. История денег восходит к древним временам, когда люди использовали различные формы валюты для проведения операций.

Первой формой денег, используемой людьми, был бартер. Бартер предполагает обмен товаров и услуг на другие товары и услуги без использования денег. Эта система была ограничена в использовании, поскольку люди должны были найти кого-то, у кого были товары или услуги, в которых они нуждались, и они должны были иметь что-то ценное для обмена [1].

Первая валюта была создана около 600 г. до н.э. в Лидии, регионе современной Турции. Эти монеты были сделаны из золота и серебра и на них были отчеканены изображения королей и богов. Использование монет быстро распространилось по всему миру, и к Средним векам у большинства стран была своя собственная валюта.

В начале 17 века были введены банкноты. Банкноты были бумажными деньгами, выпущенными банками, которые были обеспечены драгоценными металлами, такими как золото и серебро. Использование банкнот позволило людям носить с собой большие суммы денег без необходимости использования тяжелых и громоздких монет.

В современную эпоху деньги приобрели множество различных форм. Электронные деньги, такие как кредитные карты и системы онлайн-платежей, становятся все более популярными. Криптовалюты, такие как биткойн, также стали новым типом валюты. Сегодня в мире используется множество видов денег. К наиболее же распространенным видам относятся:

1. Фиатные деньги. Это деньги, не обеспеченные каким-либо товаром, например, золотом или серебром. Они имеют ценность просто потому, что правительство объявляет их законным платежным средством [6]. Также их принято называть фидуциарными или декретными. Примеры фиатных денег: рубль, доллар, евро, юань и другие официальные денежные знаки государств. Одно из преимуществ, которое дает фиат, - его распространенность. Он поддерживается платежными сетями и валютными биржами по всему миру. Правительства контролируют денежную массу и не зависят от товара [2]. Но это также недостаток, потому что, если печатается слишком много денег, валюта сталкивается с гиперинфляцией.

2. Товарные деньги. Это деньги, имеющие внутреннюю стоимость, например, золото или серебро [3]. Стоимость товарных денег определяется стоимостью самого товара. Достоинства:

- Такие деньги несут в себе полезность обществу, ведь средством платежа выступает товар;
- Отсутствует риск возникновения инфляции;

- Появляется возможность самостоятельно создавать такие деньги (заняться земледелием, скотоводством и прочее);

Недостатки:

- Сложности в хранении и накоплении таких денег, так как в основном такие товары относятся к категории скоропортящихся или требующих особых условий хранения;

- Сложности в транспортировке больших заказов.

3. Репрезентативные деньги. Это деньги, обеспеченные товаром, например, золотом или серебром, но не являющиеся самим товаром. Банкноты являются примером репрезентативных денег [4]. Преимущества такого вида денег заключается в том, что:

- Цена практически не зависит от уровня производства и спроса;

- В долгосрочной перспективе цена будет расти.

Недостатком же репрезентативных денег является медленный рост стоимости, а также тот факт, что они не подходят для краткосрочных спекуляций за счёт разницы между покупкой и продажей и непредсказуемости цены.

4. Цифровые деньги - это деньги, которые существуют только в электронном виде, например, кредитные карты и системы онлайн-платежей. Недостатки:

- Небольшая распространённость в повседневном обиходе;

- Затруднённость применения, так как цифровые валюты напрямую зависят от технологического прогресса.

Преимущества:

- Мобильное применение: люди в любое время могут использовать свои деньги, все доступные средства всегда под рукой;

- Высокий уровень безопасности: их нельзя вырвать из рук, исключена потеря денег;

- Автоматический режим работы: весь набор операций осуществляется с помощью компьютерного оборудования [5].

В заключение отметим, что история денег длинна и увлекательна. От бартера до электронных денег деньги эволюционировали с течением времени, чтобы удовлетворить потребности меняющегося общества. Понимание типов денег важно для всех, кто хочет понять современную финансовую систему.

#### *Список источников*

1. Акентьев Р.Ю. Краткая история денег. Издательство Амфора. 2018г.
2. Варламова Т.П. , Ермасова Н.Б. , Варламова Н.А. Деньги, кредит, банки. - М.: РИОР, 2010г. - 126 с.
3. «Золото и валюта: прошлое и настоящее»: Алмазова О.Л., Дубонос Л.А., 1988г.
4. Куприянова М.А., Якушкина Л.О. Формы и виды денег в современной рыночной экономике. // Материалы XII Международной студенческой научной конференции «Студенческий научный форум»
5. Кочергин Д.А. Место и роль виртуальных валют в современной платёжной системе // Вестник СПбГУ. Экономика. 2017г. Т.33. Вып.1 С.119-140
6. Гальчинский А. Теория денег. - М.: Издательство Соломии Павлычко "ОСНОВЫ", 2011г. - 412 с.

## АНАЛИЗ ЗАРУБЕЖНЫХ ПРАКТИК В ОБЛАСТИ РАЗВИТИЯ ЦИФРОВОГО БИЗНЕСА

*Назаренко А.А.*

*ФГБОУ ВО «Российский экономический университет им. Г.В. Плеханова», Москва*

*Мировая экономика в настоящее время движется вперед благодаря цифровым технологиям. Для выявления драйверов роста и развития субъектов малого и среднего предпринимательства в условиях функционирования цифрового пространства российской действительности особый интерес представляет изучение опыта передовых стран по поддержке бизнеса в сфере цифровой трансформации.*

*Ключевые слова: малое и среднее предпринимательство, цифровизация, цифровые технологии, нормативно-правовые акты, развитие.*

Мировая экономика в настоящее время движется вперед благодаря цифровым технологиям. Для выявления драйверов роста и развития субъектов малого и среднего предпринимательства в условиях функционирования цифрового пространства российской действительности особый интерес представляет изучение опыта передовых стран по поддержке бизнеса в сфере цифровой трансформации. Рассмотрим на нескольких примерах, какие шаги предпринимаются в данном направлении в мире.

Сингапур. Программа МСП «Go Digital», запущенная Управлением по развитию информационных технологий (Infocomm Media Development Authority (IMDA)) в апреле 2017 года, направлена на упрощение перехода МСП к цифровым технологиям. Более 78 000 малых и средних предприятий внедрили цифровые решения через участие в данной программе [1].

В Сингапуре разработаны дорожные карты по переходу на цифровые технологии для различных секторов экономики. Эти отраслевые планы цифровых технологий (Industry Digital Plans (IDP)) предоставляют МСП пошаговое руководство по внедрению цифровых решений и соответствующему обучению своих сотрудников на разных этапах развития бизнеса. IDP служат общим ориентиром для МСП и согласовываются с картами трансформации отрасли (Industry Transformation Maps (ITM)) для каждого сектора.

Германия. Федеральное министерство экономики и защиты климата (Bundesministerium für Wirtschaft und Klimaschutz (BMWi)) Германии, одним из направлений деятельности которого является развитие предпринимательства и поддержка бизнеса, внедрение новых технологий, в том числе цифровых, в экономику, реализует федеральную программу финансирования «Digital Now».

На официальном портале BMWI определено, что цифровые технологии позволяют создавать новые бизнес-модели, интеллектуальные рабочие и производственные процессы, обеспечить более эффективное привлечение клиентов и развить улучшенные каналы связи, например, с поставщиками [2]. Таким образом, цифровые технологии и сотрудники, получившие необходимые знания и навыки, являются решающим фактором экономического успеха страны.

Дания. В период 2014–2020 гг. в рамках национальной программы европейского регионального развития «Innovation and Sustainable Growth in Business» по приоритетному направлению «Конкурентоспособность МСП» в Дании осуществлялись инвестиционные вложения в малые и средние предприятия страны в целях цифровизации их деятельности [3].

Предполагалось, что в рамках проекта «Digital Conversion - Growth Plans» более 80 МСП на юге Дании получают индивидуальную поддержку в виде консультаций экспертов и финансирования для разработки эффективных цифровых бизнес-стратегий. Цель проекта -

помочь компаниям улучшить свое присутствие в Интернете, развитие бизнеса, выход на новые рынки и создание новых рабочих мест [4].

Таким образом, подводя итог проведенному исследованию зарубежных практик в области развития цифрового бизнеса, в частности МСП, можно отметить, что самые активные (среди рассмотренных) действия предпринимаются в Сингапуре, где разработаны наиболее многочисленные программы поощрения цифровизации экономики и поддержки компаний в переходе к цифровым технологиям.

*Список источников*

1. Infocomm Media Development Authority. SMEs Go Digital. [Электронный ресурс] - Режим доступа: <https://www.imda.gov.sg/programme-listing/smes-go-digital> (дата обращения: 02.12.2022).
2. Bundesministerium für Wirtschaft und Klimaschutz (BMWi). «Digital Jetzt» – Neue Förderung für die Digitalisierung des Mittelstands. [Электронный ресурс] - Режим доступа: <https://www.bmwi.de/Redaktion/DE/Dossier/digital-jetzt.html> (дата обращения: 10.12.2022).
3. Business Finland. Services for SMEs and Midcap companies. [Электронный ресурс] - Режим доступа: <https://www.businessfinland.fi/en/for-finnish-customers/services/smes-and-midcap-companies/smes-and-midcap-companies> (дата обращения: 14.12.2022).
4. European Commission. Digital strategies for SMEs target growth in southern Denmark. [Электронный ресурс] - Режим доступа: [https://ec.europa.eu/regional\\_policy/en/projects/Denmark/digital-strategies-for-smes-target-growth-in-southern-denmark](https://ec.europa.eu/regional_policy/en/projects/Denmark/digital-strategies-for-smes-target-growth-in-southern-denmark) (дата обращения: 09.12.2022).

**ПОТЕНЦИАЛ ВОЗОБНОВЛЯЕМЫХ ИСТОЧНИКОВ ЭНЕРГИИ ДЛЯ ТРАНСФОРМАЦИИ  
РОССИЙСКОЙ ЭКОНОМИКИ****Вялов Н.В.***ФГАУ ВО «Сибирский Федеральный Университет», Красноярск*

*Рассмотрены концепции использования возобновляемых источников энергии на территории Российской Федерации в качестве фактора трансформации российской экономики. Выделены практические проблемы, которые могут значительно замедлить внедрение вышеописанной концепции. Помимо этого, отображены основные преимущества использования возобновляемых источников энергии в контексте изменения российской экономики.*

*Ключевые слова: возобновляемая энергетика, экономика, трансформация, Российская Федерация*

Обладая огромной территорией и обилием природных ресурсов, Россия обладает потенциалом стать крупным игроком на рынке возобновляемых источников энергии. Страна уже предприняла шаги к достижению этой цели, поставив перед собой цель производить 4,5% своей электроэнергии из возобновляемых источников к 2024 году. Однако впереди еще долгий путь, и трансформация российской экономики в сторону возобновляемых источников энергии потребует значительных инвестиций, развития инфраструктуры и изменений в политике.

Одним из главных преимуществ возобновляемых источников энергии является ее экологичность. В отличие от ископаемого топлива, которое является ограниченным ресурсом, возобновляемые источники энергии, такие как солнечная, ветровая, гидро- и геотермальная энергия, неисчерпаемы. Это делает их привлекательным вариантом для стран, стремящихся снизить свою зависимость от импортируемых энергоносителей и достичь энергетической безопасности. Для России, которая является одним из крупнейших в мире производителей нефти и газа, переход на возобновляемые источники энергии мог бы обеспечить более диверсифицированный и устойчивый энергетический баланс.

Еще одним преимуществом возобновляемых источников энергии является ее потенциал для создания рабочих мест и стимулирования экономического роста. Развитие инфраструктуры возобновляемых источников энергии требует целого ряда квалифицированных работников, от инженеров и техников до строителей и руководителей проектов. Это могло бы обеспечить возможности трудоустройства для людей в регионах, где традиционные отрасли, такие как добыча полезных ископаемых и обрабатывающая промышленность, пришли в упадок. Кроме того, производство оборудования для возобновляемых источников энергии, такого как солнечные панели и ветряные турбины, могло бы создать новую отрасль в России, стимулируя экономику страны.

Однако развитие возобновляемых источников энергии в России сталкивается с рядом проблем. Одним из главных препятствий является отсутствие инфраструктуры. Многие отдаленные регионы России не подключены к национальной электросети, что затрудняет транспортировку возобновляемой энергии с места ее производства туда, где она необходима. Обширная территория страны, также, подразумевает, что некоторые регионы обладают большим потенциалом для возобновляемых источников энергии, чем другие, что требует значительных инвестиций в линии электропередачи и хранилища [1].

Еще одной проблемой является нормативно-правовая среда. В настоящее время российское правительство предоставляет субсидии на развитие возобновляемых источников энергии, но еще не внедрило всеобъемлющие рамки политики в этом секторе. Это создает

неопределенность для инвесторов и затрудняет планирование долгосрочных проектов. Кроме того, существуют бюрократические барьеры для входа иностранных компаний, желающих инвестировать в российский рынок возобновляемых источников энергии [2].

Однако, есть несколько многообещающих признаков, свидетельствующих о том, что возобновляемые источники энергии могут трансформировать российскую экономику. Например, российское правительство поставило цель производить 5% электроэнергии из возобновляемых источников к 2024 году и запустило несколько инициатив по поддержке развития сектора. Они включают налоговые льготы для проектов в области возобновляемых источников энергии и создание фонда для финансирования инфраструктуры возобновляемых источников энергии.

Кроме того, Россия обладает значительным потенциалом для производства возобновляемой энергии. Страна располагает богатыми ветровыми ресурсами в таких регионах, как Калининградская область и Краснодарский край. Солнечная энергетика имеет потенциал в южных регионах, таких как Северный Кавказ и Сибирь, в то время как гидроэнергетика может быть использована в таких регионах, как Республика Алтай и Карелия. Геотермальная энергетика также могла бы быть развита в таких регионах, как Камчатка и Сахалин [3].

В заключение следует отметить, что потенциал возобновляемых источников энергии для преобразования российской экономики значителен. Переход к возобновляемым источникам энергии мог бы обеспечить более устойчивый и диверсифицированный энергетический баланс, создать рабочие места и стимулировать экономический рост. Однако достижение этой трансформации потребует значительных инвестиций в инфраструктуру, изменения политики и реформу регулирования. Если Россия сможет преодолеть эти вызовы, она могла бы стать крупным игроком на мировом рынке возобновляемых источников энергии.

#### *Список источников*

1. Тагаева Татьяна Олеговна, Казанцева Лидия Кузьминична ВОЗОБНОВЛЯЕМЫЕ ИСТОЧНИКИ ЭНЕРГИИ В МИРОВОЙ И РОССИЙСКОЙ ЭКОНОМИКЕ // Интерэкспо Гео-Сибирь. 2021. №1. URL: <https://cyberleninka.ru/article/n/vozobnovlyaemye-istochniki-energii-v-mirovoy-i-rossiyskoj-ekonomike> (дата обращения: 22.03.2023).

2. Аликеримова Т. Д., Ниналалов С. А. Анализ эффективности государственной поддержки возобновляемых источников энергии в России // Большая Евразия: развитие, безопасность, сотрудничество. 2019. №2-1. URL: <https://cyberleninka.ru/article/n/analiz-effektivnosti-gosudarstvennoy-podderzhki-vozobnovlyaemyh-istochnikov-energii-v-rossii> (дата обращения: 22.03.2023).

3. Петров Александр Евгеньевич, Мамий Сима Асламбечевна Экономический потенциал возобновляемых источников энергии // Научный журнал КубГАУ. 2017. №127. URL: <https://cyberleninka.ru/article/n/ekonomicheskiy-potentsial-vozobnovlyaemyh-istochnikov-energii> (дата обращения: 22.03.2023).

## **THE POTENTIAL FOR RENEWABLE ENERGY TO TRANSFORM THE RUSSIAN ECONOMY**

*Vyalov N. V.*

*Siberian Federal University, Krasnoyarsk, Russia*

*The concepts of using renewable energy sources on the territory of the Russian Federation as a factor in the transformation of the Russian economy are considered. Practical problems are highlighted that can significantly slow down the implementation of the above concept. In addition, the main advantages of using renewable energy sources in the context of changes in the Russian economy are displayed.*

*Keywords: renewable energy, economics, transformation, Russian Federation.*

**ПОВЫШЕНИЕ СПРОСА НА ЭКОТУРИЗМ В ПОСТПАНДЕМИЧЕСКИЙ ПЕРИОД НА ПРИМЕРЕ АЗЕРБАЙДЖАНА***Нуриева Н.А. гызы**Бакинский Государственный Университет, Баку, Азербайджан*

*В статье анализируется влияние пандемии коронавируса (COVID-19) на туризм и туристическую индустрию с особым акцентом на экотуризм на примере Азербайджана.*

*Ключевые слова: туризм, экотуризм, пандемия, национальные парки, Азербайджан.*

По данным The International Ecotourism Society (Международного общества экотуризма), экотуризм - это "ответственное путешествие в природные зоны, которое сохраняет окружающую среду и улучшает благосостояние местных жителей" [1]. Ограничивая количество посетителей, отелей и другой туристической инфраструктуры, экотуризм сводит к минимуму воздействие человека на окружающую среду и укрепляет экологическую и культурную осведомленность и уважение. В данной статье анализируется влияние пандемии на экотуризм как вид туризма, основанный на природе, устойчивый и безвредный для окружающей среды. Таким образом, экотуризм представляет собой противоположность массовому туризму и решение таких проблем туризма, как охрана окружающей среды, экономическое развитие, сохранение культуры, уменьшение бедности и т.д.

В результате пандемии коронавируса мировая индустрия путешествий и туризма оказалась под сильнейшим ударом. Статистические данные подтверждают, что это воздействие указывает на многочисленные последствия для туризма, включая высокую потерю рабочих мест в секторе, снижение доходов, а также значительное сокращение числа прибывающих туристов и международных рейсов. По данным соответствующих статистических организаций, глобальный доход индустрии путешествий и туристской деятельности в 2020 году составил, по оценкам, 396,37 миллиарда долларов США, что представляет собой снижение на 42,1 процента по сравнению с 2021 годом [4].

Азербайджан обладает огромным потенциалом для развития экотуризма. Этому способствуют географические особенности, местное природное разнообразие и туристские ресурсы страны.

Согласно Гендиректору Бюро по Туризму Азербайджана Флориану Зенгшмидту, пандемия COVID-19 подстегнула растущий спрос на связанные с природой, экологичные мероприятия и активный отдых во всем мире, и Азербайджан не стал исключением. В связи с закрытием границ возрос спрос на внутренние поездки среди граждан и резидентов Азербайджана. Была запущена кампания по внутреннему туризму под названием "Məsəgə Yaxındadır" (в переводе с азербайджанского означает "Приключение близко"), чтобы поддержать индустрию и побудить местных жителей открыть для себя красоты, которые может предложить Азербайджан [5].

Пандемия COVID-19 создала условия для пересмотра туристской деятельности в Азербайджане. Это помогло перестроиться и разработать новые стратегические рамки для продвижения вперед к новым нормам. В постпандемическую эру Государственное бюро по туризму стало уделять особое внимание здоровью, гигиене и безопасности, а также устойчивому туризму. Больше внимание было уделено развитию природного и экологического туризма - например, разметке пешеходных маршрутов между отдаленными

горными деревнями через горы Большого и Малого Кавказа, и созданию инфраструктуры для наблюдения за птицами.

В развитии экотуристских направлений в Азербайджане также стоит отметить роль национальных парков. В настоящее время в Азербайджане существуют охраняемые природные территории площадью 893 000 гектаров. Из них 10 национальных парков, 10 государственных природных заповедников и 24 государственных заказника. В целом особо охраняемые природные территории составляют 10,31% территории страны, отдельно национальные парки составляют 4,87% территории страны, государственные природные заповедники - 1,39%, государственные заказники - 4,05%.[2] Сегодня на территории национальных парков действует 116 маршрутов экотуризма.

Как видно из приведенной ниже таблицы, ограничения, введенные в отношении туризма в период коронавирусной пандемии, способствовали развитию туризма в национальных парках. Суммарные показатели посетителей за 2021 год практически в пять раз превышают количество туристов, посетивших национальные парки Азербайджана в 2020 году.

Национальные парки(НП)	2019 г.	2020 г.	2021 г.	2022 г.
Абшеронский НП	2,516	1,733	11,105	13,491
Аггельский НП	5,036	1,940	6,269	3,349
Алтыгаджский НП	1,255	1,435	1,679	1,561
Гейгелльский НП	54,88	23,126	180,853	214,796
Гирканский НП	6,699	2,229	2,969	3,486
Гызылагаджский НП	654	1,576	1,119	2,397
Шахдагский НП	13,369	7,372	12,166	13,280
Самур-Ялама НП	1,321	419	834	1,779
Ширванский НП	2,774	1,230	1,739	1,566
Итого:	88,812	41,060	218,733	255,704

Показатели посещаемости национальных парков Азербайджана [3]

*Список источников*

1. Ə.T.Əsgərov, B.Ə.Bilalov, Ç.G.Gülalıyev. EKOLOJİ TURİZM. Bakı-2011.
2. Azərbaycan Respublikası Ekologiya və Təbii Sərvətlər Nazirliyi. Milli parklar//Azərbaycan Respublikası Ekologiya və Təbii Sərvətlər Nazirliyinin rəsmi veb saytı. URL: <http://eco.gov.az/az/tebii-servetlerimiz/milli-parklar>.
3. Turizm üzrə Statistik Göstəricilər//Milli Parklar üzrə göstəricilər.URL: <https://public.tableau.com/app/profile/nicat.abbasli/viz/Turizmzrstatistikgstricilr/Mndricat>
4. Coronavirus: impact on the tourism industry worldwide - statistics & facts/ URL:<https://www.statista.com/topics/6224/covid-19-impact-on-the-tourism-industry/#topicOverview>.
5. Executive Q&A: Lessons From Azerbaijan on Building a Sustainable Tourism Economy During the Pandemic. URL: <https://skift.com/2021/04/05/azerbaijan-on-building-a-sustainable-tourism-economy-during-the-pandemic/>



# ЭКОНОМИЧЕСКАЯ ЦЕЛЕСООБРАЗНОСТЬ РАСХОДОВ НА ОБОРУДОВАНИЕ НОМЕРОВ ДЛЯ ЛЮДЕЙ С ОГРАНИЧЕННЫМИ ВОЗМОЖНОСТЯМИ ЗДОРОВЬЯ И МАЛОМОБИЛЬНЫХ ГРУПП НАСЕЛЕНИЯ

*Теленкова О.С.*

*ФГБОУ ВО "Санкт-Петербургский государственный экономический университет",  
Санкт-Петербург*

*Рассматриваются понятия «инвалид» и «маломобильные граждане», исследуются данные по заполнению гостиниц в Российской Федерации за период 2018-2022 гг., на основе анализа собранных данных делается вывод об экономической целесообразности увеличения расходов на оборудование номеров для людей с ограниченными возможностями здоровья и маломобильных групп населения.*

*Ключевые слова: экономическая целесообразность, номерной фонд, люди с ограниченными возможностями здоровья, маломобильные группы населения, индустрия гостеприимства.*

С 01 января 2016 г. на территории Российской Федерации введен в действие в качестве национального стандарта Межгосударственный стандарт 32613-2014 «Услуги туризма для людей с ограниченными физическими возможностями» [4]. Настоящий стандарт устанавливает общие требования к туристским и экскурсионным услугам, предназначенным для людей с ограниченными физическими возможностями. Люди с ограниченными физическими возможностями определены как инвалиды, т.е. лица, имеющие нарушение здоровья со стойким расстройством функций организма.

Федеральный закон № 181-ФЗ от 24.11.1995 г. «О социальной защите инвалидов в Российской Федерации» дает только определение понятия «инвалиды» – лица с нарушениями здоровья со стойкими расстройствами функций организма, которые обусловлены различными видами заболеваний, а также результатами травматических ситуаций или недостатками, которые приводят к ограничению жизнедеятельности и вызывают необходимость применения к данному лицу мер социальной защиты [6].

В Законе города Москвы № 3 от 17.01.2001 г. «Об обеспечении беспрепятственного доступа инвалидов и иных маломобильных граждан к объектам социальной, транспортной и инженерной инфраструктур города Москвы» уже используется более широкое понятие «маломобильные граждане» - при этом указываются не только инвалиды различных категорий с дублированием определения из Федерального закона № 181-ФЗ от 24.11.1995 г. «О социальной защите инвалидов в Российской Федерации», но и дополняется следующими категориями граждан: лицами пожилого возраста; гражданами, имеющими малолетних детей, в том числе использующих детские коляски; иные лица с наличием ограниченных способностей или возможности самостоятельно общаться, ориентироваться или передвигаться, а также по причине временных или постоянных физических недостатков вынужденных использовать для перемещения специальные приспособления, оборудование или собак – поводырей [2].

На сегодняшний день, в соответствии с Сводом правил 59.13330.2020 «Доступность зданий и сооружений для маломобильных групп населения» при проектировании объектов гостеприимства для ЛОВЗ и МГН, предусматриваются:

- оборудование помещений гостиниц указателями с тактильными табличками со шрифтом Брайля;
- отсутствие порогов, расширенные дверные проемы, два дверных глазка, находящиеся

на разных уровнях (для стоящего и сидящего в коляске человека);

- установка дверей с магнитным стопором фиксации в открытом положении, установка защитных панелей в углах комнат;

- кровати с поручнями и дополнительной регулировкой;

- расположение розеток и выключателей в номере не выше, чем 1,2 м от уровня пола;

- оборудование ванной комнаты:

- низкое расположение раковин;

- установка поручней возле унитаза;

- наличие душа с откидным сиденьем;

- использование душевой стойки с разноуровневой фиксацией;

- наличие тревожной кнопки.

- установка планки для вешалок в шкафах на уровне 1,2 метра от пола, двери по типу «купе»;

- оборудование помещений и коридоров пандусами и дополнительными перилами [5].

Указанный СП 59.13330.2020 предусматривает также, что в местах временного проживания людей (гостиницы, отели) с количеством номеров более 20, должно быть адаптировано для людей с ограниченными возможностями 5% номеров. Это обязательное требование для существующих и вновь проектируемых предприятий гостеприимства.

Но, достаточно ли такого количества номеров? Имеет ли смысл, с экономической точки зрения, увеличить процентное соотношение номеров данной категории, понеся при этом единовременно определенные финансовые и временные затраты, получив в дальнейшем значительные конкурентные преимущества и, как следствие, - прибыль?

Для получения ответа на поставленные вопросы, обратимся к статистике.

По данным подготовленного «BusinesStat» в 2023 г. «Анализа рынка гостиничных услуг в России», в 2022 г. в Российской Федерации услугами гостиниц воспользовались 62,4 млн. чел., что на 61,8% превысило значение 2020 г. (38,3 млн. чел.) [1].



Рис. 1

Указанный рост обусловлен несколькими причинами:

- сокращение выездного туризма,

- развитие внутреннего туризма (при введении государственной программы «туристического кешбэка»),

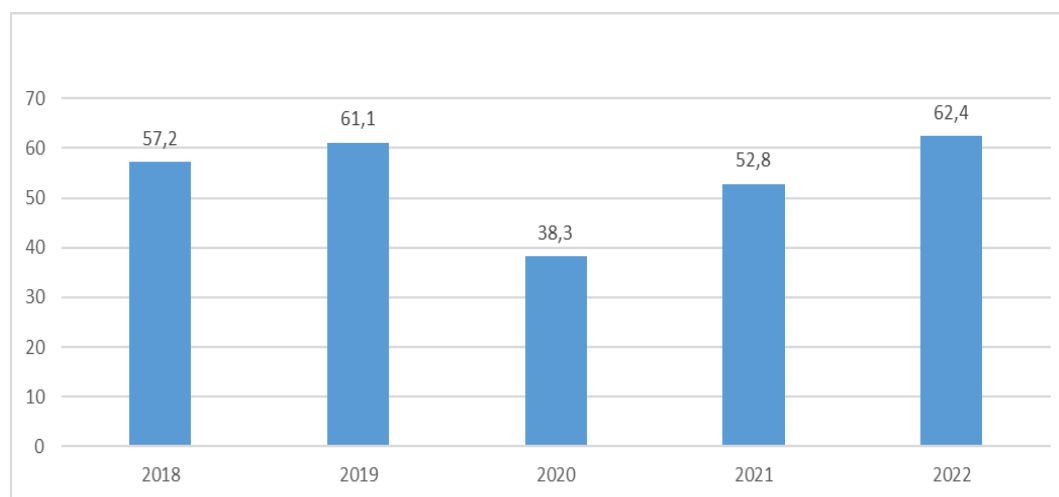
- ослабление/снятие антиковидных ограничений.

Согласно данным, опубликованным во «Всемирном докладе об инвалидности» Всемирной Организации Здравоохранения, в среднем около 15% населения нашей планеты имеют физические или ментальные отклонения, при этом в Российской Федерации этот показатель чуть ниже – 9,3% (13 млн. чел., в том числе 15% с нарушением опорно-двигательного аппарата (из них около 1% инвалиды-колясочники), 11% с нарушениями слуха, 8% инвалидов по зрению, 22% ментальные нарушения), но у наших соседей – стран Европы, идет значительное превышение данного среднего показателя [8].



Рис. 2

При этом в КНР, при показателе всего 6,02%, количество ЛОВЗ составляет около 85 млн. чел., что при общем переориентировании экономики Российской Федерации «на восток» может стать значительным толчком в развитии туризма в нашей стране и привлечении гостей с ЛОВЗ и МГН из Поднебесной.

В Великобритании же «фиолетовый фунт», обозначающий покупательную способность людей трудоспособного возраста с инвалидностью, приносит экономике 249 миллиардов фунтов стерлингов. Сектор досуга и гостеприимства оценивается более чем в 12 миллиардов фунтов стерлингов [7].

Эти данные также наглядно демонстрируют экономическую привлекательность развития данного сегмента рынка туристических и гостиничных услуг.

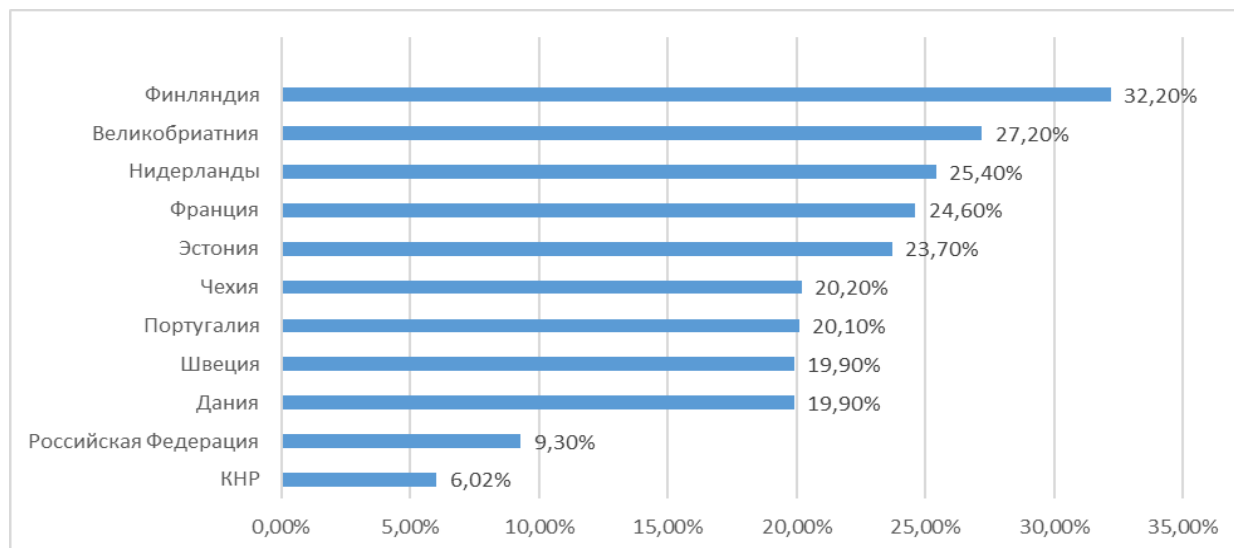
Также необходимо отметить и такую немаловажную тенденцию, как постоянное ежегодное увеличение общего числа инвалидов в мире. По статистическим данным Всемирной организации здравоохранения, основанным на предыдущих исследованиях, проведенных в 80-х годах XX века, число инвалидов в мире увеличилось более чем на 10%.

Данный рост обусловлен рядом причин:

- общее увеличение численности жителей планеты;
- глобальное старение населения Земли;
- увеличение распространения хронических заболеваний;
- изменение методов измерения показателей инвалидности и т.д.

По мнению автора работы «Экономическая теория: конспект лекций» Кривоноса Ю. Е., конкуренция – это борьба предпринимателей за наиболее выгодные условия производства и сбыта товаров в целях получения максимальной прибыли. Конкуренция выполняет

стимулирующую функцию. Посредством конкуренции происходит распределение доходов в соответствии с вкладом и эффективностью использования факторов производства [3].

С учетом растущего по объективным причинам рынка услуг гостеприимства для ЛОВЗ и МГН акцент на расширение номерного фонда для данной категории гостей может стать важнейшим фактором, обеспечивающим значительное повышение уровня конкурентоспособности применивших его предприятий в сфере гостеприимства.

Таким образом, на сегодняшний день, в результате проведенного анализа статистических данных: по общему объему роста числа лиц, размещаемых в гостиницах РФ; доли маломобильных групп населения, в т.ч. инвалидов, в общей численности населения РФ, КНР, стран Европы, доходной части туристической отрасли в структурном сегменте ЛОВЗ и МГН, а также общемировому росту целевой аудитории – ЛОВЗ и МГН, можно сделать однозначный вывод об экономической целесообразности увеличения доли номеров для ЛОВЗ и МГН с регламентируемого минимума (5%) до 7 – 10 % от общего номерного фонда, и, как следствие, окупаемости затрат, понесенных предприятиями гостеприимства на переоборудование номеров в соответствии с утвержденными стандартами обслуживания гостей данной категории.

#### *Список источников*

1. Анализ рынка гостиничных услуг в России в 2021-2022 гг. прогноз на 2023-2027 гг. в условиях санкций/М: BusinesStat, 2023.С.68.
2. Кривонос Ю.Е. Экономическая теория: конспект лекций/Таганрог: ТТИ ЮФУ, 2009.
3. Hospitality and disability: how hotels can improve access/14.08.2018//Сайт Hospitalitynet//URL:<http://hospitalitynet.org> (дата обращения – 12.03.2023).
4. World report on disability/WHO Library Cataloguing-in-Publication.2011.
5. Закон города Москвы № 3 от 17.01.2001 г. «Об обеспечении беспрепятственного доступа инвалидов и иных маломобильных граждан к объектам социальной, транспортной и инженерной инфраструктур города Москвы» ((в ред. законов г. Москвы от 21.11.2007 N 45, от 16.12.2015 N 70, от 17.05.2018 N 11,от 20.02.2019 N 8)).
6. Межгосударственный стандарт 32613-2014 «Услуги туризма для людей с ограниченными физическими возможностями» (применяется с 01.01.2016 взамен ГОСТР53998-2010).
7. Свод правил 59.13330.2020 «Доступность зданий и сооружений для маломобильных групп населения» (в ред. Изменения N 1, утв. Приказом Минстроя России от 31.05.2022 N 434/пр.).
8. Федеральный закон № 181-ФЗ от 24.11.1995 г. «О социальной защите инвалидов в Российской Федерации» (в ред. Федерального закона от 28.12.2022 г. №569-ФЗ).

## ОЦЕНКА ВЛИЯНИЯ СЕКТОРА ДЕЛОВЫХ УСЛУГ НА ЭКОНОМИКУ БЕЛАРУСИ ОТНОСИТЕЛЬНО ДРУГИХ СТРАН

Шаграй П.С., Жемойтук М.Г.

Научно-исследовательский экономический институт Министерства экономики Республики Беларусь, Минск, Беларусь

В данной работе акцентировано внимание на важности развития сектора услуг для развития экономики, оценена степень влияния деловых услуг на национальные экономики Беларуси и стран-соседей, проанализирована однородность развития белорусского сектора деловых услуг и предложены меры по его диверсификации.

Ключевые слова: деловые услуги, валовая добавленная стоимость, экономический рост

Тенденции развития мировой экономики последних лет все более отчетливо свидетельствуют о возрастающем влиянии сектора услуг на хозяйственных комплекс развитых и развивающихся стран, для подавляющего числа которых услуги стали стратегическим приоритетом развития экономики [1]. Беларусь, стремясь к наращиванию темпов экономического роста, поддерживает существующий тренд реформирования экономики в ходе перехода к постиндустриальному обществу. Ориентируясь на повышение эффективности, Беларусь должна отдавать предпочтение внедрению бизнес-услуг во все виды хозяйственной деятельности.

Одним из индикаторов увеличения влияния сектора деловых услуг на экономику является рост доли видов деятельности, относящихся к бизнес-услугам, в совокупном объеме ВВП. При компаративной оценке данного показателя по Беларуси и странам-соседям нашей страны было определено, что во всех государствах, кроме России, доля сектора деловых услуг в ВВП поступательно увеличивалась в 2015-2020 гг. В России за аналогичный период показатель не имел устойчивой динамики роста, однако также увеличился на 0,5 п.п. (рисунок 1).



Рисунок 1. Динамика доли сектора деловых услуг в ВВП разных стран за 2015-2021 гг., %  
Примечание: собственная разработка на основе данных Белстат, Росстат и Евростат.

В среднем по странам ЕС доля сектора деловых услуг в ВВП по состоянию на 2020 г. превосходит показатель в Беларуси всего на 1,3 п.п., хотя в 2015 г. разница составляла 3,7 п.п., что свидетельствует об опережающей динамике развития белорусского сектора деловых услуг относительно стран Евросоюза. Причиной столь быстрого роста всего комплекса бизнес-услуг в Беларуси является стремительное развитие компьютерных и информационных услуг. За 2015-2021 гг. их добавленная стоимость увеличилась на 2,2 млрд USD, а доля в общем объеме

сектора деловых услуг возросла с 46,5% до 67,5% (рисунок 2).

Значимость компьютерных и информационных услуг подтверждается и тем, что на них приходится 88,5% прироста добавленной стоимости комплекса бизнес-услуг Беларуси за 2015-2021 гг., а на остальные семь видов экономической деятельности – всего 11,5%. Деятельность в области трудоустройства, а также научных исследований и разработок внесли наименьший вклад в прирост добавленной стоимости сектора деловых услуг (0,7%), несмотря на трехкратное увеличение показателя в деятельности по трудоустройству за 2015-2021 гг. Деятельность в области архитектуры, инженерных изысканий, технических испытаний и анализа и вовсе снизила добавленную стоимость сектора на 2,8% за указанный период. Это говорит о низкой дифференцированности комплекса деловых услуг и неравномерности его развития.

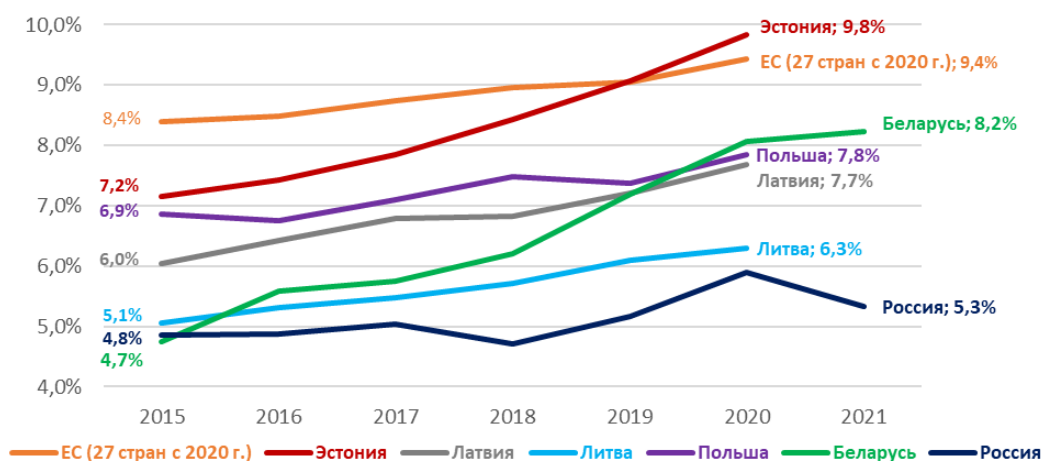

Рисунок 2. Изменение структуры добавленной стоимости сектора деловых услуг в Беларуси по видам экономической деятельности за 2015-2021 гг., %

Примечания: 1. собственная разработка на основе данных Белстат;

2. согласно ОКЭД 2011 Беларуси, 62 и 63 - компьютерное программирование, консультационные и другие сопутствующие услуги; деятельность в области информационного обслуживания; 69 - деятельность в области права и бухгалтерского учета; 70- деятельность головных организаций; консультирование по вопросам управления; 71 - деятельность в области архитектуры, инженерных изысканий, технических испытаний и анализа 72 - научные исследования и разработки 73 - рекламная деятельность и изучение конъюнктуры рынка 74 - прочая профессиональная, научная и техническая деятельность; 78 - деятельность в области трудоустройства.

Для преодоления концентрации деловых услуг в области предоставления компьютерных и информационных услуг в Беларуси необходимо:

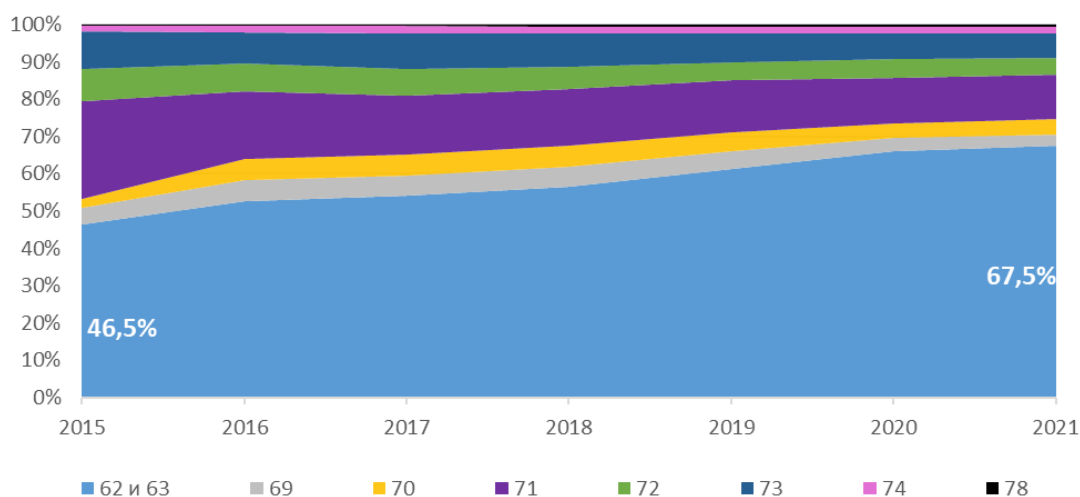
- стимулировать развитие стартапов в других видах бизнес-услуг;
- повышать осведомленность о роли деловых услуг в трансформационных процессах среди представителей государственного управления и бизнесменов;
- совершенствовать законодательство в сфере деловых услуг и сформировать системную программу развития комплекса бизнес-услуг страны [2, с. 28].

#### Список источников

1 Markets of Tomorrow Report 2023: Turning Technologies into New Sources of Global Growth // World Economic Forum. 2023. – Geneva, 2023. – Р. 3.

2 Зборина, И. Развитие цифровой экономики в Республике Беларусь на современном этапе / И. Зборина // Сборник трудов XIV Международная науч.-практ. конференция «Устойчивое развитие экономики: состояние, проблемы, перспективы»: Полесский гос. ун-т. - Пинск: ПГУ, 2020. - с. 27-29.

**АНТИИНФЛЯЦИОННАЯ ПОЛИТИКА В РОССИЙСКОЙ ФЕДЕРАЦИИ****Калугина Е.Д.****Научный руководитель: Белоусов А.В.**

*ФГБОУ ВО «Воронежский государственный педагогический университет», Воронеж  
sherfeeeld@gmail.com, andrew-655@yandex.ru*

*В данной статье автор рассматривает негативные последствия инфляции как для рядовых граждан, так и для страны в целом, оценивают текущий уровень инфляции в России и предлагают меры по разработке антиинфляционной политики.*

*Ключевые слова: инфляция, антиинфляционная политика, инфляционное таргетирование, экономический рост, инвестиции.*

В условиях все более нестабильной политической ситуации в мире вопрос обеспечения стабильного экономического развития в России стал наиболее острым, и успешная антиинфляционная политика государства является необходимым условием.

Инфляция - это процесс "разбухания" денежной массы в стране, превышающий реальную потребность в обращении полноценных денег, что приводит к неизбежному росту цен и негативным социально-экономическим последствиям. [1] Падение рубля подрывает конкурентоспособность российской экономики, поскольку потребители предпочитают более дешевые зарубежные аналоги отечественной продукции из-за роста цен. Еще одним следствием обесценивания национальной валюты является усиление теневой экономики из-за снижения реальной заработной платы, пенсий, выплат и других доходов, что еще больше усугубляет имущественную дифференциацию общества. Инфляция бьет не только по карману рядового представителя домохозяйства, но и затрудняет ему и другим хозяйствующим субъектам планирование собственных сбережений и долгосрочных инвестиций, в результате чего подрывается доверие к государству. Например, даже умеренный уровень инфляции в 5%, который сохраняется в течение 14 лет, приведет к удвоению уровня цен. [2] Мы также не должны забывать, что Россия, стремящаяся выйти на мировой рынок не только как экспортер энергоносителей и минеральных ресурсов, нацелена на развитие инновационных и высокотехнологичных отраслей промышленности. В рыночных условиях существует несколько компонентов успешной антиинфляционной политики, которые включают: дефляционную денежно-кредитную политику, которая направлена на снижение денежного спроса населения путем увеличения налоговой нагрузки и повышения процентных ставок по кредитам; и политику доходов, которая контролирует уровень цен и заработной платы. и осуществляется путем "замораживания" или установления пределов на отметках, выше которых рост определенных значений происходить не может. Политика индексации, направленная на компенсацию денежных потерь, понесенных хозяйствующими субъектами в результате обесценивания денег; политика стимулирования производства и роста сбережений населения. Поскольку Россия все еще является страной с переходной экономикой, эти методы используются не в полной мере. [3] Таким образом, мы видим, что таргетирование инфляции является важным инструментом денежно-кредитной политики для России и мерой по стабилизации экономической ситуации. Когда мы говорим о конкурентоспособности, мы имеем в виду не только качество и технические характеристики, но и ценовую составляющую продукции. Следующим шагом на пути к совершенствованию антиинфляционной политики является пересмотр налоговой системы, которая тесно связана с понятием "инфляция". Поскольку повышение налоговых ставок подразумевает увеличение затрат каждого

потребителя, необходимо пересмотреть те налоговые платежи, которые производители включают в себестоимость продукции (отчисления из заработной платы, земельный налог, налог на недвижимость), поскольку по мере увеличения этих затрат соответственно будут расти цены на продукцию. Экономический рост, развитие инновационных отраслей в Российской Федерации, уровень благосостояния населения страны - все это зависит от успеха антиинфляционной политики, поэтому необходимо сосредоточиться не только на инфляции, но и использовать другие, не менее эффективные способы борьбы с инфляцией, и даже ориентироваться на накопленный зарубежный опыт.

*Список источников*

1. Хачатурян К. С., Терентьева Ж. А. Инфляционные процессы в России: причины, способы борьбы и предотвращения // Устойчивое развитие: общество, экология, экономика. — М.: Московский университет им. С. Ю. Витте, 2019. — С. 644–654.

2. Шабанкова О. А. Основные направления антиинфляционной политики России // Вектор экономики. — 2019. — № 9.

3. Знай наших: какими российскими брендами можно гордиться // RUSBASE. URL: <https://rb.ru/list/russian-brands/> (дата обращения: 30.01.2020). Киселева П. С. Особенности антиинфляционной политики России // Journal of new economy. 2016. № 6 (68).



## **ПОКАЗАТЕЛИ ЭФФЕКТИВНОСТИ ИСПОЛЬЗОВАНИЯ МУНИЦИПАЛЬНОГО ИМУЩЕСТВА, В ТОМ ЧИСЛЕ ЗЕМЕЛЬНЫХ УЧАСТКОВ В МОСКОВСКОЙ ОБЛАСТИ**

*Гаврилова А.А.*

*Российская академия народного хозяйства и государственной службы при Президенте*

*Российской Федерации, Киров*

*st-oos@mail.ru*

*Статья посвящена исследованию показателей эффективности использования муниципального имущества, в том числе земельных участков органами местного самоуправления на примере Московской области*

*Ключевые слова: муниципальное имущество, имущественные отношения, земельные отношения, управление, показатели эффективности, эффективное использование, экономика*

Ключевыми целями и задачами муниципального управления в Московской области является создание благоприятных условий для жизни и деятельности населения и организаций. Муниципальная собственность на сегодняшний день представляет собой один из сложных видов общественных отношений.

Уровень развития имущественного комплекса во многом определяет степень устойчивости городских систем, их стабильности в рыночных условиях. Эффективное управление имущественным комплексом территории может стать мощным фактором воздействия на экономический рост и социальные преобразования. Вместе с тем возможно и отрицательное, дестабилизирующее воздействие на городские системы, которое появляется в случае неэффективного использования имущественно-земельного комплекса, слабого вовлечения земельных ресурсов в хозяйственный оборот.

Повышение эффективности управления и распоряжения имуществом, находящимся в собственности городских округов Московской области, является важной стратегической целью проведения политики органов местного самоуправления в сфере развития имущественного комплекса для обеспечения устойчивого социально-экономического развития городских округов Московской области.

Деятельность в имущественно-земельной сфере направлена на использование земли, расположенной на территориях городских округов Московской области, а также имущества, находящегося в собственности каждого округа, как базового актива, обеспечивающего поступление неналоговых доходов в бюджеты городских округов и удовлетворяющего потребности граждан, организаций и государства в размещении объектов различного назначения - от жилых домов и административных зданий до улично-дорожной сети и сетей инженерной инфраструктуры, обеспечивающих жизнедеятельность городов.

Для оценки эффективности использования муниципального имущества можно выделить следующий ряд показателей:

1) Эффективность работы по взысканию задолженности по арендной плате за земельные участки, государственная собственность на которые не разграничена. Основной целью показателя является максимальное снижение задолженности по арендной плате за земельные участки, государственная собственность на которые не разграничена, а также 100% принятие мер для снижения задолженности [1].

2) Эффективность работы по взысканию задолженности по арендной плате за муниципальное имущество и землю. Основной целью показателя является максимальное снижение задолженности по арендной плате за муниципальное имущество и землю, а также

100% принятие мер для снижения задолженности. При расчете необходимо указывать консолидированное значение по городскому округу Московской области в отношении задолженности, образовавшейся по арендной плате за земельные участки, находящиеся в муниципальной собственности и муниципальное имущество.

3) Поступления доходов в бюджет муниципального образования от распоряжения земельными участками, государственная собственность на которые не разграничена. Показатель отражает работу администраций городских округов Московской области, в части собираемости средств в бюджеты городских округов от распоряжения земельными участками, государственная собственность на которые не разграничена. При расчете учитываются следующие источники доходов:

- доходы, получаемые в виде арендной платы за земельные участки, государственная собственность на которые не разграничена, а также средства от продажи права на заключение договоров аренды, указанных земельных участков;

- доходы от продажи земельных участков, государственная собственность на которые не разграничена;

- плата за увеличение площади земельных участков, находящихся в частной собственности, в результате перераспределения таких земельных участков и земель (или) земельных участков, находящихся в государственной собственности.

4) Поступления доходов в бюджет муниципального образования от распоряжения муниципальным имуществом и землей. Показатель "Поступления доходов в бюджет муниципального образования от распоряжения муниципальным имуществом и землей" отражает работу администраций городских округов Московской области, в части собираемости средств в бюджет городских округов от распоряжения муниципальным имуществом и землей. При расчете учитываются следующие источники доходов: доходы, получаемые в виде арендной платы за муниципальное имущество и землю, доходы от продажи муниципального имущества и земли, плата за увеличение площади земельных участков, находящихся в частной собственности, в результате перераспределения таких земельных участков и земель (или) земельных участков, находящихся в муниципальной собственности.

5) Предоставление земельных участков многодетным семьям. Показатель отражает работу администраций городских округов Московской области, проводимую в рамках реализации Закона Московской области от 01.06.2011 N 73/2011-03 "О бесплатном предоставлении земельных участков многодетным семьям в Московской области" (далее - Закон). Администрации городских округов Московской области должны проводить системную работу по предоставлению земельных участков многодетным семьям, состоящим на учете многодетных семей, признанных нуждающимися в обеспечении земельными участками. Основной целью показателя является 100% предоставление земель такой льготной категории граждан как многодетные семьи.

6) Проверка использования земель. Показатель отражает работу администраций городских округов Московской области в части контроля за использованием земель сельскохозяйственного назначения, а также земель иных категорий с использованием автоматизированных систем. Основной задачей является 100 % выполнение администрацией городских округов плана по осмотрам и проверкам, сформированного при помощи выборки с применением автоматизированного риск-ориентированного подхода. Цель - максимальное вовлечение в оборот неиспользуемых земель.

7) Доля государственных и муниципальных услуг в области земельных отношений, по которым соблюдены регламентные сроки оказания услуг, к общему количеству

государственных и муниципальных услуг в области земельных отношений, оказанных ОМСУ. Показатель отражает эффективность работы администраций городских округов Московской области, по предоставлению государственных и муниципальных услуг в части соблюдения регламентных сроков предоставления государственных и муниципальных услуг в области земельных отношений.

8) Исключение незаконных решений по земле. Методика оценки эффективности работы администраций городских округов Московской области по обеспечению достижения целевых показателей развития Московской области по показателю "Исключение незаконных решений по земле" разработана с целью оценки качества работы органов местного самоуправления в рамках закона Московской области от 05 ноября 2019 года N 222/2019-ОЗ "О наделении органов местного самоуправления муниципальных образований Московской области отдельными государственными полномочиями Московской области в области земельных отношений" [2]. Основной целью показателя является исключение незаконных решений и решений, подготовленных с нарушением установленной формы или порядка их подготовки.

9) Доля объектов недвижимого имущества, поставленных на кадастровый учет от выявленных земельных участков с объектами без прав. Показатель отражает работу администраций городских округов Московской области, направленную на вовлечение в налоговый оборот объектов недвижимого имущества (индивидуальных, дачных и садовых домов, хозяйственных построек).

10) Прирост земельного налога. Основной целью показателя является максимальное поступление начисленного земельного налога в бюджет городских округов Московской области.

11) Доля объектов недвижимости у которых адреса приведены структуре федеральной информационной адресной системе, внесены в федеральную информационную адресную систему и имеют географические координаты. Показатель отражает работу администраций городских округов Московской области, направленную на вовлечение в налоговый оборот объектов недвижимого имущества (земельных участков, индивидуальных, дачных и садовых домов, хозяйственных построек).

12) Процент проведенных аукционов на право заключения договоров аренды земельных участков для субъектов малого и среднего предпринимательства от общего количества таких торгов. 19 декабря 2018 года Губернатором Московской области утвержден паспорт регионального проекта "Улучшение условий ведения предпринимательской деятельности", в рамках которого предусматриваются мероприятия по оказанию имущественной поддержки субъектам малого и среднего предпринимательства. В соответствии с пунктом 5.11.2. проекта предусматривается внесение изменений в региональные и муниципальные программы по управлению имуществом в части раздела по имущественной поддержке, в том числе по формированию и дополнению перечней имущества, предназначенного для предоставления субъектам малого и среднего предпринимательства [3]. Показатель отражает работу администраций городских округов Московской области, направленную на оказание имущественной поддержки субъектов малого и среднего предпринимательства, в том числе на исполнение показателя вышеуказанного проекта в части увеличения количества объектов недвижимого имущества в перечнях имущества, предназначенного для предоставления субъектам малого и среднего предпринимательства.

Таким образом, проводя своевременную оценку показателей эффективности

происходит совершенствование системы управления и распоряжения собственностью городских округов Московской области, внедрение на практике эффективных экономических механизмов в сфере имущественных и земельных отношений имущественного комплекса при условии согласованного по времени и объемам выделения финансовых средств из бюджетов городских округов для реализации мероприятий. Что позволит оптимизировать управление земельными ресурсами, расположенными на территории городских округов Московской области, и имуществом, находящимся в муниципальной собственности; стимулировать дальнейшее развитие рынка земли и недвижимости городских округов Московской области.

*Список источников*

1. Постановление администрации Одинцовского городского округа Московской области от 18.10.2022 г. № 6835 «Об утверждении муниципальной программы Одинцовского городского округа Московской области «Управление имуществом и муниципальными финансами» на 2023-2027 годы» [Электронный ресурс]: сайт КонсультантПлюс – URL: <https://demo.consultant.ru/cgi/online.cgi?re>

2. Закон Московской области от 05.11.2019 N 222/2019-ОЗ (ред. от 20.12.2019) "О наделении органов местного самоуправления муниципальных образований Московской области отдельными государственными полномочиями Московской области в области земельных отношений" (принят постановлением Мособлдумы от 24.10.2019 N 12/97-П) [Электронный ресурс]: сайт КонсультантПлюс – URL: <https://demo.consultant.ru/cgi/online.cgi?req=doc&cacheid=BBE41D95A8F07F26CB458F823FF87B7A&mode=splus&rnd=tfWTww&base=MOB&n=304405#ibjrSZTWVPOEJuhD>

3. Паспорт регионального проекта Улучшение условий ведения предпринимательской деятельности [Электронный ресурс]: сайт Правительства Московской области – URL: <https://mef.mosreg.ru/download/document/8972557>

**INDICATORS OF THE EFFICIENCY OF THE USE OF MUNICIPAL PROPERTY,  
INCLUDING LAND PLOTS IN THE MOSCOW REGION**

***Gavrilova A.A.***

*Russian Presidential Academy of National Economy and Public Administration, Kirov  
st-oos@mail.ru*

*The article is devoted to the study of indicators of the efficiency of the use of municipal property, including land plots by local governments on the example of the Moscow region*

*Keywords: municipal property, property relations, land relations, management, performance indicators, efficient use, economy.*

## ОБЩИЕ РЕКОМЕНДАЦИИ ОРГАНИЗАЦИИ ЭФФЕКТИВНОГО ИСПОЛЬЗОВАНИЯ МУНИЦИПАЛЬНОГО ИМУЩЕСТВА

*Гаврилова А.А.*

*Российская академия народного хозяйства и государственной службы при Президенте*

*Российской Федерации, Киров*

*st-oos@mail.ru*

*Статья посвящена исследованию использования муниципального имущества органами местного самоуправления и организации эффективного использования муниципального имущества.*

*Ключевые слова: муниципальное имущество, самоуправление, эффективное использование, местный бюджет, экономика.*

В настоящее время основными проблемами, возникающими в сфере формирования и управления муниципальной собственностью, являются как недостаточное правовое регулирование отношений собственности, так и неэффективное управление муниципальным имуществом [1]. Муниципальное имущество составляет ресурсную основу для выполнения социальных функций органов местного самоуправления и служит для эффективного осуществления полномочий местного самоуправления в отношении решения основных задач жизнеобеспечения населения. Использование муниципального имущества по факту обеспечивает возможность оказания услуг населению, в том числе функционирование муниципальных учреждений, оказывающих эти услуги, получение дополнительных доходов в местный бюджет от коммерческого использования такого имущества и как следствие снижение расходов местного бюджета для решения вопросов местного значения.

К муниципальному имуществу относятся:

1) имущество, предназначенное для решения установленных Федеральным законом от 06.10.2003 N 131-ФЗ (ред. от 06.02.2023) "Об общих принципах организации местного самоуправления в Российской Федерации" (далее – Федеральный закон) вопросов местного значения;

2) имущество, предназначенное для осуществления отдельных государственных полномочий, переданных органам местного самоуправления, в случаях, установленных федеральными законами и законами субъектов Российской Федерации, а также имущество, предназначенное для осуществления отдельных полномочий органов местного самоуправления, переданных им в порядке, предусмотренном частью 4 статьи 15 настоящего Федерального закона;

3) имущество, предназначенное для обеспечения деятельности органов местного самоуправления и должностных лиц местного самоуправления, муниципальных служащих, работников муниципальных предприятий и учреждений в соответствии с нормативными правовыми актами представительного органа муниципального образования;

4) имущество, необходимое для решения вопросов, право решения которых предоставлено органам местного самоуправления федеральными законами и которые не отнесены к вопросам местного значения;

5) имущество, предназначенное для решения вопросов местного значения в соответствии с частями 3 и 4 статьи 14, частью 3 статьи 16 и частями 2 и 3 статьи 16.2 настоящего Федерального закона, а также имущество, предназначенное для осуществления полномочий по решению вопросов местного значения в соответствии с частями 1 и 1.1 статьи 17 настоящего Федерального закона [2].

Муниципальное имущество, в зависимости от его назначения, может быть разделено на две основные группы: имущество, позволяющее вести хозяйственную деятельность, производить товары и оказывать услуги, и имущество, обеспечивающее выполнение управленческих и иных нехозяйственных функций местного самоуправления.

Конституция наделяет муниципальные образования правом самостоятельно управлять своим имуществом для обеспечения самостоятельности самоуправления в целом. Нормативно-правовые акты определяют использование муниципального имущества через передачу его муниципальным унитарным предприятиям и учреждениям. При этом важной особенностью является законодательно зафиксированная защищённость собственника от потери своего имущества вследствие неуспешной деятельности руководства предприятия (учреждения) по управлению этим имуществом. Регулирование отношений муниципальной собственности осуществляется также в соответствии с Федеральными законами «Об общих принципах организации местного самоуправления в Российской Федерации», о приватизации государственного и муниципального имущества. Они устанавливают общие принципы организации управления муниципальным имуществом, а также принципы и способы использования муниципального имущества.

Управление и распоряжение муниципальным имуществом представляет собой организационно-распорядительную деятельность органов местного самоуправления в сфере владения, пользования и распоряжения муниципальной собственностью в целях ее наиболее эффективного использования. Данная деятельность направлена на обеспечение бесперебойного, стабильного функционирования городского хозяйства, решение задач социально-экономического развития города, организацию развитой системы услуг населению. Такое управление нацелено на: оптимизацию структуры муниципальной собственности, предназначенной для решения вопросов местного значения; выполнения отдельных государственных полномочий и максимизацию неналоговых доходов бюджета, на основе эффективного управления муниципальной собственностью.

Основной экономической эффект для рационального и эффективного использования муниципального имущества состоит в максимально выгодной схеме реконструкции ветхих объектов недвижимости – получение максимального дохода в бюджет. Важным является вопрос о соотношении доходов при сдаче земли или недвижимости в аренду.

Этот подход к управлению муниципальным имуществом позволит обеспечить долгосрочные поступления в бюджет, т. к. является важнейшим рычагом регулирования экономики.

В рамках системы управления муниципальной собственностью должен быть создан действенный механизм управления муниципальной собственностью, который позволит значительно увеличить поступления в городской бюджет от операций с муниципальной недвижимостью и земельными участками, повысить уровень собираемости арендных, налоговых и иных нормативных платежей за недвижимость, привлечь крупные инвестиции для реализации строительных проектов [3]. Исходя из вышеизложенного, разработан ряд общих рекомендаций, для организации эффективного управления муниципальным имуществом:

1. Для достижения большей эффективности управления муниципальным имуществом и использования земельных ресурсов необходимо совершенствование системы учёта муниципального имущества.
2. Приоритетным направлением работы является оптимизация муниципального сектора экономики для формирования оптимальной структуры имущества.

3. Для эффективности управления муниципальным имуществом очень важен контроль за хозяйственной деятельностью муниципальных учреждений и предприятий.

4. Повышению эффективности использования муниципального имущества способствует вовлечение в хозяйственный оборот неиспользуемых или используемых не по назначению объектов.

5. Для достижения большей эффективности управления муниципальным имуществом и использования земельных ресурсов необходимо правильно распоряжаться имуществом казны.

6. Повышению эффективности использования муниципального имущества будет способствовать вовлечение в хозяйственный оборот бесхозных объектов недвижимости с целью их дальнейшей приватизации или аренды.

7. Большой резерв представляет собой рациональное использование земельных ресурсов, выявление пользователей, не оформивших правоустанавливающие документы на используемые земельные участки, продолжение процесса формирования земельных участков как объектов недвижимости, постановка их на государственный кадастровый учёт.

Таким образом, пути повышения эффективности управления муниципальным имуществом разнообразны и муниципальным образованиям необходимо проводить планомерную и целенаправленную работу в этом направлении, также необходимо учитывать все составляющие: географическое нахождение региона, особенности региональной политики, экономические возможности и потребности населения.

Имущественный комплекс муниципалитетов является одной из составляющих экономической основы местного самоуправления и представляет собой важный фактор устойчивого социально-экономического развития территории. Главным требованием к использованию муниципальной собственности является максимально сбалансированное сочетание принципов экономической эффективности и социальной ответственности органов местного самоуправления за обеспечение жизнедеятельности муниципалитета, в том числе социально-экономических интересов населения.

#### *Список источников*

1 Тимченко В.С., Пронина Л.И. Имущественные отношения в муниципальных образованиях [Электронный ресурс]: сайт Комитет Государственной Думы по региональной политике и местному самоуправлению – URL: <http://komitet4.km.duma.gov.ru/Publikacii-i-vystupleniya/item/202896/>

2 Федеральный закон от 06.10.2003 N 131-ФЗ (ред. от 06.02.2023) "Об общих принципах организации местного самоуправления в Российской Федерации" [Электронный ресурс]: сайт КонсультантПлюс – URL: [https://www.consultant.ru/document/cons\\_doc\\_LAW\\_44571/41cc8390f274c9f8](https://www.consultant.ru/document/cons_doc_LAW_44571/41cc8390f274c9f8)

3 Налесная Я.А. Методы оценки эффективности и инструменты управления муниципальной собственностью / Я.А. Налесная // Местное самоуправление. - 2009. - №4 [Электронный ресурс]: сайт КиберЛенинка – URL: <https://cyberleninka.ru/article/n/metody-otsenki-effektivnosti-i-instrumenty-upravleniya-munitsipalnoy-sobstvennostyu>

## **GENERAL RECOMMENDATIONS FOR THE ORGANIZATION OF EFFECTIVE USE OF MUNICIPAL PROPERTY**

***Gavrilova A.A.***

*Russian Presidential Academy of National Economy and Public Administration, Kirov Branch  
st-oos@mail.ru*

*The article is devoted to the study of the use of municipal property by local self-government bodies and the organization of the effective use of municipal property.*

*Keywords: municipal property, self-government, efficient use, local budget, economy.*

## УРОВЕНЬ ЖИЗНИ НАСЕЛЕНИЯ КАК ИНДИКАТОР ЭКОНОМИЧЕСКОЙ БЕЗОПАСНОСТИ РЕГИОНА

*Тришкина Н.И.*

*Московский педагогический государственный университет, Покров*

*В статье исследуются индикаторы экономической безопасности регионов Центрального федерального округа, в том числе величина и динамика валового регионального продукта на душу населения и среднедушевые доходы.*

*Ключевые слова: экономическая безопасность, валовой региональный продукт, среднедушевые доходы, уровень жизни населения.*

В современных условиях экономическая безопасность страны в целом и отдельных регионов становится всё более актуальной проблемой, это обусловлено тем, что регионы Российской Федерации имеют разную удаленность от центра, различный экономический потенциал, а также уровень социально-экономического развития. При этом обеспечение экономической безопасности региона является предпосылкой его устойчивого развития в будущем. Одним из показателей оценки эффективности региональной социально-экономической политики является уровень и качество жизни населения. Последний оценивает не только социально-экономические аспекты жизнедеятельности человека, но и культурные, политические, экологические.

Согласно Указа Президента РФ от 02.07.2021 N 400 "О Стратегии национальной безопасности Российской Федерации" целями государственной политики в сфере сбережения народа России и развития человеческого потенциала являются устойчивый естественный рост численности и повышение качества жизни населения, укрепление здоровья граждан, сокращение бедности, снижение уровня социального и имущественного неравенства, повышение уровня образования населения, воспитание гармонично развитого и социально ответственного гражданина [1]. Согласно Стратегии, одними из индикаторов экономической безопасности региона является величина и динамика ВРП на душу населения, а также среднедушевые доходы.

Валовой региональный продукт представляет собой обобщающий показатель экономической деятельности региона, характеризующий процесс производства товаров и услуг для конечного использования. Помимо этого, валовой региональный продукт – это валовая добавленная стоимость, созданная резидентами региона, определяемая как разница между выпуском и промежуточным потреблением.

На уровень жизни населения влияют территориальные особенности развития региона и условия жизни населения. В этой связи представляет определенный интерес оценка уровня жизни населения Центрального федерального округа и Владимирской области (рисунок 1).

Данные динамического ряда ВРП на душу населения по ЦФО представлены начиная с 2016 года, поскольку методика расчета данного показателя в данном периоде претерпела изменения, связанные с внедрением международной методологии оценки жилищных услуг, производимых и потребляемых собственниками жилья; оценкой потребления основного капитала, исходя из его текущей рыночной стоимости.





Рисунок 1 – Динамика ВРП на душу населения субъектов РФ за 2016-2020 гг.

ВРП на душу населения в 2020 г. по всем субъектам ЦФО был выше уровня 2016 г. Наибольший рост относительно выражении наблюдался по Курской области 44,11 %, наименьший по Московской области – 19,83 %. Рост ВРП на душу населения в 2020 г. по Владимирской области составил 32,52 %.

На рисунке 2 представлено соотношение ВРП на душу населения в 2020 г. по субъектам ЦФО.

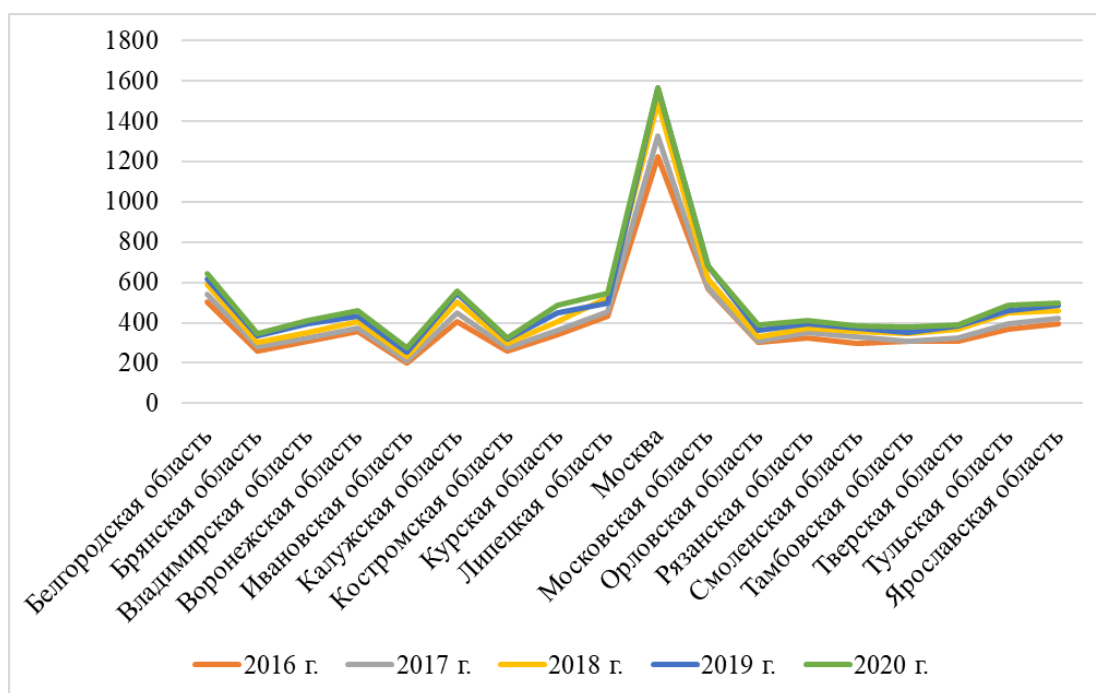

Рисунок 2 – Динамика ВРП на душу населения субъектов РФ в 2020 г.

Соотношение валового регионального продукта в целом по Российской Федерации, центральному федеральному округу и Владимирской области представлена в таблице 1.

Валовой региональный продукт на душу населения, тыс. руб.	2016 г.	2017 г.	2018 г.	2019 г.	2020 г.	Темп роста 2020/2016, %
Российская Федерация	505,34	543,07	614,33	647,71	640,52	126,75
Центральный Федеральный округ	663,88	711,03	792,78	840,99	854,99	128,79
Владимирская область	309,71	325,04	349,86	393,14	410,44	132,52
В % к среднему по РФ	61,29	59,85	56,95	60,70	64,08	104,55
Место в ЦФО	11	13	13	10	11	-

Таблица 1 - Соотношение ВРП на душу населения по РФ, ЦФО и Владимирской области

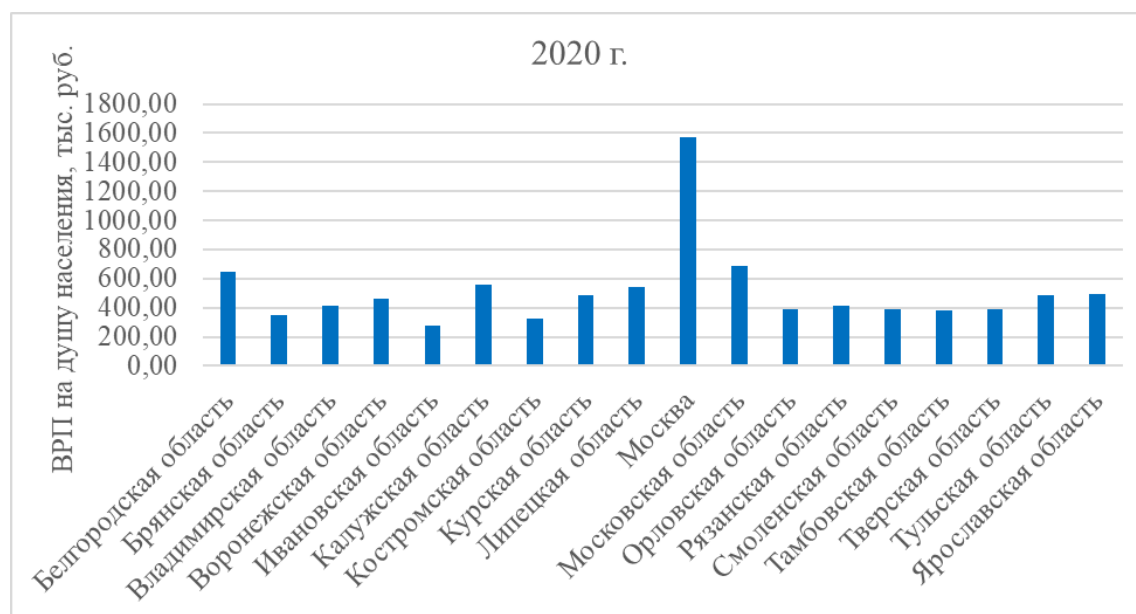
За 2016-2020 гг. значение ВРП на душу населения в среднем по Владимирской области ниже среднероссийского уровня в 1,5-1,6 раза, ЦФО – более чем в 2 раза. Отметим, что позиции региона в ЦФО в 2017-2018 гг. ухудшились, в 2019 г. – улучшились. Позиция Владимирской области в 2020 г. была на уровне 2016 г. В 2020 г. опережали Владимирскую область – Москва, Московская область, Белгородская область, Калужская область, Липецкая область, Ярославская область, Курская область, Тульская область, Воронежская область, Рязанская область.

Измерителем обеспеченности населения материальными, социально-культурными и духовными благами является уровень жизни. Важнейшим показателем, характеризующим уровень жизни, являются доходы населения. Динамика среднедушевых месячных доходов населения ЦФО представлена на рисунке 3. Расположение субъектов на рисунке выполнено по убыванию мест, занимаемых регионом по среднедушевым месячным доходам в 2020 г.



Рисунок 3 – Динамика среднедушевых месячных доходов населения ЦФО за 2018-2020 гг.

По динамике среднедушевых месячных доходов населения в составе ЦФО были регионы, по которым в 2020 г. наблюдалось снижение по сравнению с 2019 г. - Липецкая область, Московская и Тамбовская область. По сравнению с 2018 г. во всех регионах наблюдался рост среднедушевых месячных доходов населения. По уровню среднедушевых доходов в РФ Москва занимает 4 место, Владимирская область 59 место, Костромская область 60 место.

Соотношение среднедушевых месячных доходов населения по Российской Федерации,

центральному федеральному округу и Владимирской области представлена в таблице 2.

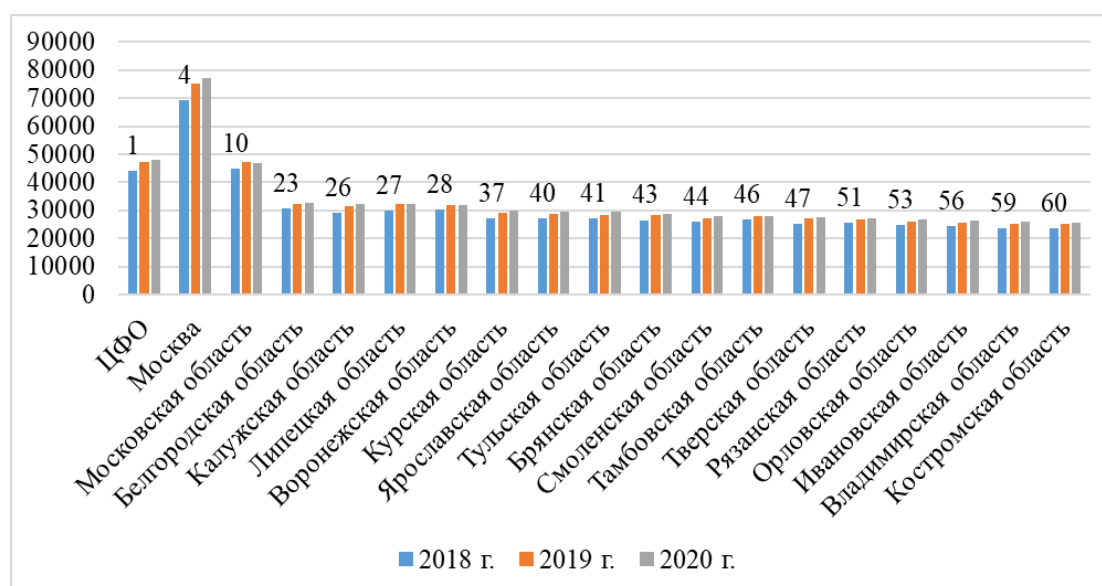
Показатели	2018 г.	2019 г.	2020 г.
Среднедушевые месячные доходы по ЦФО, руб.	44009	47252	48226
Среднедушевые месячные доходы по РФ, руб.	33266	35338	36073
Владимирская область	23539	25358	25922
В % к среднедушевому месячному доходу по РФ	70,76	71,76	71,86
В % к среднедушевому месячному доходу по ЦФО	53,49	53,67	53,75
Место в ЦФО	18	18	17

Таблица 2 – Динамика среднедушевых месячных доходов населения Владимирской области за 2018-2020 гг.

В регионе величина среднедушевых доходов ниже среднероссийского уровня соответственно примерно на 28 %, по ЦФО на 46 %.

В 2018 -2019 гг. Владимирская область находилась на последнем месте в ЦФО по уровню среднедушевых доходов. В 2020 г. Владимирская область обошла Костромскую.

Таким образом, исходя из статистического анализа индикаторов экономической безопасности региона ЦФО, можно сказать, что в целом, в анализируемом периоде наблюдается рост валового регионального продукта на душу населения. Значение ВРП на душу населения по Владимирской области ниже среднероссийского уровня в 1,5-1,6 раза, по уровню среднедушевых доходов регион находится на предпоследнем месте среди областей ЦФО.

#### *Список источников*

1. Указ Президента Российской Федерации от 02.07.2021 г. № 400 [Электронный ресурс] / Президент России - Режим доступа: <http://www.kremlin.ru/acts/bank/47046> (дата обращения: 25.11.2022).

2. Болдырева, Н. П. Оценка уровня жизни населения в Оренбургской области / Н. П. Болдырева // Актуальные проблемы экономики и бухгалтерского учета: Сборник научных статей по материалам III Всероссийской научно-практической конференции, Нижний Новгород, 30 октября 2020 года. – Нижний Новгород: Национальный исследовательский Нижегородский государственный университет им. Н.И. Лобачевского, 2021. – С. 221-225.

3. Дугаржапова, Д. Б. Анализ уровня жизни населения Республики Бурятия в разрезе регионов Сибирского и Дальневосточного Федеральных округов / Д. Б. Дугаржапова // Вестник Бурятского научного центра Сибирского отделения Российской академии наук. – 2019. – № 1(33). – С. 184-191.

4. Ханмагомедов, С. Г. Индикаторы оценки уровня и качества жизни населения / С. Г. Ханмагомедов, Б. Ш. Кудяева // Известия Дагестанского ГАУ. – 2021. – № 2(10). – С. 95-100.

## **THE STANDARD OF LIVING OF THE POPULATION AS AN INDICATOR OF THE ECONOMIC SECURITY OF THE REGION**

***Trishkina N. I.***

*Pokrovsky branch of the Moscow Pedagogical State University, Pokrov, Russia*

*The article examines the current problems of controlling business activity in the field of food security, both in the Russian Federation as a whole and its subjects in particular, ways to solve existing problems*

*Keywords: inflation, state control; inspections, license; trade allowances, price, food, administrative responsibility.*

## ПРЕИМУЩЕСТВА СОВМЕСТНОГО РАЗВИТИЯ СЕЛЬСКОГО ХОЗЯЙСТВА, НАУКИ И ОБРАЗОВАНИЯ В РЕГИОНЕ

Сяофэй Ж., Борисова У.С.<sup>2</sup>

(任肖飞) Харбин, КНР

2 Северо-Восточный федеральный университет им.М.К. Аммосова, Якутск

*Благодаря образовательной работе профессиональных училищ может быть реализовано сочетание науки и техники с сельским хозяйством, тем самым способствуя развитию местной сельскохозяйственной экономики. Можно совместно создать платформу для совместных инноваций и продвижения сельскохозяйственной науки и образования в регионе. Ключевые слова: сельскохозяйственное образование, сельское хозяйство региона, технологии, развитие.*

Благодаря налаживанию скоординированного развития сельскохозяйственной науки и образования в районе Шуанчэн, город Харбин, провинция Хэйлунцзян, мы сосредоточимся на поддержке сельского хозяйства и животноводства, а также сконцентрируемся на решении проблем сельского хозяйства, сельских районов и сел для содействия возрождению сельских районов. Предлагаем следующие рекомендации.

Во-первых, со стороны правительства: в соответствии с «Законом о содействии возрождению сельских районов Китая», который вступил в силу 1 июня 2021 года, меры по поддержке развития ключевых отраслей сельского хозяйства были сформулированы в соответствии с сельскохозяйственными настроениями и академическими настроениями района. Координируйте планировку пространства развития современного крупномасштабного сельского хозяйства и настоятельно призывайте Бюро сельского хозяйства, Центр продвижения сельскохозяйственных технологий, Бюро образования и профессиональные училища работать вместе, чтобы совместно создать платформу для совместных инноваций и продвижения сельскохозяйственной науки и образования. Поддерживать профессиональные училища и сельскохозяйственные научно-исследовательские отделы в поиске высококачественных сельскохозяйственных экспериментальных демонстрационных баз и играть согласованную роль в производстве зерна и различных сельскохозяйственных продуктов в нашем регионе, а также в исследованиях, разработках и продвижении технологий применения в сельском хозяйстве и животноводстве для ускорения модернизации сельского хозяйства в нашем регионе.

Среди существующих сельскохозяйственных проектов в нашем районе начали формироваться парк зеленых органических овощей в деревне Чансан и современное животноводство в городе Нунфэн, которые могут быть использованы в качестве учебной базы для сочетания промышленности, университета и научных исследований. Постепенно демонстрируйте и продвигайте успешные проекты во всем регионе.

Во-вторых, с точки зрения научных исследований: Центр продвижения сельскохозяйственных технологий района Шуанчэн взял на себя ведущую роль, используя площадки и преподавателей профессиональных школ для продвижения сельскохозяйственных технологий по всему региону. Проведите научную и технологическую подготовку для большинства фермеров, чтобы качество бизнеса фермеров и уровень ведения сельского хозяйства постепенно повышались. Для создания сельскохозяйственного бренда продвигайте регистрацию товарных знаков сельскохозяйственной продукции и сертификацию

экологически чистых сельскохозяйственных продуктов, а также культивируйте группу известных сельскохозяйственных брендов с характерными характеристиками в районе городов-побратимов. Для стандартизации сельскохозяйственной продукции предлагается система для взаимосвязи производства сельскохозяйственной продукции, сортировки, переработки, упаковки, хранения, распределения и продаж. Содействовать сельским коллективным хозяйственным организациям, кооперативным экономическим организациям, ассоциациям производителей сельскохозяйственной продукции и другим организациям в стандартизации производства сельскохозяйственной продукции и операционной деятельности посредством разработки отраслевых норм и других мер по повышению конкурентоспособности сельскохозяйственной продукции на рынке и добавленной стоимости продукции в нашем регионе.

В-третьих, с точки зрения образования: опираясь на преимущества компьютерных специальностей в профессиональных училищах, разрабатывайте проекты электронной коммерции и пытайтесь внедрять товары в прямые трансляции, короткие видеоролики и другие современные медиа-приложения. С помощью электронных торговых платформ могут быть достигнуты одновременные онлайн- и офлайн-продажи, а также расширены каналы рекламы и сбыта. Помогите фермерам загрузить платформу Интернета вещей, и они смогут задавать технические вопросы, возникающие в процессе производства онлайн, а технические специалисты своевременно ответят на вопросы онлайн. Поддержите профессиональные школы в открытии специальностей, связанных с сельским хозяйством, внедрите современное оборудование для стажировки и выдающиеся таланты, полностью мобилизуйте энтузиазм и творческий потенциал каждого сотрудника и обеспечьте устойчивое развитие крупного сельского хозяйства в нашем регионе. Пользуясь преимуществами специальности "Механическая обработка" в профессиональных школах, мы проведем практическое техническое обслуживание и трансформацию местной сельскохозяйственной техники и оборудования в регионе, чтобы реализовать инновационное развитие, объединяющее промышленность, университет и исследования.

В полной мере использовать синергетические преимущества сельскохозяйственной науки и образовательных ресурсов в нашем регионе и содействовать научному развитию отраслей, связанных с сельским хозяйством, таких как озеленение, аквакультура, переработка сельскохозяйственной продукции, торговля и оборот сельскохозяйственной продукции, сельский туризм и рыболовство для досуга. Побуждайте фермеров становиться богатыми и внедряйте стратегию возрождения сельских районов.

Таким образом, мы можем в полной мере использовать образовательные и преподавательские преимущества профессиональных школ, реализовать интеграцию сельскохозяйственной науки и технологий с местным сельским хозяйством и способствовать модернизации и развитию сельского хозяйства.

#### *Список источников*

1. Цинь Сюань, Чжу Мингуан. Постройте современную социалистическую державу в два этапа // Социализм с китайскими особенностями. 2020. №07. С.53-54.
2. Сунь Банчжу, Чэнь Юфан. Поощряйте дух труда и посвятите себя инновациям и предпринимательству // Экономика и общество. 2020. №09. С.58-59.
3. Лю Цзяньцзюнь, Чжу Лию. Всесторонне продвигать принцип управления страной в соответствии с законом // Политика и правовая система. 2019. №08. С.82-83.
4. Сунь Сигуо, Чжан Лян. Научное мировоззрение и методология // Философия и культура. 2021. №09. С.11-13.

**ADVANTAGES OF JOINT DEVELOPMENT OF AGRICULTURE, SCIENCE AND  
EDUCATION IN THE REGION**

*Xiaofei Zh., Borisova U.S.<sup>2</sup>*

*(任肖飞)Harbin, China*

*2 North-Eastern Federal University named after M.K. Ammosov, Yakutsk*

*Thanks to the educational work of vocational schools, a combination of science and technology with agriculture can be realized, thereby contributing to the development of the local agricultural economy. It is possible to jointly create a platform for joint innovation and promotion of agricultural science and education in the region.*

*Keywords: agricultural education, agriculture of the region, technologies, development.*

*Изучены основные документы и их особенности, которые сопровождают отдельные этапы аудита делопроизводства. Рассмотрена роль вспомогательной документации при аудиторской проверке и дана характеристика административных и информационно-справочных документов аудита делопроизводства в организации.*

*Ключевые слова: аудит, аудиторская деятельность, аудиторская документация, делопроизводство, акт, приказ, протокол, документ.*

Аудиторская документация – это записи о выполненных аудиторских процедурах, полученных уместных аудиторских доказательствах и сделанных аудитором выводах. Данная рабочая документация может быть представлена в электронном виде, в виде информации, зафиксированной на бумаге, на фотопленке и т.д. [1].

Аудиторская документация должна отражать такую информацию как:

- планирование аудиторской работы;
- характер, временной промежуток и объем выполненных работ аудитором, соблюдая Международный стандарт аудита, законодательные и нормативные требования;
- собранный материал в период проведения аудиторской проверки;
- задачи и сделанные по ним выводы аудитора, на основе собранных доказательств, на основании своих профессиональных суждений формулируя заключения [2].

Началом проведения аудиторской проверки будет являться распорядительный документ – приказ, регулирующий деятельность процедуру.

Кроме того, если в организации предусмотрен аудит через определенный промежуток времени, то есть имеющий характер периодичности, то прикрепляют к приказу о проведении аудита системы делопроизводства организации приложение с графиком аудита ведения делопроизводства. Как правило, данный документ создается на год, и в нем прописывается область и объем аудиторских проверок. График аудита утверждается руководителем организации, с ним ознакамливаются руководители тех подразделений, где будет проводиться аудиторская проверка.

Далее осуществляется планирование аудита, при составлении которого отталкиваются от выбранного объекта (например, проверка может проводиться в организации полностью или только в определенном структурном подразделении). Данный документ может прикрепляться как приложение к приказу, так как в нем указаны обязательные действия при проведении аудита делопроизводства. В плане определяется стратегия и определенный подход к желанному результату, за конкретный период времени и объем аудиторских процедур. Данное планирование аудиторской проверки не только помогает уделять особое внимание важным областям проверки, но и распределяет обязанности между сотрудниками или аудиторами, участвующих в аудиторской проверке, для эффективного сопровождения действий.

Одновременно с составлением плана аудита делопроизводства, разрабатывается перечень документов, которые в процессе проверки будут проверяться. Данный документ не только систематизирует деятельность аудитора, но и позволяет сотрудникам заранее подготовить, найти документы к этой проверке.

Кроме того, аудитор при проверке документов может заполнять форму наблюдения –

документ, который содержит в себе описания выявленных ошибок проверяющим. В нем прописываются требования (пункт нормативного документа, содержащего требования), описание результата, источники сделанных выводов (документы, записи, интервью и т.п.). Данный документ подписывает аудитор.

На итоговом этапе лица, проводящие проверку, подготавливают отчет о результатах аудита, где прописывается состояние делопроизводства, выявленные нарушения, предложения по оптимизации процесса.

Форма отчёта может быть представлена в виде справки о проведённой проверке.

Таким образом, аудиторская документация формируется при планировании и в процессе самой проверки делопроизводства, данный перечень документов утверждается и составляется непосредственно между самим аудитором и клиентом.

#### *Список источников*

1. Международный стандарт аудита 230 «Аудиторская документация»: введенный в действие на территории Российской Федерации Приказом Минфина России «О введении в действие международных стандартов аудита на территории Российской Федерации и о признании утратившими силу некоторых приказов Министерства финансов Российской Федерации» от 9 января 2019 года N 2н от 09.01.2019 № 2н // Консультант Плюс: правовой сайт. URL: [http://www.consultant.ru/document/cons\\_doc\\_LAW\\_317185/](http://www.consultant.ru/document/cons_doc_LAW_317185/).

2. Егорова И.С., Формирование рабочих документов при оценке допущения непрерывности деятельности в аудите // Международный бухгалтерский учет. 2021. №30 (180). С. 33-43.



## РИСКИ ЛИЗИНГОВОЙ СДЕЛКИ

*Рыжикова В.С.*

*Московский авиационный институт, Москва*

*Лизинг является привлекательным методом финансирования приобретения активов, особенно для лиц, которые располагают ограниченным капиталом или хотели бы сохранить свой капитал и денежные потоки для других целей. В этой статье предпринята попытка разобрать возникающие риски при лизинговой сделке для лизинговой компании.*

*Ключевые слова: лизинг, риски, лизинговая компания, управление рисками.*

Наша повседневная жизнь связана со многими неопределенностями: экономическая нестабильность, политическая ситуация, непредсказуемые модели поведения, непредвиденные изменения в законодательстве, технологические достижения, неопределенность потребностей потенциальных клиентов, погодные условия, а также недостоверная информация.

Неопределенность возникает каждый раз, когда мы не уверены, что произойдет в будущем. Если такие неопределенности влияют на наше решение, мы называем это риском. Общий подход к построению систем управления рисками основан на характерных чертах, присущих всем видам рисков:

1. Риск присутствует при принятии любого решения, результаты которого определяются в будущем.

2. Совершенно невозможно избежать опасности, потому что будущее можно только предсказать.

3. Даже решение уже имеет риск упущенных возможностей.

Эта может говорить только об одном, что мы не можем полностью искоренить риск, но с помощью определенных инструментов и мер мы можем минимизировать его влияние на вопросы устойчивого развития.

Эффективная организационная структура лизинговой компании для предотвращения возможных рисков должна основываться на следующих принципах:

- независимость - службы, участвующие в кредитном процессе, должны подчиняться разным менеджерам и быть процедурно независимыми. Вопрос кредита, оценка-залог, юридическое обслуживание, сервис, управление рисками и мониторинг;

- формализация - процедуры взаимоотношений между службами должны быть регламентированы. Система взаимодействия и соответствующая управленческая отчетность;

- коллегиальность - любые решения, содержащие потенциальный риск коллегиальных комитетов (Кредитный комитет, по проблемным соглашениям и т. д.). Комитеты формируются из представителей фронт- и бэк-офисов для обеспечения баланса интересов;

- лимит ответственности - в зависимости от масштаба договора лизинга решение принимается на разных уровнях. Результатом соблюдения следующих принципов является значительное снижение нефинансовых рисков лизинговой компании. Управление рисками (независимо от уровня) осуществляется поэтапно.

Все многообразие рисков, с которыми сталкиваются лизинговые компании, можно разделить на две группы - общие, с которыми сталкиваются все компании, и специфические, присущие лизинговой деятельности.

В каждой группе риски являются потенциально слабыми местами, доступными различным мошенникам и другим субъектам, основной целью которых является незаконное

завладение чужим имуществом или финансовыми активами.

Основные виды рисков, которые подстерегают лизинговые компании при заключении договоров аренды:

1. Предоставление заведомо ложных, фиксированных документов в лизинговую компанию для принятия положительного решения о финансировании.
2. Соккрытие судимости вышестоящим персоналом или руководителями бухгалтерии, а также предоставление недостоверных сведений об учредителях компании.
3. Нарушения свойств эксплуатации: превышение допустимой грузоподъемности, внесение конструктивных изменений, использование транспорта в качестве такси и др.
4. Имитация угона в виде кражи, грабежа или нападения (в основном автомобилей).
5. Риск неуплаты лизинговых платежей.
6. Риск невозможности реализации на вторичном рынке.

*Список источников*

1. Бланк И.А. Инвестиционный менеджмент / И.А. Бланк. - К.: М.П. Ытэм, ЛТД2 Юнайтед Трейд Лимитед, Лондон, 1995. - 448 с. 2. Бланк И.А. Стратегия и тактика управления финансами / И.А. Бланк. - К. : МП „ЮТЭМ,
2. Картер Лоуренс В. 1996 г.. Лизинг на развивающихся рынках. Вашингтон.:Всемирный банк.

## ОБЕСПЕЧЕНИЕ ИНФОРМАЦИОННОЙ БЕЗОПАСНОСТИ

*Бекленищева В.В.*

*ОУ ВО “Южно-Уральский технологический университет”, Челябинск*

*В статье анализируются особенности информационной безопасности. Рассматриваются понятие и составные компоненты информационной безопасности, виды защиты в рамках ключевой характеристики сущности информационной безопасности и направления, по которым осуществляется информационная безопасность личности.*

*Выявляются основные методы оценки информационной составляющей экономической безопасности.*

*Ключевые слова: информационная безопасность, информационная среда, информация, методы оценки информационной составляющей экономической безопасности, обеспечение информационной безопасности.*

В современном мире средства вычислительной техники открыли перед обществом безграничный потенциал по автоматизированию человеческого ума. На сегодняшний день абсолютно любая крупная организация пронизана разнообразием информационных ресурсов, которые позволяют не только создавать их, но и осуществлять их хранение и передачу. Сами по себе информационные ресурсы представляют отдельные документы и отдельные массивы документов в информационных системах. Такая информация для производителя представляет огромную ценность, так как нередко получение и создание этой информации является весьма трудоемким и дорогостоящим процессом. При этом неправомерное вмешательство в какой-либо из этих процессов может нанести колоссальный ущерб. Именно поэтому риск возникновения такого вмешательства обуславливает эффективное обеспечение информационной безопасности, как составляющую экономической безопасности.

Информация в современных условиях становится все более важным ресурсом в условиях развития информационного общества. Обострение проблем, связанных с несанкционированным доступом к компьютерным данным, приобрело широкое распространение с расширением применения вычислительной техники и информационных технологий.

Информационная безопасность – это защищенность информационных систем и информационных ресурсов от внешних и внутренних угроз, которые затрудняют эффективное использование информации. Информационная безопасность всецело защищает корпоративные данные организации, при которой обеспечивается их: конфиденциальность, целостность, аутентичность и доступность. Наиболее значимой в контексте «информационная безопасность» является информационная составляющая экономической безопасности организации, которая предполагает тайну порядка взаимного обмена производственных, технологических и научно-технических сведений внутри хозяйствующего субъекта.

Экономическая безопасность организации является определенным состоянием наиболее эффективного использования корпоративных 64 ресурсов для предотвращения угроз/рисков и обеспечения ее стабильного функционирования в настоящем и в будущем времени. Риски и угрозы определяют содержание и направления деятельности по обеспечению общей и информационной безопасности организации (классификацию угроз), к которой относят: проявления и последствия; тип воздействия; цель воздействия; характер возникновения; вид ИТ; место возникновения; объект воздействия; причина возникновения.

Основные методы оценки информационной составляющей экономической

безопасности это: эталон; риск-ориентированная оценка; экономические показатели; риски (построение модели угроз и уязвимостей); риски (модель информационных потоков).

Для обеспечения информационной безопасности необходимо использовать различные технические, аппаратные и программные средства, которые дадут возможность оградить от нелегального воздействия конфиденциальные данные.

Также важно уделять внимание организационным аспектам и стремиться к сокращению затрат на осуществление защитных мер. При необходимости важно организовать эффективную защиту тех информационных данных, которые подлежат дополнительной защите.

#### *Список источников*

1. Шмелёва, Н.В. Экономическая безопасность предприятия: учебное пособие / Н.В. Шмелёва. - М.: Издательский Дом МИСиС, 2016. - 54 с. - ISBN 978-5-906846-00-6. - Текст: электронный // Электронно-библиотечная система IPR BOOKS: [сайт]. - URL: <http://www.iprbookshop.ru/64212.html> (дата обращения: 19.02.2023). - Режим доступа: для авторизир. пользователей.

2. Экономическая безопасность [Электронный ресурс]: учебное пособие для студентов вузов, обучающихся по специальностям экономики и управления / В.А. Богомолов, Н. Д. Эриашвили, Е.Н. Барикаев [и др.]; под ред. В.А. Богомолова. - 2-е изд. - Электрон. текстовые данные. - М.: ЮНИТИ-ДАНА, 2017. - 295 с. - 978-5-238-01562-0. - Режим доступа: <http://www.iprbookshop.ru/81718.html>.

**МЕЖДУНАРОДНЫЙ ТЕРРОРИЗМ: ПРОБЛЕМНЫЕ ВОПРОСЫ БОРЬБЫ С  
ТЕРРОРИЗМОМ***Аль Зеяди Т.К.М.**Российский университет дружбы народов, Москва*

*В статье рассматриваются вопросы, связанные с терроризмом и проблемами, которые связаны при борьбе с ним. Проблема терроризма, заключается в том, что терроризм затрагивает большинство стран, что является опасным и прямо или косвенно затрагивает все, без исключения, страны. Терроризм охватывает многие сферы социальной жизни. Нет на данный момент единого плана по борьбе с терроризмом, каждое государство его разрабатывает, самостоятельно желая преуспеть в борьбе с ним деятельности.*

*Ключевые слова: международный терроризм, борьба с терроризмом, международное сотрудничество, стратегия противодействия терроризму, международная конвенция.*

Международный терроризм является серьезной проблемой для многих стран и мирового сообщества в целом. Борьба с терроризмом может быть сложной и проблематичной, поскольку террористические организации часто используют различные методы и тактики, чтобы избежать обнаружения и предотвращения.

После 11 сентября 2001 г. начался новый этап в политике, законодательном регулировании, а также правоприменительной практики в области противодействия терроризму [1].

Несмотря на то, что много лет идет непрерывная борьба в борьбе с терроризмом следует отметить тот факт, что остается множество проблем в борьбе с терроризмом.

Таковыми проблемами являются следующие как: выявление террористических групп; сбор разведывательных данных; баланс между гражданскими свободами и национальной безопасностью; координация между странами; устранение коренных причин.

Исходя из вышеперечисленных проблем, рассмотрим каждую из них.

Выявление террористических групп. Выявление и отслеживание террористических групп может быть сложной задачей, поскольку они часто действуют скрытно и могут быстро изменить свою тактику и стратегию, чтобы избежать обнаружения.

Сбор разведывательных данных. Сбор разведывательных данных имеет решающее значение для предотвращения террористических атак, но получить достоверную информацию о террористической деятельности, планах и сетях может быть сложно. Это особенно актуально для стран со слабой разведывательной инфраструктурой и ограниченными ресурсами.

Баланс между гражданскими свободами и национальной безопасностью. Меры по борьбе с терроризмом часто включают слежку и другие действия, которые могут нарушать гражданские свободы. Уравновешивание потребности в национальной безопасности с индивидуальными правами может быть сложной задачей.

Координация между странами. Международный терроризм требует сотрудничества и координации между странами для обмена информацией, ресурсами и опытом. Однако этому сотрудничеству могут помешать геополитическая напряженность и различия в правовых системах и приоритетах.

Устранение коренных причин. Устранение коренных причин терроризма, таких как бедность, политическая нестабильность и социальная несправедливость, имеет решающее значение для предотвращения роста экстремистских идеологий и вербовки новых

террористов. Однако это долгосрочная и сложная задача, требующая междисциплинарного подхода.

Исходя из вышеизложенного предлагаем некоторые пути решения проблем, которые возникают при борьбе с терроризмом:

1. Привидение к единому знаменателю понятие —«терроризм»;
2. Создание единого международно-правового акта по борьбе с терроризмом;
3. Создание «единой программы» по предупреждению и борьбе с терроризмом;
4. Унификация составов преступлений в международно-правовом поле, которые относятся к терроризму;
5. Создание единых центров по сбору информации, программ для единой направленности в борьбе с терроризмом для всех государств;
6. Создание правовых основ для сотрудничества по вопросам судебного преследования и экстрадиции.

Вышеперечисленны, только некоторые пути решения проблем, которые возникают при борьбе с терроризмом, но которые направлены на улучшение международно-правовой практики с данным явлением.

#### *Список источников*

1. Murphy C. Transnational counter-terrorism law: Law, power and legitimacy in the «wars on terror» // Transnational legal theory: King's college London law school research paper. – L., 2015. – N 14. – Mode of access: [https://papers.ssrn.com/sol3/papers.cfm?abstract\\_id=2570929](https://papers.ssrn.com/sol3/papers.cfm?abstract_id=2570929)

## СОВЕРШЕНИЕ АКТОВ ГРАЖДАНСКОГО СОСТОЯНИЯ КАК СРЕДСТВО ПРАВОВОЙ ЗАЩИТЫ СЕМЕЙНЫХ ПРАВ

*Бады-оол Ч.А.*

*Тувинский Государственный Университет*

В соответствии со статьей 3 Федерального закона от 15.11.1997 №143-ФЗ «Об актах гражданского состояния» акты гражданского состояния - действия граждан или события, влияющие на возникновение, изменение или прекращение прав и обязанностей, а также характеризующие правовое состояние граждан [1].

Исходя из ст. 8 Семейного кодекса Российской Федерации защита семейных прав осуществляется судом по правилам гражданского судопроизводства, а в случаях, предусмотренных настоящим Кодексом, государственными органами, в том числе органами опеки и попечительства [2].

При нарушении субъективных семейных прав участники семейных правоотношений приобретают право на их защиту. Под защитой семейных прав понимаются предусмотренные законом меры по их признанию и восстановлению, пресечению правонарушений, а также механизм практической реализации этих мер. Субъектами права на защиту выступают участники семейных правоотношений. Право на защиту является неотъемлемым элементом их правоспособности. В тоже время, как показывает анализ семейного законодательства, защита семейных прав - это не только право, но и в определенных случаях - обязанность. Поскольку участниками семейных правоотношений могут быть и недееспособные лица, действующее законодательство возлагает обязанность по защите их прав на законных представителей, а в случаях, предусмотренных Семейным кодексом Российской Федерации, на органы опеки и попечительства, прокурора и суд.

Методы охраны могут отличаться в зависимости от сущности, особенности нарушаемых правоотношений. Выбор одного или другого способа обязан отталкиваться от разумности, объективности его применения с целью решения определенного спорного вопроса. При этом несколько отмеченных в Гражданском кодексе Российской Федерации единых способов используются в семейных правоотношениях. Подобным способом защиты, используемые в семейных правоотношениях, основываются на защите гражданских прав. Способ защиты семейных прав является определенной последовательностью законодательно определенных действий, нацеленных на охрану прав.

Предметом защиты в первоочередную очередь выступают конкретные субъективные права участников семейных правоотношений, а кроме того, их легитимные интересы, по-другому говоря, опосредованные субъективными правами социально важные интересы, которые признаются и охраняются общепризнанными нормами действующего законодательства. Следует отметить, что о легитимности заинтересованности участников семейных правоотношений равно как особом предмете защиты упоминается во многих нормах Семейного кодекса Российской Федерации. С целью юрисдикционной формы охраны прав характерно, что защита семейных прав осуществляется определенными государственными или общественными органами, функционирование которых ориентирована на это.

Законодатель говорит о том, что защита семейных прав обязана осуществляться такими органами как суд, а также различными государственными органами – например, органами опеки и попечительства, прокуратурой Российской Федерации и так далее.

Таким образом, юрисдикционную форму возможно подразделить на несколько видов: общую форму (к ней относится судебная); специальную форму (административную); альтернативную форму (в данном случае субъект семейных правоотношений сам выбирает форму защиты). Следует сконцентрировать внимание на том, что отталкиваясь от особенностей и сущности тех или иных прав, в определенных случаях невозможно заставить человека защищать свои права в судебном порядке, в иных же все, наоборот, законодателем

предусмотрена необходимость такой защиты (например: в отношении алиментных прав или обязанностей, связанных с защитой детей) [3].

Преимущественно судебная защита семейных прав осуществляется в гражданско-процессуальном порядке. Большая часть споров рассматривается в судах общей юрисдикции. К примеру, мировому судье подсудны дела, связанные с расторжением брака при отсутствии спора о детях и т.д. В случаях, прямо предусмотренных Семейным кодексом Российской Федерации, возможна защита семейных прав в административном порядке. Существует несколько возможных действий при этой форме защите.

В первом случае, когда уполномоченные органы сами рассматривают возникший вопрос, принимают по нему какое-либо решение. В другом случае, органы могут рассмотреть спор и направить заявление в судебные органы, используя порядок искового производства. В остальных случаях органы принимают участие в судебном разбирательстве.

К не юрисдикционной форме защиты относится самозащита нарушенных прав. В указанном случае субъекты семейных правоотношений самостоятельно совершают действия по защите своих прав и не прибегают к помощи компетентных органов.

Спецификой такой формы защиты является именно самостоятельная способность законного воздействия на правонарушителя. Необходимо отметить, что Семейный кодекс Российской Федерации не содержит самостоятельную норму, которая предусматривала бы все способы защиты семейных прав [4]. В Семейном кодексе Российской Федерации указаны конкретные случаи, когда возможна самостоятельная защита нарушенных прав: расторжение брака, признание брака недействительным и т.д.

Семья является основополагающим социальным институтом, который сформировывает личность на начальных этапах жизни. В настоящее время трудности в семейных правоотношениях обладают разносторонним характером. Проблемы семейных правоотношений однозначно касаются интересов общества в целом, ведь семья создает будущее поколение стран. С другой стороны, семья затрагивает индивидуальные интересы каждого ее члена. Исследование вопроса о методах защиты семейных прав можно считать одним из актуальных, поскольку это окажет помощь в оптимизации действующего законодательства, а также сможет гарантировать эффективную защиту семейных прав.

Рассмотрев разнообразные способы защиты, отмеченные в современном законодательстве, можно отметить необходимость внесения в действующее законодательство конкретизирующего перечня возможностей охраны семейных правоотношений.

Необходимо отметить, что сохранение семейных правоотношений является значимой задачей в науке семейного права. Семья оказывает колоссальное воздействие на общество. Способы охраны семейных прав закреплены в Семейном кодексе Российской Федерации не в определенной статье, а по всему содержанию кодекса. С практической точки зрения, это крайне некомфортно, следует выделить конкретную статью, посвященную методам защиты семейных прав, что поспособствовало бы ускорению рассмотрения семейных споров.

#### *Список источников*

1. Семейный кодекс Российской Федерации от 29.12.1995 №223-ФЗ [Электронный ресурс]: [http://www.consultant.ru/document/cons\\_doc\\_LAW\\_8982/](http://www.consultant.ru/document/cons_doc_LAW_8982/)
2. Федеральный закон «Об актах гражданского состояния» от 15.11.1997 №143-ФЗ – [Электронный ресурс]: [http://www.consultant.ru/document/cons\\_doc\\_LAW\\_16758/](http://www.consultant.ru/document/cons_doc_LAW_16758/)
3. Кирсанов, К. А. Система способов защиты семейных прав / К. А. Кирсанов, Л. П. Ефимова. - Текст : непосредственный // Молодой ученый. - 2022. - № 38 (433).
4. Рыженков А. Я. Принципы семейного права. М.: Юрлитинформ, 2021.



**ИСТОРИЯ РАЗВИТИЯ НОТАРИАТА В РОССИИ***Дьячкова Д.А.**Университет им. О.Е.Кутафина (МГЮА), Киров*

*Исследовано возникновение и становление института нотариата в России. Выделены основные этапы исторического развития нотариата в нашей стране. Рассмотрены основные исторически значимые реформы в данной сфере, указываются нормативно-правовые акты, благодаря которым данный институт преобразовывался на протяжении всего пути развития нашей страны, начиная от Древнерусского государства до наших современной России.*

*Ключевые слова: нотариат, историческое развитие, история, современность, становление.*

Возникновение нотариата в России связано с развитием торговли как внутри страны, так и между государствами. В связи с этим появилась потребность в юридическом сопровождении заключения договоров, юридическом признании и закреплении прав, защите собственности, обеспечении исполнения обязательств.

Развитие нотариата в нашей стране ученые традиционно разделяют на 3 основных этапа:

1. Дореволюционный период (возникновение Древнерусского государства - 1917 г);
2. Советский период (1922 - 1993 гг.);
3. Современный период (1993 г. - настоящее время) [3, с.17].

Оформление системы нотариата в России началось в период принятия христианства на Руси, а именно в X-XI вв. Ещё во времена Древней Руси ощущалась острая необходимость в удостоверении сделок. Одним из первых найденных нотариально удостоверенных документов в России считается новгородская берестяная грамота XII века, удостоверявшая заем или поручительство. Практика письменного заключения сделок и их нотариального удостоверения законодательно закрепляется Псковской судной грамотой в XV веке. Источников права, регулирующих отношения в сфере нотариальной деятельности того периода было немного. А именно ими являлись Новгородская и Псковская судные грамоты, Судебник 1497 г. и Судебник 1550 г.

В XVI в. писцы и площадные подьячие образуют особое профессиональное сословие, которое осуществляет подтверждение совершения сделок за вознаграждение [2]. Они составляли различные письменные акты и, со временем, из этой группы людей, появился нотариат. Подьячие не получали от государства какого-либо жалования, поэтому брали плату, называемую «пошлиной», за совершение актов с лиц, которые обращались к их услугам.

Согласно Соборному уложению 1649 г. стороны были обязаны совершать сделки, которые носили название «крепость», только через площадных подьячих с составлением справки, которую позже регистрировали в Поместном приказе. Составленные площадными подьячими письменные акты регистрировались в специальных книгах в государственных учреждениях – приказах и только после этого предъявлялись в Печатный приказ, где к ним прилагалась государственная печать.

Дальнейшее развитие нотариата было связано с политикой Петра I, развитием связей между Россией и Европой. В это время Россия начала внедрять у себя передовые правовые институты, действовавшие в европейских государствах. Одним из этих таких институтов был нотариат.

Изначально Петр I предпринял попытку выделения нотариата в отдельную государственную структуру путем передачи полномочий по удостоверению сделок от площадных подъячих в соответствующие приказы. Однако данный порядок был неудобным, поэтому в скором времени вернули прежнюю систему, а надзор за деятельностью подъячих поручили Оружейной палате. Попытка изменить нотариат и сделать его государственным не удалась, однако при этом усилился контроль государства за данной деятельностью.

В 1729 г. в Вексельном уставе впервые в Российском законодательстве встречается термин «нотариус». В уставе говорилось, что неподписанный вексель может быть опротестован публичным нотариусом.

Публичные нотариусы находились в ведении органов городского управления. Кандидаты в нотариусы отбирались на основании конкурса из числа чиновников с учетом их послужного списка, отзывов начальства и личных качеств. Из отобранных кандидатов купеческое сообщество выбирало нотариуса, который утверждался военным генералом-губернатором. После назначения по службе нотариус давал присягу, и только после этого допускался к осуществлению своих должностных полномочий. Несмотря на то, что порядок допущения к должности нотариуса был четко прописан, отдельного закона о нотариате, закрепляющий перечень нотариальных действий, а также порядок осуществления нотариальных действий не существовал [4, с.30].

Одним из самых важных для формирования российского нотариата событий дореволюционной эпохи была судебная реформа 1864 г. Статьей 11 Закона от 20 ноября 1864 г. «Учреждение судебных установлений» было определено местонахождение нотариусов совместно с канцелярией, судебными приставами, присяжными поверенными, кандидатами на должности по судебному ведомству при судебных местах.

Законодательно закрепилось место нотариусов в столицах, губернских и уездных городах, уездах. Они заведовали совершением актов и иными нотариальными действиями на основании особого Положения о них. Данные действия осуществлялись под наблюдением судебных мест. В 1866 г. было принято Временное положение о нотариальной части, которое вошло в состав судебных уставов. Данное Положение регулировало вопросы назначения на должность нотариуса, требования к кандидату и ответственность, а также сам порядок совершения нотариальных действий [5, с. 15].

Принятое 14 апреля 1866 г. Положение о нотариальной части стало первым общим актом, которым регулировалась деятельность нотариата в России. С момента принятия данного Положения нотариус был признан лицом, которое специально наделялось властью совершать и свидетельствовать нотариальные акты в России. Принятие Положения о нотариальной части привело к значительному сокращению чиновничьего аппарата. В частности, были ликвидированы учреждения крепостных дел, должности чиновников крепостных дел (крепостных надсмотрщиков, секретарей и писцов) и должности публичных нотариусов.

Среди нотариусов существовала иерархия, которая определяла их должностные обязанности. Старшие и младшие нотариусы выполняли обязанности по составлению, исправлению и засвидетельствованию актов. В случае, если в населенном пункте отсутствовали нотариусы, его обязанности возлагались на представителей судебной власти. Обязанности нотариуса могли исполняться мировыми судьями или городскими судьями, а в уездных городах, включенных в состав земских участков, - уездными членами окружного суда.

Важнейшее нововведение Положения состояло в том, что оно регулировало не только

порядок назначения на должность нотариуса, его компетенцию, полномочия и ответственность, но и определяло сам порядок совершения нотариальных действий. Определением количественного состава нотариата занималось Министерство юстиции России, согласовывая свои действия с Министерствами финансов и внутренних дел. Положение о нотариальной части было действующим и регулировало деятельность нотариусов до 1917 г.

После Революции 1917 г. старые законы прекратили свое действие, изменились основы экономического и политического устройства, вследствие этого в советский период нотариат претерпел значительные изменения.

Согласно положению от 4 октября 1922 г. исполкомы местных органов власти открывали государственные нотариальные конторы во всех городах республики. Им разрешалось учреждать конторы также и в сельской местности, на узловых станциях, пристанях и т.п. Общее число государственных нотариальных контор утверждалось Народным комиссариатом юстиции. Это положение было первым, заложившим основы советского нотариата, учреждало должности государственного нотариата (а в местностях, где таковых не было, их функции исполняли народные судьи).

Далее был принят ряд республиканских и общесоюзных актов о нотариате, в связи с тем, что основное регулирование происходило на уровне союзных республик.

В соответствии с этими актами нотариусы – это должностные лица, которые обязывались исполнять и проводить на своем участке нотариальные действия, которые закреплялись на тот период в законодательстве. Экономика регулировалась исключительно административными актами, отсутствовала частная собственность, поэтому компетенция нотариусов была очень сужена. К основным обязанностям нотариусов в советский период можно отнести оформление наследственных прав и удостоверение доверенностей или копий.

Несмотря на недостатки законодательства о нотариате в советский период, он успешно выполнял свои задачи и функционировал в полном объеме как часть государственного аппарата в рамках сложившейся административной системы.

Современный нотариат начал свое формирование с закона «Основы законодательства о нотариате», который был принят 11 февраля 1993 г. Принятие этого закона было обусловлено коренным изменением политических основ страны, переходом на рыночную экономику, изменением гражданского оборота. С появлением частной собственности. Появился рынок недвижимости, в частности, жилья, однако государственные нотариусы не могли удостоверить данные сделки по законодательству СССР, поэтому было необходимо изменить закон для решения данной проблемы. Однако требовалось изменить не только закон, но и саму систему организации нотариата, так как законодательство о нотариате, созданное и реализуемое в условиях административно-командной экономики не отвечало запросам новой экономической системы, которая требовала от нотариусов расширения их полномочий. Для этого было принято решение воспользоваться моделью небюджетного латинского нотариата. В данной модели нотариус несет не только личную ответственность, но и ответственность за содержание нотариальной конторы, а также он сам ведет свою хозяйственную и финансовую деятельность.

История развития нотариата в России показывает, что этот институт права прошел большой путь развития от Древнерусского государства до наших дней, постоянно изменяясь и преобразовываясь, в зависимости от этапа развития российского общества, подстраиваясь под его особенности и нужды. Развитие законодательства о нотариате отражается на совершенствовании нотариальной практики, что ведет к повышению эффективности

нотариальной деятельности [1]. Это дает позитивный вектор на дальнейшее развитие и усовершенствование нотариальной деятельности в Российской Федерации.

*Список источников*

1. Бегичев Александр Валерьевич Проблема реализации единообразия нотариальной практики оформления наследственных прав: опыт взаимодействия адвоката и нотариуса // Вестник Университета имени О. Е. Кутафина. 2017. №12 (40). URL: <https://cyberleninka.ru/article/n/problema-realizatsii-edinoobraziya-notarialnoy-praktiki-oformleniya-nasledstvennyh-prav-opyt-vzaimodeystviya-advokata-i-notariusa> (дата обращения: 21.03.2023).
2. Никитин М.И., Осипов А.Л. История развития нотариата в России // Вестник Московского университета МВД России. 2014. №2. URL: <https://cyberleninka.ru/article/n/istoriya-razvitiya-notariata-v-rossii-1> (дата обращения: 20.03.2023).
3. Ралько В. В. Нотариат: учебник/В.В. Ралько.-Москва: ЮСТИЦИЯ, 2016. – с. 165.
4. Черемных. Г. Г. Нотариальное право РФ: учебник / Г.Г. Черемных, И.Г. Черемных; под ред. Ю.А. Дмитриева. - 2-е изд., перераб. и доп. - Москва: Эксмо, 2006 (Ульяновск: Ульяновский Дом печати). - 714 с.
5. Чистяков О. И. Российское законодательство X – XX веков. В 9 т. Т. 2. Период образования и развития централизованного государства. / О.И. Чистяков. - М., - 1985. – 519 с.

## СООТНОШЕНИЕ НОРМ ГРАЖДАНСКОГО И УГОЛОВНОГО ПРАВА В КВАЛИФИКАЦИИ ФАКТОВ НАСИЛИЯ В СЕМЬЕ

*Челышева Н.Ю., Калистратова Н.А.*

*РАНХиГС, Екатеринбург*

*chelysheva-ny@ranepa.ru, Kalistratova-2021@mail.ru*

*Семейно-бытовое насилие представляет собой повторяющееся противоправное поведение одного члена семьи по отношению к другому (другим) членам семьи. На практике оно может иметь различные формы, т.е. не обязательно будет состоять в причинении физической боли одним партнером в семье другому партнеру или иному члену семьи.*

*Полагаем, что семейное насилие не сводится лишь к причинению физических, психических страданий супругом супруге и наоборот, но такое насилие может проявляться и в причинении соответствующих страданий бывшим членам семьи (бывшему мужу и т.д.), бабушке, дедушке, ребенку и т.п.*

*В Российской Федерации нет специального закона, регламентирующего защиту граждан от семейно-бытового насилия, хотя попытки разработать соответствующий законопроект имелись. Тем не менее, сегодня на защиту граждан от семейно-бытового насилия направлены положения уголовного закона, семейного закона, гражданского закона, закона об административных правонарушениях и некоторых других законодательных актов.*

*В настоящее время семейно-бытовое насилие может принимать преступные формы (т.е. совершаться в форме убийства, изнасилования, повторных побоев и т.д.), так и не принимать такие формы, но при том что потерпевшему все равно причиняются физические страдания. Соответственно, виновные в семейно-бытовом насилии привлекаются, в т.ч., к уголовной ответственности и гражданской ответственности.*

*Основания, процедуры привлечения к ответственности и санкции за содеянное для насильника при этом различаются. Полагаем важным разобраться, в каких случаях требуется уголовно-правовая квалификация акта семейно-бытового насилия, а в каких случаях, потерпевший должен воспользоваться нормами гражданского законодательства для защиты своих интересов.*

*Ключевые слова: семья, насилие в семье, член семьи, значимость семьи, брак, правовое значение семьи, социальное значение семьи.*

Нормы действующего уголовного закона запрещают применять насилие к человеку, в том числе к членам своей семьи. Речь идет о физическом насилии – это статьи 105-109, 111-113, 115, 131-132 УК РФ, запрещено причинять членам семьи физическую боль (ст. 116.1 и 117 УК РФ). Также наказуема угроза причинения насилия (ст. 110, 119, 120, 150 УК РФ).

Как известно, сегодня нанесение побоев члену семьи преследуется в административном порядке, вместе с тем, если член семьи был подвергнут уже административному наказанию и вновь причиняет своему близкому побой, то ответственность наступает по ст. 116.1 УК РФ.

Побои не составляют особого вида повреждений. Они являются действиями, состоящими в многократном нанесении ударов. В результате побоев могут возникнуть, например, ссадины, кровоподтеки, небольшие раны. Однако они могут и не оставить после себя никаких объективно выявляемых повреждений [1, с. 250].

Если член семьи был подвергнут административной ответственности за побои, то за повторные побои он привлекается к уголовной ответственности, при условии, что постановление по делу об административном правонарушении за побои вступило в законную силу и не прошло одного года со дня окончания его исполнения.

Побои предполагают, что насильник не причинил жертве легкого вреда здоровью. Если причинен легкий вред здоровью, то ответственность насильника наступает по ст. 115 УК РФ.

В таких случаях, последствием преступления выступает временная утрата трудоспособности потерпевшим не более чем на три недели либо утрата общей трудоспособности потерпевшим на 5-10 процентов.

Конечно, насильник может причинить члену своей семьи и тяжкий вред здоровью и вред здоровью средней тяжести. Все это относится к преступлениям (ст. 111, 112 УК РФ). При этом существуют специальные нормативные правила, позволяющие определить какой тяжести вред причинен потерпевшему [2].

Так, к примеру, если в результате семейного насилия, член семьи лишится ушной раковины или ее части, то такой вред оценивается как утрата трудоспособности на 15%. Утрата трудоспособности на 15% - это уже вред здоровью средней тяжести и ответственность должна наступать по ст. 112 УК РФ.

Если, допустим, виновный выбил несколько зубов, то в зависимости от количества выбитых зубов содеянное расценивается как легкий вред здоровью или вред здоровью средней тяжести.

А вот повреждения в виде ссадин, ушибов мягких тканей, поверхностных ран и т.д. согласно упомянутых правил, не рассматриваются как повреждения, причинившие вред здоровью. Соответственно, такие повреждения уже можно квалифицировать как побои. Но ст. 116 УК РФ к случаям домашнего насилия не применяется в настоящее время практически никогда (т.к. насилия в таких случаях не совершается по хулиганскому мотиву и пр.), нанесение подобных повреждений можно при соблюдении прочих условий квалифицировать по ст. 116.1 УК РФ. Об этой статье мы говорили выше.

Стоит конечно обратить внимание на ст. 117 УК РФ, которая устанавливает ответственность за систематическое нанесение побоев, за иные систематические насильственные действия, когда тяжкого расстройства здоровья или вреда здоровью средней тяжести не причинено.

Соответствующие действия насильника могут причинять при этом как физические, так и психические страдания члену семьи. Это, в частности, длительное лишение пищи потерпевшего, щипание до боли, множественные повреждения, наносимые тупыми предметами и некоторые иные схожие с перечисленными действия насильника.

Указанного рода действия должны выстраиваться в одну систему, быть взаимосвязанными, представлять собой одну линию поведения насильника, желающего причинить страдания своему ближнему, почему такие действия и названы систематическими. Статья 117 УК РФ - это одно из продолжаемых преступлений. При этом суды придерживаются на практике позиции уже утратившего силу Постановления Пленума Верховного Суда РФ, согласно которой истязанием не будет неоднократное нанесение легких повреждений или побоев, если по каким-то из этих преступных эпизодов уже истек срок давности либо лицо уже наказано по одному из таких эпизодов в административном порядке.

Стоит отдельно сказать о статье 119 УК РФ – она устанавливает ответственность за угрозу убийством (причинения тяжкого вреда здоровью). Т.е. виновный при этом должен угрожать жертве либо убийством, либо причинением тяжкого вреда здоровью, тогда за его действия наступает ответственность по названной статье. Угрозы сломать потерпевшей руку, выбить зубы и пр., как не связанные с причинением тяжкого вреда здоровью и лишением жизни не влекут уголовной ответственности. У потерпевшего (потерпевшей) должны при всем при этом иметься реальные основания опасаться приведения высказанной угрозы в

исполнение (например, насильник уже схватился за нож), тогда угроза будет оцениваться как реальная и ответственность насильника наступит. Способ выражения угрозы может быть любым – по телефону, лично, в сообщениях и т.д. Вместе с тем, если угроза не высказана лично, то, как правило, потерпевшей (потерпевшему) сложно обосновать реальность такой угрозы при обращении в полицию. Допустимо также высказывать угрозу одними действиями (насильник с оружием в руке двигался в сторону противника), чтобы содеянное считалось преступлением.

Также действия домашнего насильника по отношению к ребенку могут образовывать состав преступления, предусмотренный ст. 156 УК РФ.

Так, действия виновного в соответствующих случаях, проявляются в жестком обращении по отношению к ребенку. Жестокое обращение подразумевает, в том числе, применение к ребенку физического и психического насилия. Физическое насилие – это побои, истязание (систематические побои и пр.), ограничение свободы ребенка, причиняющие ребенку вред любой степени тяжести. Психическое насилие здесь подразумевает высмеивание, оскорбление и прочие подобные действия. Отвечают по данной статье в т.ч. родители. Бабушки, дяди, тети и прочие близкие ребенка если они не назначены опекунами (попечителями) ребенку, жестоко обращались с ребенком не отвечают по названной статье.

Нередко в правоприменительной практике, насильника привлекают одновременно к ответственности за жестокое обращение с ребенком и по статье об истязании, об угрозе убийством (причинении тяжкого вреда).

Незаконное лишение свободы (ст. 127 УК РФ) также допустимый вариант противоправных деяний семейного насильника. Применительно к нашей теме исследования, такое лишение свободы должно быть соединено с насилием. Если применено насилие не опасное для жизни, то виновный отвечает по ч. 1 ст. 127 УК РФ, если применяется опасное для жизни и здоровья насилие – то насильник отвечает по п. «в» ч. 2 ст. 127 УК РФ. Суть действий виновного: незаконная изоляция им жертвы любым способом.

Изнасилования, насильственные действия сексуального характера также возможны в семье. Достаточно мало исследований на эту тему, но общественное мнение свидетельствует о том, что по факту женщины весьма нередко подвергаются сексуальному насилию в семье [3, с. 78], однако по понятным причинам об этом они не заявляют в правоохранительные органы.

Конечно, в действиях виновного во всех вышеуказанных случаях должны содержаться все признаки состава преступления, чтобы он мог быть привлечен к уголовной ответственности за домашнее насилие (объект, объективная сторона, субъект, субъективная сторона). Так, в каждом конкретном случае, следует оценивать, действовало ли лицо виновно (совершило ли преступление умышленно или по неосторожности), достигло ли возраста уголовной ответственности, является ли вменяемым и конечно же, выполнило ли оно все действия составляющие объективную сторону того или иного вменяемого ему преступления.

Жертве домашнего насилия в случаях причинения физического вреда требуется задокументировать факт его причинения, путем обращения в медицинскую организацию (поликлинику, больницу, бюро судебно-медицинской экспертизы) с тем, чтобы в последующем правоохранительные органы могли привлечь семейного насильника к уголовной ответственности.

Если лицо нарушает нормы гражданского законодательства, не выполняет договорные условия, то к нему, как известно, применяются меры гражданско-правовой ответственности.

Мерами названной ответственности выступают возмещение убытков, взыскание неустойки, процентов по ст. 395 ГК РФ, компенсация морального вреда и т.д.

Такая ответственность наступает при нарушении одним лицом гражданских прав другого лица, главным образом имущественных, но и личных неимущественных тоже.

Как и в случае с уголовной ответственностью, привлечь виновного (в нашем случае домашнего насильника) к гражданской ответственности можно при одновременном соблюдении некоторых условий:

- совершает противоправные действия, нарушает какую-то обязанность, указанную в договоре или законе. Либо противоправно бездействует – т.е. будучи обязанным совершать определенные действия, не совершает их. Например, насильник может нарушать запрет, установленный ст. 65 СК РФ, когда он вопреки указанной норме будучи родителем, причиняет вред физический или психический здоровью своего ребенка;

- имеется наличие вреда;

- взаимосвязь между противоправными действиями нарушителя и возникшим вредом.

Лицо должно действовать виновно (умышленно или неосторожно). Общее правило таково, что виновный во всех случаях возмещает вред, если только не докажет, что тот причинен не по его вине.

В результате домашнего насилия жертве, как правило, причиняется моральный вред, под которым законодатель понимает нравственные либо физические страдания, причинённые действием (бездействием) лица, которые посягал на нематериальные блага потерпевшего или нарушал личные неимущественные права последнего.

Здоровье, жизнь, достоинство и т.д. относятся к личным нематериальным благам.

Вред подразумевает определённый имущественный ущерб для жертвы, а также те же страдания нравственного, физического порядка, когда виновный покушался на неимущественные (имущественные) права жертвы.

Гражданско-правовая ответственность характеризуется тем, что насильник в соответствующих случаях будет отвечать перед самим потерпевшим, тогда как в случае с уголовной ответственностью – насильник отвечает перед государством, перед обществом.

В тех случаях, когда член семьи применяет запрещённое законом насилие (физическое, психическое), по отношению к другому члену семьи с причинением вреда личным неимущественным отношениям, то это является деликтом и влечет гражданскую правовую ответственность.

При этом, соответствующие действия виновного являются деликтом и тогда, когда они принимают форму преступления и тогда, когда они такой формы не принимают.

На этом основании (факт совершения гражданского деликта), наступает гражданско-правовая ответственность виновного в форме возмещения морального вреда, а также при необходимости имущественного ущерба (возмещение расходов на лечение к примеру).

Когда действия виновного – домашнего насильника -квалифицированы как преступление, потерпевший от домашнего насилия может заявить гражданский иск в уголовном процессе или обратиться с иском для разрешения его в порядке гражданского судопроизводства (если он не предъявил иск в уголовном процессе или предъявленный иск не был разрешен).

При этом возместить вред по нормам ГК РФ, лицу, пострадавшему от домашнего насилия можно и тогда, когда уголовное дело о домашнем насилии прекращено или отказано в возбуждении уголовного дела, в том числе по той причине, что потерпевший отозвал свое заявление или не оказалось достаточных данных, указывающих на совершение преступления – ведь все равно виновный при этом допустил нарушение личных неимущественных прав личности, а значит совершил деликт и должен ответить по нормам ГК РФ.



Не забудем также и о нормах семейного законодательства (некоторые исследователи семейное право считают под отраслью гражданского права). Законодательством регламентированы основания для лишения родительских прав. К таким основаниям законодатель относит жестокое обращение с детьми, а это может быть, как раз именно насилие. Также, если один из родителей совершил преступление против жизни и здоровья другого супруга, ребенка – это также является одним из оснований для лишения родительских прав.

Еще есть положение в ЖК РФ допускающее возможность выселить из квартиры, в которой живет ребенок, гражданина, лишённого родительских прав (а лишен он как раз мог быть за то, что допустил насилие в отношении члена домашней группы). Обязательное условие такого выселения – суд должен прийти к выводу, что именно невозможно дальнейшее проживание родителя, лишённого родительских прав в квартире, в которой проживает ребенок.

Таким образом, если говорить о домашнем насилии в уголовном правовом аспекте, то под ним следует рассматривать только причинение потерпевшему физических или психических страданий, когда эти деяния общественно опасны и запрещены уголовным законом под угрозой наказания;

домашнее насилие сегодня может принимать форму убийства (ст. 105 УК РФ), изнасилования (ст. 131 УК РФ), повторных побоев, когда лицо уже было привлечено к административной ответственности за прежде допущенные им побои (ст. 116.1. УК РФ), истязание (ст. 117 УК РФ) и т.д.;

во всех соответствующих случаях в действиях виновного должны содержаться все признаки состава преступления, в частности, лицо должно достигнуть возраста уголовной ответственности, быть вменяемым, полностью выполнить объективную сторону преступления и т.д.;

в результате нарушения уголовного закона, домашний насильник понесет ответственность перед обществом и государством;

гражданская правовая ответственность наступает за невыполнение лицом гражданских обязанностей. К таким обязанностям, собственно, относятся обязанность не посягать на личные неимущественные права членов своей семьи. Насильник при домашнем насилии посягает на такие права и в тех случаях, когда насилие выражено в преступлении и в тех случаях, когда оно не выражено в преступлении – насильник отвечает по нормам ГК РФ. Отвечает по нормам ГК РФ виновное лицо в таких случаях уже непосредственно перед потерпевшим;

анализ правоприменительной практики показывает, что при домашнем насилии в основном заявлялись и удовлетворялись иски по части компенсации морального вреда и возмещении жертве расходов на лечение; при насилии над ребенком – виновный мог быть ограничен или лишен родительских прав.

#### *Список источников*

1. Уголовный кодекс Российской Федерации от 13.06.1996 № 63-ФЗ (ред. от 25.03.2022) // СПС Консультант плюс
2. Уголовно-процессуальный кодекс Российской Федерации от 18.12.2001 N 174-ФЗ (ред. от 28.06.2022) // СПС Консультант плюс
3. Гражданский кодекс Российской Федерации (часть вторая) от 26.01.1996 № 14-ФЗ // СПС Консультант плюс

4. Постановление Правительства РФ от 17.08.2007 № 522 (ред. от 17.11.2011) «Об утверждении Правил определения степени тяжести вреда, причиненного здоровью человека» // СПС Консультант плюс
5. Определение Шестого кассационного суда общей юрисдикции от 22.09.2021 № 77-4229/2021 // СПС Консультант плюс
6. Приговор № 1-11/2020 1-271/2019 от 22 января 2020 г. по делу № 1-11/2020 Плесецкий районный суд (Архангельская область) // СПС Консультант плюс
7. Определение Седьмого кассационного суда общей юрисдикции от 06.02.2020 по делу № 88-1970/2020 // СПС Консультант плюс
8. Кассационное определение Орловского областного суда от 07.12.2011 по делу № 33-1778 // СПС Консультант плюс
9. Апелляционное определение Санкт-Петербургского городского суда от 23.11.2017 № 33-24350/2017 по делу № 2-317/2017 // СПС Консультант плюс
10. Определение Восьмого кассационного суда общей юрисдикции от 23.11.2021 № 88-20617/2021 // СПС Консультант плюс
11. Безверхов А.Г. Насилие и его виды в уголовном праве России: вопросы методологии, теории и практики (Актуальные проблемы уголовного права) // Вестник Самарского государственного университета. 2014. № 11-1 (122). С. 94.
12. Комментарий к Уголовному кодексу Российской Федерации (постатейный) / К.А. Барышева, Ю.В. Грачева, Р.О. Долотов и др.; под ред. Г.А. Есакова. 9-е изд., перераб. и доп. Москва: Проспект, 2021. 816 с.
13. Тимошина Е.М. Теоретические и правовые основы понятий «семейное насилие» и «семейная насильственная преступность» // Российский следователь. 2022. № 1. С. 47 - 50.
14. Ушакова В.Д. Сексуальное насилие в браке: миф или реальность? // Вопросы российской юстиции. 2021. № 14.

*Domestic violence is the repeated illegal behavior of one family member in relation to another (other) family members. In practice, it can take various forms, i.e. does not necessarily involve the infliction of physical pain by one partner in the family on another partner or other family member.*

*We believe that family violence is not limited to the infliction of physical, mental suffering by a spouse and vice versa, but such violence can also manifest itself in causing appropriate suffering to former family members (ex-husband, etc.), grandparents, children, etc. P.*

*In the Russian Federation, there is no special law regulating the protection of citizens from domestic violence, although there have been attempts to develop a corresponding bill. Nevertheless, today the provisions of the criminal law, family law, civil law, the law on administrative offenses and some other legislative acts are aimed at protecting citizens from domestic violence.*

*At present, domestic violence may take criminal forms (i.e., be committed in the form of murder, rape, repeated beatings, etc.), and not take such forms, but despite the fact that the victim is still physically suffering. Accordingly, perpetrators of domestic violence are brought to criminal liability and civil liability, among other things.*

*The grounds, procedures for bringing to justice and sanctions for the deed for the rapist differ. We believe it is important to understand in which cases a criminal law qualification of an act of domestic violence is required, and in which cases the victim should use the norms of civil law to protect his interests.*

*Keywords: family, domestic violence, family member, significance of the family, marriage, legal significance of the family, social significance of the family.*

The norms of the current criminal law prohibit the use of violence against a person, including members of one's family. We are talking about physical violence - these are articles 105-109, 111-113, 115, 131-132 of the Criminal Code of the Russian Federation, It is forbidden to cause physical pain to family members (Articles 116.1 and 117 of the Criminal Code of the Russian Federation). The threat of causing violence is also punishable (Articles 110, 119, 120, 150 of the Criminal Code of the Russian Federation).

As you know, today beating a family member is prosecuted in an administrative order, however, if a family member has already been subjected to administrative punishment and again inflicts beatings on his loved one, then liability arises under Art. 116.1 of the Criminal Code of the Russian Federation.

Beatings do not constitute a special type of damage. They are actions consisting of repeatedly striking. As a result of beatings, for example, abrasions, bruises, small wounds can occur. However, they may not leave behind any objectively detectable damage.

If a family member was subjected to administrative liability for beatings, then he is held criminally liable for repeated beatings, provided that the decision on the case of an administrative offense for beatings has entered into force and has not passed one year from the date of completion of its execution.

Beating suggests that the perpetrator did not inflict minor bodily harm on the victim. If light bodily harm is caused, then the responsibility of the rapist comes under Art. 115 of the Criminal Code of the Russian Federation.

In such cases, the consequence of the crime is the temporary disability of the victims for no more than three weeks, or the loss of the general disability of the victims by 5-10 percent.

Of course, a rapist can cause a member of his family both serious bodily harm and bodily harm of moderate severity. All this applies to crimes (Articles 111, 112 of the Criminal Code of the Russian Federation). At the same time, there are special regulatory rules that allow you to determine the severity of the harm caused to the victim.

So, for example, if, as a result of family violence, a family member loses the auricle or part of it, then such harm is estimated as disability by 15%. Loss of ability to work by 15% is already harm to health of moderate severity and liability should come under Art. 112 of the Criminal Code of the Russian Federation.

If, for example, the perpetrator knocked out several teeth, then, depending on the number of knocked out teeth, the deed is regarded as a slight bodily harm or a moderate bodily harm.

But damage in the form of abrasions, soft tissue bruises, superficial wounds, etc. according to the mentioned rules, are not considered as damages that caused harm to health. Accordingly, such injuries can already be qualified as beatings. But Art. 116 of the Criminal Code of the Russian Federation is practically never applied to cases of domestic violence (because violence in such cases is not committed for hooligan motives, etc.), the infliction of such damage can, subject to other conditions, be qualified under Art. 116.1 of the Criminal Code of the Russian Federation. We talked about this article above.

It is worth paying attention to Art. 117 of the Criminal Code of the Russian Federation, which establishes responsibility for the systematic infliction of beatings, for other systematic violent acts, when no serious health disorder or harm to health of moderate severity has been caused.

Appropriate actions of the perpetrator can cause both physical and mental suffering to a family member. This, in particular, prolonged deprivation of food of the victim, pinching to the point of pain, multiple injuries caused by blunt objects and some other actions of the rapist similar to those listed above.

The specified kind of actions should line up in one system, be interconnected, represent one line of behavior of a rapist who wants to inflict suffering on his neighbor, which is why such actions are called systematic. Article 117 of the Criminal Code of the Russian Federation is one of the ongoing crimes. At the same time, the courts adhere in practice to the position of the Decree of the Plenum of the Supreme Court of the Russian Federation, which has already become invalid, according to which repeated infliction of minor injuries or beatings will not be torture if the statute of limitations has already expired for some of these criminal episodes or the person has already been punished for one of such episodes in an administrative manner.

It is worth mentioning separately Article 119 of the Criminal Code of the Russian Federation - it establishes responsibility for the threat of murder (causing grievous bodily harm). Those. in this case, the guilty person must threaten the victim with either murder or infliction of grievous bodily harm, then responsibility for his actions comes under the named article. Threats to break the victim's hand, knock out teeth, etc., as not related to infliction of grievous bodily harm and deprivation of life, do not entail criminal liability. At the same time, the victim (victim) must have real reasons to be afraid of carrying out the expressed threat (for example, the rapist has already grabbed the knife), then the threat will be assessed as real and the rapist's responsibility will come. The threat can be expressed in any way - by phone, in person, in messages, etc. At the same time, if the threat is not expressed personally, then, as a rule, it is difficult for the victim (victim) to substantiate the reality of such a threat when contacting the police. It is also permissible to express a threat by actions alone (the rapist with a weapon in his hand moved towards the enemy), so that the deed was considered a crime.

Also, the actions of a domestic rapist in relation to a child may constitute a crime under Art. 156 of the Criminal Code of the Russian Federation.

Thus, the actions of the perpetrator, in appropriate cases, are manifested in harsh treatment of the child. Maltreatment includes, among other things, the use of physical and mental violence against a child. Physical violence is beatings, torture (systematic beatings, etc.), restriction of a child's freedom, causing harm to the child of any severity. Mental abuse here means ridicule, insult and other similar actions. Answer on this article incl. parents. Grandmothers, uncles, aunts and other relatives of the child, if they were not appointed guardians (custodians) of the child, treated the child ill, do not answer under the named article.

Often in law enforcement practice, a rapist is simultaneously brought to justice for child abuse and under the article on torture, on the threat of murder (causing grievous harm).

Illegal deprivation of liberty (Article 127 of the Criminal Code of the Russian Federation) is also an acceptable option for the unlawful acts of a family rapist. In relation to our research topic, such deprivation of liberty must be combined with violence. If violence is not life-threatening, then the perpetrator is liable under Part 1 of Art. 127 of the Criminal Code of the Russian Federation, if violence dangerous to life and health is used, then the rapist is liable under paragraph "c" of part 2 of Art. 127 of the Criminal Code of the Russian Federation. The essence of the actions of the perpetrator: illegal isolation of the victim by him in any way.

Rape, violent acts of a sexual nature are also possible in the family. There are quite a few studies on this topic, but public opinion indicates that, in fact, women are quite often subjected to sexual violence in the family, but for obvious reasons, they do not report this to law enforcement agencies.

Of course, the actions of the perpetrator in all the above cases must contain all the elements of a crime so that he can be prosecuted for domestic violence (object, objective side, subject, subjective side). So, in each specific case, it should be assessed whether the person acted guilty

(whether he committed the crime intentionally or through negligence), whether he reached the age of criminal responsibility, whether he is sane and, of course, whether he performed all the actions that make up the objective side of one or another person imputed to him crimes.

In cases of physical harm, a victim of domestic violence is required to document the fact of its infliction by contacting a medical organization (polyclinic, hospital, forensic medical examination bureau) so that later law enforcement agencies can bring the family rapist to criminal liability.

If a person violates the norms of civil law, does not fulfill the contractual terms, then, as you know, measures of civil liability are applied to him.

Measures named liability are damages, recovery of penalties, interest under Art. 395 of the Civil Code of the Russian Federation, compensation for moral damage, etc.

Such responsibility arises when one person violates the civil rights of another person, mainly property, but also personal non-property, too.

As in the case of criminal liability, it is possible to bring the perpetrator (in our case, a domestic rapist) to civil liability if certain conditions are met at the same time:

- commits illegal actions, violates some obligation specified in the contract or law. Or illegally inactive - i.e. being obliged to perform certain actions, does not perform them. For example, a rapist may violate the prohibition established by Art. 65 of the RF IC, when, contrary to the specified norm, being a parent, he harms the physical or mental health of his child;

- there is harm;

- the relationship between the illegal actions of the offender and the resulting harm.

The person must act guilty (intentionally or recklessly). The general rule is that the perpetrator in all cases compensates for the damage, unless he proves that it was not caused through his fault.

As a result of domestic violence, the victim, as a rule, inflicts moral harm, by which the legislator understands moral or physical suffering caused by the action (inaction) of a person who encroached on the intangible benefits of the victim or violated the personal non-property rights of the latter.

Health, life, dignity, etc. belong to personal intangible goods.

Harm implies a certain property damage to the victim, as well as the same suffering of a moral, physical order, when the perpetrator encroached on the non-property (property) rights of the victim.

Civil liability is characterized by the fact that the rapist, in appropriate cases, will answer to the victim himself, while in the case of criminal liability, the rapist is responsible to the state, to society.

In cases where a family member uses violence prohibited by law (physical, mental) in relation to another family member causing harm to personal non-property relations, this is a tort and entails civil liability.

At the same time, the corresponding actions of the perpetrator are a tort both when they take the form of a crime and when they do not take such a form.

On this basis (the fact of committing a civil tort), civil liability of the perpetrator arises in the form of compensation for moral damage, as well as, if necessary, property damage (reimbursement for treatment costs, for example).

When the actions of the perpetrator - a domestic abuser - are qualified as a crime, the victim of domestic violence may file a civil claim in a criminal process or file a claim for resolution in civil proceedings (if he did not file a claim in a criminal process or the claim was not resolved).

At the same time, it is possible to compensate for harm according to the norms of the Civil Code of the Russian Federation to a person who has suffered from domestic violence even when the criminal case on domestic violence is terminated or the initiation of a criminal case is refused,

including for the reason that the victim withdrew his application or there was not enough data. pointing to the commission of a crime - after all, anyway, the perpetrator at the same time committed a violation of the personal non-property rights of the individual, which means he committed a delict and must answer according to the norms of the Civil Code of the Russian Federation.

Let's also not forget about the norms of family law (some researchers consider family law to be a branch of civil law). The legislation regulates the grounds for deprivation of parental rights. The legislator refers to such grounds as child abuse, and this may be precisely violence. Also, if one of the parents has committed a crime against the life and health of the other spouse, the child, this is also one of the grounds for deprivation of parental rights.

There is also a provision in the Housing Code of the Russian Federation allowing for the possibility of evicting a citizen deprived of parental rights from an apartment in which a child lives (and he could have been deprived just because he allowed violence against a member of the home group). A prerequisite for such an eviction is that the court must come to the conclusion that it is impossible for the parent deprived of parental rights to continue living in the apartment in which the child lives.

Thus, if we talk about domestic violence in the criminal legal aspect, then only the infliction of physical or mental suffering on the victim should be considered under it, when these acts are socially dangerous and prohibited by criminal law under the threat of punishment;

Domestic violence today can take the form of murder (Article 105 of the Criminal Code of the Russian Federation), rape (Article 131 of the Criminal Code of the Russian Federation), repeated beatings, when a person has already been brought to administrative responsibility for beatings (Article 116.1 of the Criminal Code of the Russian Federation), torture (Article 117 of the Criminal Code of the Russian Federation), etc.;

in all relevant cases, the actions of the perpetrator must contain all the elements of a crime, in particular, the person must have reached the age of criminal responsibility, be of sound mind, fully fulfill the objective side of the crime, etc.;

as a result of violation of the criminal law, the domestic rapist will be held accountable to society and the state;

Civil legal liability arises for the failure of a person to fulfill his civil obligations. Such duties, in fact, include the duty not to encroach on the personal non-property rights of members of one's family. The rapist in case of domestic violence encroaches on such rights both in cases where violence is expressed in a crime and in those cases when it is not expressed in a crime - the rapist is liable according to the norms of the Civil Code of the Russian Federation. According to the norms of the Civil Code of the Russian Federation, the guilty person in such cases is already directly in front of the victim;

an analysis of law enforcement practice shows that in cases of domestic violence, claims were mainly filed and satisfied in terms of compensation for moral damage and reimbursement of the victim for treatment costs; in case of violence against a child, the perpetrator could be limited or deprived of parental rights.

**РЕГУЛИРОВАНИЕ ВВОЗА И ВЫВОЗА КУЛЬТУРНЫХ ЦЕННОСТЕЙ В ЕС И ЕАЭС:  
СРАВНИТЕЛЬНО-ПРАВОВОЙ АСПЕКТ**

***Устинова Е.В.***

*Всероссийская академия внешней торговли Минэкономразвития (ВАВТ  
Минэкономразвития), Москва*

*В статье рассмотрены правовые основы ввоза и вывоза культурных ценностей, установленные на уровне Европейского союза и Евразийского экономического союза, проводится сравнительно-правовой анализ данной области. Автором сделан вывод о необходимости совершенствования регулирования в ЕАЭС с возможностью заимствования опыта ЕС.*

*Ключевые слова: культурные ценности, Европейский союз, Евразийский экономический союз, таможенная территория, разрешительный порядок, ввоз культурных ценностей, вывоз культурных ценностей.*

Рынок культурных ценностей, на котором заключаются сделки на законных основаниях, традиционно процветает и демонстрирует высокие показатели. Однако трансграничное перемещение объектов культурного наследия обусловлено не только сделками, совершаемыми в пределах действующих норм права, но также их хищением и незаконным оборотом. В силу этого вопрос охраны статуса культурных ценностей невозможно урегулировать без рассмотрения процесса их ввоза и вывоза в третьи страны, в частности – на уровне интеграционных объединений, в рамках которых происходит сближение правовых систем и гармонизация национальных законодательств.

На уровне ЕС урегулированы как ввоз, так и вывоз культурных ценностей. Первые шаги в данном направлении были сделаны с принятием Регламента N 3911/92 Совета Европейского экономического сообщества о вывозе культурных ценностей от 09.12.1992, а также Регламента Комиссии ЕЭС N 752/93 от 30.03.1993. В настоящий момент данные документы утратили силу, и на территории ЕС действуют Регламент Совета ЕС N 116/2009 от 18.12.2008 о вывозе культурных ценностей, а также Исполнительный регламент Комиссии ЕС N 1081/2012 от 09.11.2012.

В соответствии со ст. 2 Регламента N 116/2009 вывоз культурных ценностей осуществляется при предъявлении экспортной лицензии, выданной уполномоченным органом страны-члена [1], который, тем не менее, вправе отказать в вывозе тех предметов, которые охраняются законодательством государства-члена в качестве национального сокровища [1].

Согласно п. 1 ст. 2 Исполнительного регламента N 1081/2012, на уровне ЕС устанавливаются 3 вида экспортных лицензий:

- 1) стандартная лицензия для вывоза культурных ценностей из перечня, указанного в Приложении 1 к Регламенту N 116/2009; в список включены, например, археологические объекты возрастом более ста лет; полотна, написанные гуашью, акварелью или пастелью и т.д.
- 2) особая открытая лицензия, предъявляемая физическими и юридическими лицами при повторном вывозе культурных ценностей;
- 3) генеральная открытая лицензия - для музеев и иных учреждений при временном вывозе культурных ценностей, включенных в их коллекции [2].

Исполнительным Регламентом утверждены единые формы для каждого вида лицензии, поэтому документ, выданный в одной стране-члене ЕС, действителен на территории всего

объединения. Несмотря на наличие общих форм разрешительных документов, государства оставляют за собой право определять наиболее важные для себя культурные ценности, не подлежащие вывозу в третьи страны.

Для должного урегулирования трансграничного перемещений культурных ценностей необходимо регламентировать передвижение объектов в обе стороны. Это осознавали и в Европейском Союзе, поэтому 17 апреля 2019 года Европейским Парламентом и Советом ЕС был принят Регламент N 2019/880 о ввозе культурных ценностей. В целом, общие правила ввоза культурных ценностей не отличаются от норм, направленных на регулирование их вывоза. Согласно ст. 4 ввоз культурных ценностей осуществляется на основании разрешительного документа – импортной лицензии [3]. Лицензия, выданная компетентным органом страны-члена ЕС, в дальнейшем действительна на территории всего объединения.

Тем не менее, согласно п. 3 ст. 1 Регламента лицензия не должна рассматриваться как доказательство законного происхождения или права собственности на соответствующие культурные ценности [3]. Данное положение приведено с учетом положений Конвенции о мерах, направленных на запрещение и предупреждение незаконного ввоза, вывоза и передачи права собственности на культурные ценности 1970 г., согласно которой государства обязуются допускать вывоз культурных ценностей на основании свидетельства, выданном в стране-экспортере [4], страны ввоза в данном контексте не упоминаются. Таким образом, с одной стороны, запрашивающие лицензию лица допускают, что ценность все равно могла быть ввезена на территорию ЕС незаконно, с другой – ЕС страхует свои интересы и интересы стран-членов в случае ошибки.

В ЕАЭС общие правила трансграничного перемещения культурных ценностей установлены решением Коллегии ЕЭК от 21.04.2015 № 30 «О мерах нетарифного регулирования». Документом предусматривается разрешительный порядок ввоза на таможенную территорию Союза, а также вывоза с нее в отношении культурных ценностей, указанных в разделе 2.20 Решения [5]. Порядок вывоза культурных ценностей, указанных в перечне, определен Положением о вывозе с таможенной территории Евразийского экономического союза культурных ценностей (далее – Положение), документов национальных архивных фондов и оригиналов архивных документов – приложением N 8 к решению Коллегии ЕЭК № 30.

Вид разрешительного документа ставится в зависимость от таможенной процедуры, под которую помещаются культурные ценности. Согласно п. 7 Положения, при помещении культурных ценностей под таможенную процедуру экспорта на основании лицензии [6]. Заключение требуется в случае вывоза культурных ценностей в качестве товаров для личного пользования, а также помещения культурных ценностей под таможенную процедуру временного вывоза или переработки вне таможенной территории в целях реставрации [6]. Вне зависимости от того, распространяется ли разрешительный порядок вывоза на культурные ценности, они подлежат таможенному декларированию. В Российской Федерации, являющейся страной-членом ЕАЭС, отсутствие данного документа влечет для владельца риск привлечения к административной ответственности по ч. 1 ст. 16.2 КоАП РФ [7].

Стоит отметить, что в ЕАЭС, в отличие от ЕС, единая форма разрешительных документов в настоящий момент не утверждена. Каждое государство-член ЕАЭС самостоятельно разрабатывает и принимает их. Другой проблемой является отсутствие должного механизма правового регулирования ввоза культурных ценностей на территорию ЕАЭС: данная область, в отличие от процедуры вывоза, урегулирована только общими нормами Протокола о нетарифных мерах в отсутствие отдельного, специального документа.



Сегодня в ЕАЭС отсутствует общий механизм правового регулирования трансграничного перемещения культурных ценностей, и Союзу только предстоит пройти через длительный процесс согласования норм и закрытия существующих пробелов. Опыт ЕС, который на протяжении длительного времени не имел документов в данной области, может послужить ориентиром, который следует трансформировать с учетом нужд и особенностей правовых систем стран-членов.

*Список источников*

1. Council Regulation (EC) No 116/2009 of 18 December 2008 on the export of cultural goods // EUR-lex.

2. Commission Implementing Regulation (EU) No 1081/2012 of 9 November 2012 for the purposes of Council Regulation (EC) No 116/2009 on the export of cultural goods // EUR-lex.

3. Regulation (EU) 2019/880 of the European Parliament and of the Council of 17 April 2019 on the introduction and the import of cultural goods // EUR-lex.

4. Конвенция о мерах, направленных на запрещение и предупреждение незаконного ввоза, вывоза и передачи права собственности на культурные ценности 1970 г.

5. Решение Коллегии ЕЭК от 21.04.2015 № 30 «О мерах нетарифного регулирования» // СПС КонсультантПлюс.

6. Положение о вывозе с таможенной территории Евразийского экономического союза культурных ценностей, документов национальных архивных фондов и оригиналов архивных документов (Приложение N 8 к Решению Коллегии Евразийской экономической комиссии от 21 апреля 2015 г. № 30) // СПС КонсультантПлюс.

7. Незаконное перемещение культурных ценностей грозит штрафом. Калининградские таможенники обнаружили старинные книги у пассажирки поезда. // Пресс-служба Калининградской областной таможни. 13 апреля 2020 года. [Электронный ресурс]. Доступ по ссылке: <https://koblt.customs.gov.ru/presslugba/news/document/233815>.

*В статье рассмотрены основные признаки и понятие квазисоучастия в самоубийстве, определены меры уголовно-правовой ответственности за подобное правонарушение, отмечены отдельные примеры квазисоучастия в самоубийстве.*

*Ключевые слова: самоубийство, квазисоучастие, формы соучастия, уголовная ответственность, доведение до самоубийства.*

Таким образом, квазисоучастие в уголовно-правовом смысле понимается нами как специфическая форма совместного общественно опасного поведения, включенного законодателем в институт соучастия, при наличии возрастной или психической невменяемости исполнителя деяния, насильственного или служебного ограничения его волеизъявления либо необходимости решения задачи по изобличению преступника, либо иного противоправного воздействия на потерпевшего с целью совершения последним преступления (в нашем случае - самоубийства) [1].

Квазисоучастие в самоубийстве - это явление, когда человек, не совершающий непосредственно акт самоубийства, играет какую-то роль в этом процессе. Это может быть как активное поощрение совершения самоубийства, так и пассивное участие в подготовке и проведении этого акта. Квазисоучастие в самоубийстве может проявляться в различных формах, например, через социальные сети, общение в чатах и т.д.

Самоубийство является одной из самых трагических проблем в нашем обществе. В мире ежегодно совершают самоубийства миллионы людей, и этот показатель продолжает расти. Квазисоучастие в самоубийстве может быть опасным явлением, так как оно может стимулировать и усиливать самоубийственные наклонности у людей, находящихся в уязвимом положении.

Примеры квазисоучастия в самоубийстве могут включать в себя случаи, когда люди в социальных сетях или чатах призывают других к совершению самоубийства. Это может быть сделано как открыто, так и скрытно, через шутки или провокационные высказывания. В таких случаях люди могут быть подвержены влиянию и угрозам со стороны тех, кто призывает их к совершению самоубийства, и это может привести к трагическим последствиям.

Другой формой квазисоучастия в самоубийстве может быть участие в подготовке и планировании самоубийства. Например, человек может помочь кому-то подобрать лекарства или оружие для совершения самоубийства. Даже если человек не намеренно поддерживает совершение самоубийства, его участие в процессе может привести к тому, что он будет считаться соучастником.

Квазисоучастие в самоубийстве может приводить к серьезным последствиям для всех участников. Такие действия могут быть караемыми по закону, и те, кто принимают участие в таких действиях, могут быть привлечены к уголовной ответственности. Кроме того, такие действия могут причинить непоправимый вред для психического и эмоционального здоровья всех участников, включая потенциальных жертв самоубийства и их близких.

Уголовная ответственность за квазисоучастие в самоубийстве может различаться в зависимости от законодательства в разных странах. В некоторых странах квазисоучастие в самоубийстве может рассматриваться как уголовное преступление, в то время как в других

странах это может быть рассмотрено только как административное правонарушение.

Например, в США квазисоучастие в самоубийстве может рассматриваться как уголовное преступление, и лица, которые были признаны виновными в этом преступлении, могут быть осуждены на тюремный срок. В других странах, например, в Великобритании, это деяние может рассматриваться как административное правонарушение.

В России квазисоучастие в самоубийстве регулируется статьей 110 Уголовного кодекса РФ "Призыв к совершению самоубийства". Эта статья предусматривает уголовную ответственность за публичный призыв к совершению самоубийства, а также за убеждение другого лица в совершении самоубийства или помощь в совершении этого деяния. Наказание за такое преступление может быть достаточно суровым и включать в себя лишение свободы на срок до 10 лет.

Таким образом, уголовная ответственность за квазисоучастие в самоубийстве может быть разной в разных странах, и она зависит от законодательства в каждой конкретной стране.

#### *Список источников*

1. Елисеева Н.М. «Понятие "квазисоучастие" применительно к проблеме противодействия доведению до самоубийства: трансформация законодательных и теоретических подходов» *Sciences of Europe*, №. 47-4 (47), 2020, С. 50-53.

## **QUASI-COMPARTICIPATION IN SUICIDE: GENERAL CHARACTERISTICS OF THE INSTITUTE**

*Ayubov A-K.U.*

*Chechen State University, Grozny, Russia*

*The article discusses the main features and the concept of quasi-complicity in suicide, determines the measures of criminal liability for such an offense, and highlights individual examples of quasi-complicity in suicide.*

*Keywords: suicide, quasi-complicity, forms of complicity, criminal liability, incitement to suicide.*

*Рассмотрено понятие института уголовной ответственности за подстрекательство к преступлениям, проанализированы отдельные формы и способы подстрекательства.*

*Ключевые слова: преступление, подстрекательство, уголовная ответственность, соучастие, склонение к преступлению.*

Подстрекательство к преступлениям - это серьезное нарушение закона, которое может привести к серьезным последствиям для общества и индивидуальных лиц. Уголовная ответственность за подстрекательство к преступлениям является одним из способов обеспечения безопасности в обществе и защиты прав и свобод граждан.

Подстрекательство к преступлению означает действия, направленные на убеждение другого лица в совершении преступления. Подстрекатель может использовать различные методы, такие как угрозы, обещания, давление или иные способы воздействия на человека, чтобы заставить его совершить преступление. Это может быть как преступление против собственности, так и насилие, или другое серьезное преступление.

Подстрекательство к преступлениям является уголовно наказуемым деянием, и в большинстве стран, законодательство предусматривает уголовную ответственность для тех, кто совершает это преступление. В зависимости от страны и конкретных обстоятельств, наказание за подстрекательство к преступлениям может варьироваться от штрафа до лишения свободы на длительный срок [1].

В России подстрекательство к преступлению регулируется статьей 33 Уголовного кодекса Российской Федерации, согласно которой уголовная ответственность за подстрекательство к преступлению возникает в том случае, если подстрекатель активно действовал на потенциального преступника и именно благодаря ему было совершено преступление.

Таким образом, подстрекательство к преступлениям - это серьезное преступление, которое несет ответственность за последствия своих действий. Лица, совершившие это преступление, должны быть привлечены к уголовной ответственности в соответствии с законом, чтобы обеспечить безопасность общества и защиту прав и свобод граждан.

Подстрекательство к преступлениям может проявляться в различных формах. Вот некоторые из них:

Уговоры и просьбы - подстрекатель может использовать различные аргументы, чтобы убедить другого человека совершить преступление. Он может просить или уговаривать другого человека, обещая ему деньги или какие-то преимущества.

Угрозы - подстрекатель может использовать угрозы, чтобы заставить другого человека совершить преступление. Например, он может угрожать насилием или отказом от какой-то поддержки, если другой человек не выполнит его требования.

Обещания - подстрекатель может обещать другому человеку награду за совершение преступления. Например, он может обещать выплатить деньги или другие материальные блага в обмен на совершение преступления.

Манипуляции - подстрекатель может использовать манипуляции, чтобы убедить другого человека совершить преступление. Например, он может использовать ложную

информацию или манипулировать эмоциями другого человека, чтобы заставить его совершить преступление.

Прямые приказы - подстрекатель может давать прямые приказы другому человеку, чтобы заставить его совершить преступление. Например, он может приказать другому человеку совершить ограбление или насильственное преступление.

Содействие - подстрекатель может предоставлять другому человеку помощь и содействие в совершении преступления. Например, он может обеспечить другого человека оружием или автомобилем для совершения преступления.

Все эти формы подстрекательства к преступлениям являются незаконными и наказуемыми по закону.

*Список источников*

1. Мирзоян В.Г. «Основания уголовной ответственности за подстрекательство к совершению преступлений» Общество и право, № 5 (37), 2011, С. 179-182.

**CHARACTERISTICS OF FORMS OF INCITEMENT TO CRIME**

***Durdiev A.R.***

*Chechen State University, Grozny, Russia*

*The concept of the institute of criminal liability for incitement to crimes is considered, separate forms and methods of incitement are analyzed.*

*Keywords: crime, incitement, criminal liability, complicity, inducement to crime.*

## АНАЛИЗ ПОКАЗАТЕЛЕЙ ПРЕСТУПНОСТИ В СФЕРЕ ОХРАНЫ ИНФОРМАЦИОННОЙ БЕЗОПАСНОСТИ

*Мулдаев М.М.*

*Чеченский государственный университет, Грозный*

*Автор провел исследование института охраны информационной безопасности, проанализировал статистические показатели преступности в данной сфере как в России, так и зарубежом, а также спрогнозированы перспективы развития данного направления.*

*Ключевые слова: преступление, информационная безопасность, уголовная ответственность, киберпреступность, статистика.*

В современном мире информационная безопасность является одной из наиболее важных проблем, которая требует особого внимания со стороны государства и общества в целом. Каждый день люди обмениваются большим количеством информации, в том числе конфиденциальной, и защита этой информации становится все более критически важной.

Уголовно-правовая охрана информационной безопасности - это совокупность мер и действий, направленных на защиту информации от незаконного доступа, использования и распространения. Она включает в себя нормативные акты, которые регулируют правовые отношения в области информационной безопасности, а также уголовные законы и процедуры, которые предназначены для наказания тех, кто нарушает эти правила.

В Российской Федерации уголовно-правовая охрана информационной безопасности регулируется рядом законодательных актов, включая Федеральный закон "Об информации, информационных технологиях и о защите информации", Уголовный кодекс РФ и другие.

Одним из важных аспектов уголовно-правовой охраны информационной безопасности является защита персональных данных. Каждый человек имеет право на защиту своей конфиденциальной информации, и нарушение этого права может быть наказуемо в соответствии с законодательством. В частности, уголовный кодекс РФ предусматривает ответственность за незаконное сбор, хранение, использование и распространение персональных данных.

Еще одним важным аспектом уголовно-правовой охраны информационной безопасности является борьба с киберпреступностью. Киберпреступления могут включать в себя хакерские атаки на компьютерные системы, вирусы и другие формы вредоносного программного обеспечения, фишинг и мошенничество в Интернете. Уголовный кодекс РФ предусматривает ответственность за такие преступления, и в России существует специальный орган - Управление МВД России по борьбе с киберпреступностью, который занимается выявлением и пресечением таких преступлений.

Масштабы киберпреступности в настоящее время достаточно велики и продолжают расти. Согласно отчету компании Cybersecurity Ventures, глобальные затраты на кибербезопасность достигнут \$6 триллионов к 2021 году. Также ожидается, что в 2023 году мировой рынок кибербезопасности достигнет \$248 миллиардов.

По данным отчета Interpol, существует множество видов киберпреступлений, включая кражу личных данных, фишинг, вирусы-вымогатели, кибершпионаж, кибертерроризм и многие другие. Кроме того, существуют и многие другие формы киберпреступности, которые могут быть трудно определить, такие как атаки на критическую инфраструктуру, в том числе энергетические сети, банки и транспортные системы.

Согласно отчету FBI, в 2020 году в США было зарегистрировано более 791 тысячи жалоб на интернет-мошенничество, что привело к убыткам в размере более \$4,2 миллиарда. В Европе ситуация также остается напряженной. Согласно отчету Европейской полиции (Europol), сумма ущерба от киберпреступлений в Европе превысила €1,5 миллиарда в 2020 году.

Своевременное изменение действующего законодательства, в том числе и уголовной направленности, выступает залогом эффективной борьбы с преступным поведением в указанной сфере [1]. В целом, масштабы киберпреступности продолжают расти, и поэтому защита информационной безопасности становится все более важной для государств, компаний и обычных пользователей.

#### *Список источников*

1. Карданов Р.Р. «Уголовно-правовая охрана информационной безопасности» Вестник Сибирского юридического института МВД России, №. 2 (47), 2022, С. 58-63.

### **ANALYSIS OF INDICATORS OF CRIME IN THE SPHERE OF PROTECTION OF INFORMATION SECURITY**

***Muldaev M.M.***

*Chechen State University, Grozny, Russia*

*The author conducted a study of the Institute for the Protection of Information Security, analyzed the statistical indicators of crime in this area both in Russia and abroad, and also predicted the prospects for the development of this area.*

*Keywords: crime, information security, criminal liability, cybercrime, statistics.*

**УГОЛОВНО-ПРАВОВАЯ ХАРАКТЕРИСТИКА ПУБЛИЧНЫХ ПРИЗЫВОВ К НАРУШЕНИЮ ТЕРРИТОРИАЛЬНОЙ ЦЕЛОСТНОСТИ РФ****Муцуруев Р.Б.***Чеченский государственный университет, Грозный*

*В статье рассмотрены общие вопросы уголовно-правовой характеристики публичных призывов к нарушению территориальной целостности России, отмечены нюансы уголовно-правовой ответственности.*

*Ключевые слова: территориальная целостность, преступление, публичные призывы, уголовная ответственность, государство, разделение.*

В России существует уголовная ответственность за публичные призывы к нарушению территориальной целостности России. Это означает, что люди, которые публично призывают к отделению какой-либо территории от России, могут быть привлечены к уголовной ответственности.

В первую очередь отметим, что ст. 280.1 УК РФ можно признать новеллой только с позиции появления еще одного звена в сквозной нумерации статей уголовного законодательства и выделения названия преступления, ранее в УК РФ отсутствовавшего [1].

Такие действия могут быть квалифицированы как преступление, предусмотренное статьей 280.1 Уголовного кодекса Российской Федерации. Согласно этой статье, "публичные призывы к осуществлению действий, направленных на нарушение территориальной целостности Российской Федерации" наказываются штрафом в размере до 300 тысяч рублей или ограничением свободы на срок до трех лет, либо лишением свободы на тот же срок.

Важно понимать, что эта статья Уголовного кодекса не запрещает выражение личных мнений и убеждений, но она запрещает публичные призывы к нарушению территориальной целостности России. Это означает, что люди имеют право на свободу слова, но не имеют права призывать к действиям, которые нарушают конституционный строй Российской Федерации.

Под публичными призывами понимаются выступления перед аудиторией, публикации в СМИ, сообщения в социальных сетях и т.д. Если такие выступления вызывают общественное возмущение и нарушают территориальную целостность России, то их авторы могут быть привлечены к уголовной ответственности.

Таким образом, уголовная ответственность за публичные призывы к нарушению территориальной целостности России является важной мерой защиты конституционного строя страны. Эта мера помогает сохранять единство и целостность России, а также защищать права и интересы ее граждан.

Важно отметить, что уголовная ответственность за публичные призывы к нарушению территориальной целостности России не является новым явлением. Такая ответственность существовала еще в советские времена и была закреплена в Уголовном кодексе РСФСР. Сегодня эта ответственность продолжает существовать в России и является одной из мер по защите ее государственных интересов.

Однако, следует отметить, что применение уголовной ответственности за публичные призывы к нарушению территориальной целостности России может стать предметом обсуждения и критики со стороны определенных политических сил. Некоторые могут считать, что такая ответственность может быть использована для подавления свободы слова и угнетения прав национальных меньшинств. Однако, важно понимать, что уголовное



преследование возможно только в тех случаях, когда призывы являются противозаконными и нарушают конституционный строй России.

В заключение, уголовная ответственность за публичные призывы к нарушению территориальной целостности России является необходимой мерой защиты государственных интересов и конституционного строя России. Эта мера направлена на поддержание единства и целостности России, а также на защиту прав и интересов ее граждан. При этом, важно обеспечить соблюдение принципов свободы слова и мнения, а также учитывать мнение и интересы всех граждан России.

*Список источников*

1. Борисов С.В. «Уголовная ответственность за публичные призывы к осуществлению действий, направленных на нарушение территориальной целостности Российской Федерации»<sup>2</sup> Юридическая наука, №. 4, 2014.

**CRIMINAL LEGAL CHARACTERISTICS OF PUBLIC CALLS FOR VIOLATION OF  
THE TERRITORIAL INTEGRITY OF THE RUSSIAN FEDERATION**

***Mutsuruev R.B.***

*Chechen State University, Grozny, Russia*

*The article discusses the general issues of the criminal law characteristics of public calls to violate the territorial integrity of Russia, the nuances of criminal liability are noted.*

*Keywords: territorial integrity, crime, public appeals, criminal liability, state, separation.*

*Работа посвящена исследованию экономии репрессии как принципу уголовного права и его реализации в назначении мер уголовной ответственности, отмечены общие и отдельные характерные особенности данного принципа.*

*Ключевые слова: наказание, уголовная ответственность, репрессия, принципы, рациональность наказания, целесообразность.*

Принцип экономии репрессии - это один из основных принципов уголовного права, который предполагает, что уголовная ответственность должна применяться только в случаях, когда это необходимо для защиты общества и его интересов. Этот принцип также подразумевает, что при применении уголовной ответственности должны использоваться только необходимые и достаточные меры.

В реализации принципа экономии репрессии важную роль играют следующие элементы:

Обоснованность уголовной ответственности. Перед принятием решения о применении уголовной ответственности необходимо установить, насколько серьезным является совершенное преступление, и какие последствия могут возникнуть в случае его неуклонного пресечения. Это требует глубокого анализа и оценки ситуации, а также принятия решения на основе имеющихся фактов.

Распределение уголовного правосудия. Одной из задач принципа экономии репрессии является обеспечение баланса между необходимостью пресечения преступлений и защитой прав и свобод граждан. Это возможно только при справедливом и равномерном распределении уголовного правосудия, когда все граждане равны перед законом и имеют право на справедливое рассмотрение своего дела.

Использование альтернативных мер. Помимо применения уголовной ответственности, существуют и другие меры, которые могут быть более эффективными и более экономичными. Например, в некоторых случаях может быть достаточно применения административных санкций или даже просто предупреждения.

Принцип пропорциональности. Уголовная ответственность должна соответствовать тяжести совершенного преступления. Не должно быть ситуаций, когда за незначительное нарушение накладывается чрезмерно жесткая уголовная ответственность.

В целом, принцип экономии репрессии предполагает разумное и сбалансированное применение уголовной ответственности, с учетом всех обстоятельств дела

Реализация принципа экономии репрессии также подразумевает использование различных инструментов, направленных на профилактику преступлений и предотвращение их совершения. Например, меры социальной поддержки, образовательные программы, программы по реабилитации и ресоциализации преступников.

В рамках реализации принципа экономии репрессии можно также выделить две группы мер, направленных на сокращение количества осужденных и уменьшение нагрузки на уголовно-исполнительную систему.

Первая группа мер - это меры по предупреждению преступлений. К ним относятся различные программы профилактики преступности, образовательные программы, нацеленные

на укрепление моральных и этических принципов в обществе, а также социальные программы, направленные на уменьшение уровня социальной напряженности и бедности. Они призваны снижать количество потенциальных преступников и предотвращать совершение преступлений.

Вторая группа мер - это меры, направленные на сокращение количества осужденных и уменьшение нагрузки на уголовно-исполнительную систему. Сюда относятся меры альтернативного наказания, такие как условно-досрочное освобождение, альтернативные виды исправления (например, общественные работы), а также меры по снижению длительности наказания (например, уменьшение сроков наказания за некоторые категории преступлений).

В заключение, принцип экономии репрессии является важным принципом уголовного права, который направлен на разумное и сбалансированное применение уголовной ответственности. Его реализация требует глубокого анализа ситуации и принятия решения на основе имеющихся фактов, а также использования различных мер, направленных на предотвращение совершения преступлений и снижение нагрузки на уголовно-исполнительную систему.

## **ANALYSIS OF THE ECONOMY OF REPRESSION AS A PRINCIPLE OF CRIMINAL LAW**

***Sumbulatova R.D.***

*Chechen State University, Grozny, Russia*

*The work is devoted to the study of the economy of repression as a principle of criminal law and its implementation in the appointment of measures of criminal liability, general and individual characteristic features of this principle are noted.*

*Keywords: punishment, criminal liability, repression, principles, rationality of punishment, expediency.*

**СОУЧАСТИЕ В СОВЕРШЕНИИ КОРРУПЦИОННОГО ПРЕСТУПЛЕНИЯ***Эмиева С.М.**Чеченский государственный университет, Грозный*

*В статье рассмотрено коррупционное соучастие как сложное преступление, которое охватывает получение должностным лицом взятки за использование своих полномочий в целях оказать содействие в совершении преступления другим лицом (лицами).*

*Ключевые слова: взяточничество, коррупция, незаконное обогащение, коррупционное соучастие, коррупционное пособничество, коррупционный сговор.*

Коррупция является серьезной проблемой в мире, которая влияет на многие области жизни людей, включая экономику, политику и правосудие. Одним из способов борьбы с коррупцией является установление ответственности за соучастие в коррупционных преступлениях. В этой статье мы рассмотрим соучастие в коррупционных преступлениях с точки зрения криминологии.

Криминология - это наука, изучающая преступность, ее причины и последствия. В рамках криминологии соучастие в коррупционном преступлении рассматривается как одна из форм участия в преступной деятельности.

Соучастие в коррупционном преступлении означает содействие в совершении преступления, которое связано с коррупцией. Соучастниками могут быть как люди, которые получают взятки, так и те, кто их дает. Также соучастниками могут быть лица, которые предоставляют информацию или услуги для облегчения совершения коррупционного преступления.

Криминология выделяет несколько форм соучастия в коррупционных преступлениях. Одна из них - активное соучастие, когда человек участвует в совершении преступления, например, получает взятку или предоставляет ложную информацию. Другая форма - пассивное соучастие, когда человек знает о совершении коррупционного преступления, но не сообщает об этом властям.

Соучастие в коррупционном преступлении является серьезным преступлением, которое наносит ущерб не только государству, но и обществу в целом. Кроме того, коррупция может привести к разрушению доверия людей к правительству и ухудшению условий жизни.

Для борьбы с коррупцией важно установление ответственности за соучастие в коррупционных преступлениях. Законы о коррупции в разных странах могут отличаться, но в целом соучастникам грозят серьезные наказания, включая тюремное заключение и штрафы.

Коррупция - это злоупотребление должностным положением, взяточничество, взятки и другие формы неправомерного обогащения. Она существует во всех странах мира и оказывает негативное влияние на экономику, политику и общество в целом. В этой статье мы рассмотрим масштабы коррупции в мире.

Согласно исследованию Transparency International, коррупция является одной из самых распространенных форм нарушений прав человека в мире. Каждый год она отнимает миллиарды долларов из государственных бюджетов, снижает инвестиции и ухудшает условия жизни людей.

В некоторых странах масштабы коррупции катастрофически велики. Например, в некоторых странах Африки, Латинской Америки и Азии коррупция является распространенным явлением и оказывает серьезное влияние на экономику и общество в

целом.

Также коррупция существует в разных сферах деятельности. Она может проявляться в государственных учреждениях, политических партиях, частных компаниях и других областях.

Кроме того, коррупция может принимать различные формы. Она может проявляться в виде взяток, злоупотребления должностными полномочиями, подкупа, отмывания денег и других форм неправомерного обогащения.

Масштабы коррупции трудно оценить точно, так как она часто происходит в тени и не подвергается надлежащей регистрации и контролю. Однако некоторые исследования и оценки позволяют приблизительно определить ее масштабы.

Коррупция также оказывает негативное влияние на развитие бизнеса. Она увеличивает издержки предприятий, препятствует конкуренции и ухудшает инвестиционный климат в стране. В результате этого, многие предприниматели вынуждены платить взятки и участвовать в коррупционных схемах, чтобы защитить свои интересы и получить доступ к государственным ресурсам.

## **COMPLICITY IN CORRUPTION CRIMES**

***Emiev S.M.***

*Chechen State University, Grozny, Russia*

*The article considers corruption complicity as a complex crime, which covers the receipt of a bribe by an official for the use of his powers in order to assist in the commission of a crime by another person (persons).*

*Keywords: bribery, corruption, illegal enrichment, corrupt complicity, corruption aiding, corrupt collusion.*

**НЕКОТОРЫЕ ПРОБЛЕМЫ НОТАРИАТА В РОССИЙСКОЙ ФЕДЕРАЦИИ***Шерстенников Д.А.**Университет им. О.Е.Кутафина (МГЮА), Киров*

*Исследованы проблемы современного российского нотариата. Выделены возможные пути их решения. Рассмотрены документы, регулирующие деятельность нотариусов. Сделан общий вывод выявленных проблем.*

*Ключевые слова: нотариат, проблемы, решение, современность, законодательство.*

История российского нотариата насчитывает не одно столетие и включает несколько этапов. Современный этап российского нотариата связывают с распадом Советского союза и началом развития современной России.

В 1993 г. были приняты Основы законодательства Российской Федерации о нотариате: в них было провозглашено создание частного нотариата, существующего наряду с государственным [3]. Создание частного нотариата в России стало переломным моментом в истории нотариата в нашей стране. Частный нотариат предоставил гражданам и юридическим лицам альтернативу государственному нотариату, что способствовало повышению доступности и качества нотариальных услуг. Нотариусы получили возможность осуществлять публично-правовые функции, соответствующие мировым стандартам, и при этом нести полную ответственность за свои действия. Это позволяет гарантировать защиту прав и интересов граждан и юридических лиц при совершении юридически значимых действий.

Создание частного нотариата является важным шагом на пути к улучшению качества правовых услуг в России и приближению нашей страны к международным стандартам нотариата.

Однако с учетом действующего законодательства о нотариате можно выделить следующие актуальные проблемы совершенствования этой деятельности в России.

Так, одной из существенных проблем являются вопросы, связанные с нотариальным удостоверением сделок с недвижимостью, а именно:

- Высокая стоимость нотариальных услуг может быть значительной проблемой для тех, кто желает оформить продажу недвижимости и не готов переплачивать за эту процедуру. Некоторые лица могут отказаться от заключения нотариальной сделки по этой причине, что усложнит процесс совершения договора.

- Длительный срок подготовки нотариального договора и проверки всех обстоятельств также может затруднять и удлинять процесс совершения сделки.

- Ошибки при выполнении нотариальных действий – это еще одна возможная проблема. Например, ошибки, допущенные при выписке документов или заполнении формуляров, могут повлечь за собой необходимость корректировки или перезаключения договора [2].

Для устранения этих проблем рекомендуется обращаться только к проверенным и ответственным нотариусам. Также полезно использовать электронные сервисы на сайтах Росреестра и Федерации нотариатов РФ для более быстрой и удобной оформления документации.

Одна из важных проблем - разграничение полномочий нотариата и других органов и должностных лиц, имеющих право совершать отдельные юридические действия. Она

заключается в том, что иногда граждане не понимают, какие действия может совершить нотариус, а какие - другие должностные лица [4].

В соответствии с Основами законодательства РФ о нотариате (статьи 37 и 38), компетенция нотариуса ограничена конкретными видами юридических действий: удостоверением сделок и документов, свидетельствованием фактов. Например, только нотариус имеет право проверять подлинность подписей на документах и заверять копии документов.

Тем не менее, часто возникают случаи, когда граждане пытаются решить свою проблему обращением к должностным лицам или инстанциям, которые не имеют соответствующих полномочий. В этом случае возможно нарушение прав граждан и создание серьезных сложностей при дальнейшем рассмотрении спорных вопросов.

Чтобы избежать таких проблем, необходимо четко понимать компетенцию нотариата и обращаться за помощью только к проверенным и ответственным специалистам. Это поможет избежать потерь времени и финансовых затрат при осуществлении юридических процедур.

Еще одна важная проблема заключается в несовершенстве и неурегулированности вопроса дисциплинарной ответственности нотариуса на уровне федерального законодательства.

В соответствии с Профессиональным кодексом нотариусов нотариальные палаты вправе принимать меры дисциплинарного воздействия. Поводами для рассмотрения дел о дисциплинарных поступках обычно служат обращения граждан и юридических лиц, частные определения судов, результаты проведения проверок профессиональной деятельности нотариуса, неисполнение нотариусами решений органов управления нотариальных палат. Часто принятые нотариальными палатами меры дисциплинарного воздействия обжалуются в судебном порядке.

Кодекс профессиональной этики нотариусов - это основной нормативный акт, который регулирует профессиональную деятельность нотариусов и устанавливает требования к их поведению. Однако Кодекс не является нормативным актом, то есть его положения не обладают обязательной юридической силой. Это может затруднять процесс принятия решений по дисциплинарным делам, так как отсутствие конкретных норм и правил может создавать неоднозначность в оценке поведения нотариуса.

Сегодня инструмент допуска в нотариальный корпус требует совершенствования профессиональной подготовки, прохождения стажировки, прохождения конкурса на замещение вакантной должности нотариуса. Первоначальной причиной возникновения темы низкого уровня профессиональной квалификации, стали жалобы на допускаемые ошибки нотариусами и необоснованные отказы в совершении нотариальных действий[1].

На основании таких жалоб было проведено исследование, которое показало, что большая часть нотариусов давно не проходили курсы повышения квалификации, организуемые Федеральной нотариальной палатой, и не принимают во внимание мероприятия по повышению квалификации, проводимые нотариальными палатами субъектов РФ.

Важно отметить, что нотариальная деятельность является ответственной и требует высокого уровня профессионализма со стороны нотариусов. Поэтому необходимо обеспечить обязательное и регулярное прохождение курсов повышения квалификации для всех нотариусов, а также проводить проверки и контроль за соблюдением этого требования. Только так можно гарантировать правильность и законность нотариальных действий, защиту прав и интересов граждан и юридических лиц, а также увеличить доверие к нотариальной системе в целом.

Также для решения этой проблемы необходимо создать нормативный акт, который бы определял стандарты профессионального поведения нотариусов и дисциплинарную ответственность за их нарушение. Такой нормативный акт мог бы стать основой для принятия решений по дисциплинарным делам и улучшения качества услуг, которые предоставляют нотариусы.

Таким образом, можно обозначить следующие проблемы российского нотариата:

- вопросы, связанные с нотариальным удостоверением сделок с недвижимостью;
- разграничение полномочий нотариата и других органов и должностных лиц, имеющих право совершать отдельные юридические действия;
- проблема в несовершенстве и неурегулированности вопроса дисциплинарной ответственности нотариуса на уровне федерального законодательства

*Список источников*

1. Соболева Л.Н. Актуальные проблемы нотариальной деятельности в российской федерации // Экономика и социум. 2017. №10 (41). С. 3-9.
2. Сухобок, Т. В. Нотариальное удостоверение сделок с недвижимостью: теоретические и практические проблемы: Сборник статей XXVIII Международной научно-практической конференции, Пенза, 2020. С. 24-27.
3. Основы законодательства Российской Федерации о нотариате / (утв. ВС РФ. 1993 № 4462-1) (ред. от 05.04.2013 № 43-ФЗ) // Ведомости СНД и ВС РФ. 1993, №10. Ст. 357.
4. Ярошенко Т. В. Нотариат в Российской Федерации: актуальные проблемы // Вестник Балтийского федерального университета им. И. Канта. Серия: Гуманитарные и общественные науки. 2013. №9. С. 10.



## АКТУАЛЬНЫЕ ПРОБЛЕМЫ КВАЛИФИКАЦИИ ПРЕСТУПЛЕНИЙ ПРОТИВ ПОЛОВОЙ НЕПРИКОСНОВЕННОСТИ И ПОЛОВОЙ СВОБОД

*Ханжин О.Н.*

*Тольяттинский государственный университет*

*Изучена актуальность проблем квалификации преступлений против половой неприкосновенности и половой свободы – преступления посягающие на личность. Обсуждаются недостатки правового регулирования ответственности за половые преступления.*

*Ключевые слова: половые преступления, объективная сторона, уголовный кодекс, потерпевшая.*

Наиболее опасными признаются преступления против половой неприкосновенности и половой свободы человека. Кроме прямых физических и психических последствий, они оказывают очень существенные «отложенные» последствия, негативно влияющие на половую и нравственную жизнь личности, создавая сложности в семье, а также способствуют десоциализации пострадавшего [1]. В связи с этим они являются предметом постоянного внимания правоохранительных органов.

Совместными усилиями государства и общества удалось стабилизировать криминологическую ситуацию в области совершения половых преступлений. Однако в последние годы, как свидетельствуют данные Судебного департамента при Верховном Суде РФ, число осужденных лиц по статьям 131–135 УК РФ приобрело восходящий тренд. Это обстоятельство является косвенным свидетельством социально-криминологического неблагополучия в сфере охраны сексуальных отношений и актуализирует потребность в научном осмыслении состояния и перспектив развития практики противодействия половым преступлениям.

Динамичные изменения уголовного закона, объективные сложности в квалификации половых преступлений и отграничении их от близких деликтов, пробелы и недостатки в научно-методическом сопровождении правоприменительной деятельности приводят к существенным ошибкам в применении норм, главы 18 УК РФ, что предопределяет нарушение прав как потерпевших от преступлений, так и обвиняемых лиц.

Для оптимизации практики квалификации половых преступлений было принято постановление Пленума Верховного Суда РФ «О судебной практике по делам о преступлениях против половой неприкосновенности и половой свободы личности» (от 4 декабря 2014 г. № 16). Однако анализ показывает, что многие вопросы, возникающие в связи с применением предписаний главы 18 УК РФ, все еще остаются нерешенными и дискуссионными, что связано как с недостатками правового регулирования ответственности за половые преступления, так и с пробелами в теоретическом осмыслении темы.

В частности, сохраняется терминологическая избыточность уголовного закона, неоправданное использование специальных медицинских терминов, несоответствие санкций степени опасности некоторых сексуальных посягательств и внутренняя несогласованность санкций, недостаточно качественная дифференциация уголовной ответственности. Нуждаются в дополнительном исследовании и разъяснении вопросы квалификации половых преступлений по правилам совокупности, оценка сложных единичных половых преступлений, применение института неоконченного преступления и соучастия в ситуации совершения половых преступлений и др.

Потребность в разрешении этих и ряда иных проблем уголовно –правовой оценки преступлений против половой неприкосновенности и половой свободы личности актуализирует научный поиск путей и средств совершенствования уголовного закона и практики его применения.

Элементом объективной стороны изнасилования и насильственных действий сексуального характера может признаваться только то физическое насилие или угроза его применения к другим лицам, которое является средством преодоления или предотвращения сопротивления потерпевшего лица к вступлению в половую связь [2]. Это находит свое объяснение в том, что в таких случаях насилие к другим лицам (обычно родным, близким, безопасность которых намерено обеспечить потерпевшее лицо) одновременно служит психическим насилием в отношении того, с кем субъект желает вступить в половой контакт. Поэтому пункт 10 Постановления Пленума Верховного Суда РФ от 4 декабря 2014 г. № 16, указывающий, что «действия лиц, лично не совершавших насильственного полового сношения или насильственных действий сексуального характера, но путем применения насилия или угроз содействовавших другим лицам в совершении преступления, следует квалифицировать как соисполнительство в совершении изнасилования или насильственных действий сексуального характера», представляется не точным в той мере, в какой позволяет признать соисполнительством содействие в форме применения физического или психического насилия для устранения лиц, намеренно противодействующих или невольно оказывающихся препятствием совершению указанных действий.

Разъяснение предлагается сформулировать следующим образом: «действия лиц, лично не совершавших насильственного полового сношения или насильственных действий сексуального характера, но содействовавших другим лицам в их совершении путем применения насилия или угроз в целях преодоления сопротивления потерпевшего лица, следует квалифицировать как соисполнительство в совершении изнасилования или насильственных действий сексуального характера».

*Список источников*

1. Антонян Ю.М., Ткаченко А.А. Криминальная сексология / под ред. Ю.М. Антоняна. – М., 1999. – С. 46.
2. Яковлев Я.М. Половые преступления. – Душанбе, 1969. – С. 64.

**К ВОПРОСУ О ФОРМАЛЬНОЙ ОПРЕДЕЛЕННОСТИ ПРАВА В КОНТЕКСТЕ  
ИНФОРМАЦИОННОГО ОБЩЕСТВА****Вуйчич О.В.**

ВГУЮ (РПА Минюста), Сочи

*В статье рассматривается правовая определенность через дихотомию ее формального и социального аспектов. Автор приходит к выводу, что характерный для отечественной юриспруденции подход к праву как форме не является гносеологически бесспорным. Исходя из проведенного анализа, автор выделяет различные аспекты формальной и фактической определенности в праве, а также обосновывает необходимость расширения инструментальной базы науки теории права и конституционного права. В частности, в качестве одной из перспективных гносеологических парадигм выступает социокультурный подход к праву.*

*Ключевые слова: правовая определенность, формальная определенность, определенность правового статуса, социокультурный подход.*

Проблема поиска определенности в праве имеет существенное теоретико-правовое и практическое значение, поскольку именно с поиском определенности в праве зачастую связано возникновение юридических конфликтов и правовых споров. В этой связи Европейский Суд по правам человека, а затем и Конституционный Суд РФ пришли к выводу о существовании «принципа правовой определенности». Представляется целесообразным выяснить, является ли «принцип правовой определенности» принципом права или это явление неправовой природы, а также каковы его сущностные стороны.

В контексте правоведения существуют разнообразные трактовки философских категорий - «постиндустриальное общество», «информационное общество», а так же фраза «постиндустриальное общество» в настоящее время широко применяют для описания необычайного диапазона изменений, которые происходят в социальной структуре формирующегося постиндустриального мира. Вышеуказанная категория мира не полностью вытесняет аграрный и индустриальный мир (хотя он существенно их трансформирует), но представляет новые принципы инноваций, а так же новые способы социальной организации и новые классы в обществе. На передний план выходит «интеллектуальная технология» (основанная на математике и лингвистике), которая использует алгоритмы (правила принятия решений), модели программирования (программное обеспечение) и симуляции для запуска новых «высоких технологий» [1].

Дэниел Белл большую часть своей карьеры был социологом, преподавал в Гарвардском университете и был одним из первых, кто описал то, что он считал формирующимся постиндустриальным обществом.

Во второй половине XX в. возникает и формируется новая цивилизационная концепция современного общества, получившая название теории постиндустриального, или информационного, общества (Э. Тоффлер, Д. Белл, Ж. Фурастье, Р. Хейлбронер, М. Кастельс и другие).

М. Кастельс считает, что специфика постиндустриализма связана с революцией в информационных технологиях. Новое общество, которое Кастельс определяет, как информациональное, «организует свою производственную систему вокруг принципов максимализации, основанной на знании производительности через развитие и

распространение информационных технологий». Коэн и Зисман считают, отмечает Кастельс, что мы живем в индустриальной экономике другого рода, постиндустриальная экономика – это миф. Постиндустриализм, каковы бы ни были варианты его интерпретации, связан с революцией в информационных технологиях, вызванной достижениями в области электроники, связи, компьютерной техники, генной инженерии [2].

Превращение науки в непосредственную производительную силу впервые открыл К. Маркс [3].

Интерпритация М. Кастельса о специфике постиндустриального общества импонирует, считаем, что в условиях существующей действительности в РФ существует больше индустриальное (аграрное) общество, с элементами информационного.

Формальная определенность - тот специфический признак, который определяет специфику права. Она означает: во-первых, то, что нормы права отличаются юридической определенностью, т.е. точно указывают на объем, содержание прав и обязанностей; во-вторых, имеют документальную или иную формализованную форму выражения (закон, регламент, правительственное постановление и др.).

Вернее было бы говорить не о принципе правовой определенности, а об особом социальном явлении, имеющем свое развитие в ряде правовых принципов. В обоснование данного тезиса нам следует рассмотреть, что из себя представляет неопределенность в праве, как она проявляется и каковы средства ее преодоления.

Проблема неопределенности в праве наиболее рельефно проявляется на фоне формальной определенности права как одного из наиболее существенных его признаков. Согласно отечественной правовой доктрине, под формальной определенностью права понимается точное обозначение порождающих правовые последствия обстоятельств, точное определение участников и содержания правоотношений, запретов и санкций за их нарушение [4].

Представляется, что возникновение неопределенности в праве напрямую связано с процессом толкования формально определенных абстрактных норм права, где на первый план выходит проблема субъективности толкования.

Подводя итог вышесказанному можно сделать вывод, что нормы права, помимо нормативных правовых актов получают закрепление в правовых обычаях, нормативно-правовых договорах, имеют прецедентную форму выражения (административный, судебный прецедент); а так же, формальная определенность достигается использованием в законодательстве, правоприменительной практике специфического языка права. Формальной определенности права способствуют предоставительно-обязывающий характер его норм, специфическое их строение и использование законодательной (правотворческой) техники конструирования правовых установлений.

#### *Список источников*

1. Конституция Российской Федерации: принята всенародным голосованием 12 дек. 1993 г. (с изм. и доп. от 30 дек. 2008 г. № 6-ФКЗ, от 30 дек. 2008 г. № 7-ФКЗ, от 5 фев. 2014 г. № 2-ФКЗ, от 21 июля 2014 г. № 11-ФКЗ) // Собр. законодательства РФ. – 2014. – № 31. – Ст. 4398.
2. Венская Конвенция о праве международных договоров: принята в Вене 23 мая 1969 г. // Ведомости Верховного Совета СССР. – 1986. – № 37. – Ст. 772.
3. Всеобщая Декларация прав человека: принята Генеральной Ассамблеей ООН 10 дек. 1948 г. // Рос. газ. – 1995. – 5 апреля.
4. Конвенция о защите прав человека и основных свобод: принята в Риме 4 ноября 1950 г. (с изм. и доп. от 21 сент. 1970 г., 20 дек. 1971 г., 01 янв. 1990 г., 06 нояб. 1990 г., 11 мая 1994 г.) // Собр. законодательства РФ. – 2001. – № 2. – Ст. 163.

5. Международный пакт о гражданских и политических правах (вместе с «Факультативным протоколом к Международному пакту о гражданских и политических правах»): принят 16 дек. 1966 г. Резолюцией 2200 (XXI) на 1496-ом пленарном заседании Генеральной Ассамблеи ООН. Ратифицирован Указом Президиума ВС СССР от 18 сент. 1973 г. № 4812- VIII // Ведомости Верховного Суда СССР. – 1976. – № 17. – Ст. 291.
6. Протокол № 7 от 22 нояб. 1984 г. к Конвенции о защите прав человека и основных свобод ЕТС № 117. Ратифицирован Федеральным законом от 30 марта 1998 г. № 54-ФЗ. Вступил в силу 1 ноября 1998 г. // Собр. законодательства РФ. – 1998. – № 31. – Ст. 3835.
7. О концепции судебной реформы в РСФСР: Постановление Верховного Совета РСФСР от 24 октября 1991 г. № 1801-1 // Ведомости СНД РСФСР и ВС РСФСР. – 1991. – № 44. – Ст. 1435. 464
8. Уголовно-процессуальный кодекс Российской Федерации. – М.: Эксмо, 2017. – 250 с.
9. О Конституционном Суде Российской Федерации: Федеральный конституционный закон от 21 июля 1994 г. № 1-ФКЗ (в ред. от 28 дек. 2016 г.) // Собр. законодательства РФ. – 1994. – № 13. – Ст. 1447.
10. О судебной системе Российской Федерации: Федеральный конституционный закон от 31 декабря 1996 г. № 1-ФКЗ (в ред. от 5 февраля 2014 г.) // Собр. законодательства РФ. – 1997. – № 1. – Ст. 1.
11. Об Уполномоченном по правам человека в Российской Федерации: Федеральный конституционный закон от 26 февраля 1997 г. № 1-ФКЗ (ред. от 31 января 2016 г.) // Собр. законодательства РФ. – 1997. – № 9. – Ст. 1011.
12. О судах общей юрисдикции в Российской Федерации: Федеральный конституционный закон от 7 февраля 2011 г. № 1-ФКЗ (в ред. от 21 июля 2014 г.) // Собр. законодательства РФ. – 2011. – № 7. – Ст. 898.
13. О Верховном Суде Российской Федерации: Федеральный конституционный закон от 5 февраля 2014 г. № 3-ФКЗ (в ред. от 15 февраля 2016 г.) // Собр. законодательства РФ. – 2014. – № 6. – Ст. 550.
14. О внесении изменений в Федеральный конституционный закон «О Конституционном Суде Российской Федерации»: Федеральный конституционный закон от 14 декабря 2015 г. № 7-ФКЗ // Собр. законодательства РФ. – 2015. – № 51 (часть I). – Ст. 7229.
15. О внесении изменений в Федеральный конституционный закон «О Конституционном Суде Российской Федерации»: Федеральный конституционный закон от 28 декабря 2016 г. № 11-ФКЗ // Собр. законодательства РФ. – 2017. – № 1 (часть I). – Ст. 2.

## ON THE ISSUE OF FORMAL CERTAINTY OF LAW IN THE CONTEXT OF THE INFORMATION SOCIETY

*Vujicic O.V.*

*e Moscow State University (RPA of the Ministry of Justice)*

*The article examines legal certainty through the dichotomy of its formal and social aspects. The author comes to the conclusion that the approach to law as a form characteristic of Russian jurisprudence is not epistemologically indisputable. Based on the analysis, the author identifies various aspects of formal and factual certainty in law, and also justifies the need to expand the instrumental base of the science of the theory of law and constitutional law. In particular, the sociocultural approach to law is one of the promising epistemological paradigms.*

*Keywords: legal certainty, formal certainty, certainty of legal status, socio-cultural approach.*

**ИЗБРАНИЕ ДВУХ МЕР ПРЕСЕЧЕНИЯ ЗА И ПРОТИВ*****Погребной А.И.****ФГАОУ ВПО «Волгоградский государственный университет», Волгоград*

*В настоящей статье будет рассмотрен актуальный вопрос, связанный с возможностью рассмотрения избрания двух мер процессуального принуждения в отношении подозреваемого (обвиняемого) лица. В ходе обсуждения указанного вопроса проведём сравнительный анализ мнений учёных процессуалистов касаясь данной проблемы. Выберем оптимальный вариант решения назревшей проблемы.*

*Ключевые слова: домашний арест, запрет определенных действий, заключение под стражу, следователь, мера пресечения.*

Существуют различные меры процессуального принуждения такие как: избрание меры пресечения в виде заключения под стражу, домашний арест, запрет определенных действий, временное отстранение от должности, наложение ареста и т.д. Вышеуказанные меры процессуального принуждения избирается по решению судебного органа на основании ходатайства следователя. В последнее время законодатель ищет наиболее оптимальные и эффективные меры воздействия на лиц, которые совершили преступления. Законодатель пытался уменьшить количество лиц, находившихся в следственных изоляторах. Следственные органы чаще избирают процессуальное принуждение в виде заключения под стражу, нежели домашний арест. В 2018 году вводиться новая мера пресечения, запрет определённых действий (ст.105.1 УПК РФ). Законодатель, опираясь ч.1.1 ст.97 УПК РФ, старается варьировать с дополнительными мерами запретов это ч.8.1 ст.106 УПК РФ и ч.7 ст.107 УПК РФ [1].

Стараясь найти оптимальный вариант справедливого наказания при этом с меньшими ограничениями прав и свобод лиц, совершивших преступления. Достаточно несправедливая ситуация складывается с преступлениями с экономической направленностью, так скажем с «привилегированными» составами ст. 159.4, 171-174.1, 176-178, 180-183, 185-185.4, 190-199.2 УК РФ. В соответствии с ч.1.1 ст.108 УПК РФ, избрание меры пресечения в виде заключения под стражу не может быть применимо в отношении подозреваемого (обвиняемого) в совершении преступлений в сфере предпринимательской деятельности, коммерческой. Возникает такая ситуация, что лица подозреваемые (обвиняемые) в преступлениях общеуголовной направленности заключаются под стражу, а лица, которые совершили преступления экономической направленности, остаются на свободе под домашним арестом или же к ним применяются мера пресечения в виде запрета определённых действий, либо иные более мягкие меры пресечения.

Зачастую преступления, совершенные в экономической сфере наиболее резонансные, чем преступления общеуголовной направленности. Непонятно по какой причине законодатель сделал привилегированными статьи в отношении предпринимателей и коммерческих организаций. Применяемые меры пресечения в отношении предпринимателей не имеют должного эффекта.

На наш взгляд проблема заключается в запрете, наложенном ст. 97 УПК РФ, на применение к подозреваемому (обвиняемому) лицу одновременно несколько мер пресечения. При единоличном применении мер пресечения, становится, очевидно, они не оказывают должного влияния, на лиц занимающихся экономической деятельностью.

Ученые – процессуалисты с давнего времени велись дискуссии о применении двух норм процессуального принуждения. Вышеуказанной точки зрения придерживался Люблинский П.И., о допустимости применения двух мер пресечения к лицу причастному к совершенному преступлению [2].

В своих научных трудах Ткачев Н.В., предлагал либо комбинировать меры пресечения, либо применять несколько мер пресечения одновременно [3].

Обращаясь к опыту зарубежных стран, мы видим, что во Франции все не связанные меры с заключением под стражу лица, являются взаимодополняющими мерами. В США допускаться применение одновременно домашний арест и применение залога. Необходимо отказаться от законодательного закрепления норм о запрете на применение одновременно двух мер пресечения.

Предлагаем внести изменения в уголовно процессуальный кодекс со следующей аргументацией в ч.1 ст.97 УПК РФ: «Дознаватель, следователь, а также суд в пределах предоставленных им полномочий вправе избрать обвиняемому, подозреваемому несколько мер пресечения, несвязанных с заключением под стражу, предусмотренных настоящим Кодексом, при наличии достаточных оснований полагать, что обвиняемый, подозреваемый» и.т.д. Вышеуказанное законодательное нововведение поможет сохранить равенство всех перед законом и судом согласно ст.19 Конституции РФ.

#### *Список источников*

1. Булатов Б.Б., Муравьев К.В. Институт мер пресечения в УПК РФ: динамика развития и перспективы совершенствования // Законы России № 6.-2021г.-С.26.
2. Люблинский П.И. Свобода личности в уголовном процессе: Меры, обеспечивающие неуклонение обвиняемого от правосудия. СПб., -1906г.-С.112.
3. Ткачев Н.В. Меры пресечения, не связанные с заключением под стражу, в уголовном процессе России: монография / науч. ред. А.В. Кудрявцева. Челябинск, -2004.

## **ОСОБЕННОСТИ ВЗАИМОДЕЙСТВИЯ СЛЕДОВАТЕЛЯ С ОРГАНАМИ, ОСУЩЕСТВЛЯЮЩИМИ ОПЕРАТИВНО-РОЗЫСКНУЮ ДЕЯТЕЛЬНОСТЬ, ПРИ РАССЛЕДОВАНИИ ПРЕСТУПЛЕНИЙ**

*Легута С.А.*

*Научный руководитель: Морозов Б.П.*

*Сибирский государственный университет путей сообщения, Новосибирск*

*По статье разглядывается препятствия взаимодействия следователя со службами, исполняющими оперативно-розыскную деятельность, при расследовании преступлений, заключающиеся в слабой организации такового взаимодействия, выражающиеся в неверном подборе материалов и доказательств, имеющих значение для уголовного дела, но также в постановке следователем задач, имеющих размытое значение.*

*Ключевые слова: оперативно-розыскная деятельность, расследование преступлений, сотрудничество.*

На сегодняшний день, характер преступности в РФ настолько меняется в сторону организации, мобильности, вооружения, профессионализма и технического оснащения, что следователю не может быстро и качественно провести расследование и раскрытие преступлений, не имея тесного контакта с органами, осуществляющими оперативно-розыскную деятельность. Такая ситуация дел требует от государства принятия эффективных мер по обеспечения безопасности своих граждан, защите прав, жизни и здоровья от противоправных действий.

В настоящее время формы сотрудничества следователей с сотрудниками оперативных отделов могут быть разделены на нормативные и организационные. Первая форма взаимодействия включает в себя следующие вопросы: признаки преступности, выявленные при проведении ОРМ, процессуальные мероприятия следователя вместе с проведением операции ОРМ, где лицо совершило преступление, выполнение письменного поручения следователя в связи с проведением операции ОРМ, не установленное лицом, совершившим преступление, выполнение мероприятий, направленных на установление личности обвиняемого после прекращения досудебных расследований; привод подозреваемого, свидетеля. К второй форме взаимодействия относится непосредственное исполнение функциональных функций следователей и оперативников в расследовании преступления. В то же время сотрудники оперативной группы вместе с следователями планируют сочетать оперативно-тактические комбинации, которые обеспечивают законные предпосылки для того, чтобы произвести необходимые следственные действия. Также следователь должен получить предложения о вариантах использования полученных данных оперативно-розыскным путем.

Когда формируется основное направление взаимодействия органов следствия и органов ОРД в уголовном судопроизводстве, оно законодательно закрепляет в общей стратегии государственной политики. Эта политика опирается на установленную сферу деятельности следственного органа и органа ОРД и исходит из выполнения основных задач в области противодействия преступности, предусмотренных Конституцией РФ и федеральными законами РФ, регулирующими деятельность взаимосвязанных органов, например, Уголовного кодекса РФ, Уголовного процессуального кодекса РФ и Федерального закона «О оперативной



работе».[<sup>1</sup>]

В современной ситуации проблема расследования преступлений, связанных с слабым организованным взаимодействием следователей и ОРД, особенно актуальна для деятельности органов правоохранительной власти. Организация взаимодействия некачественной и не качественной обусловлена следующим образом: - незнание оперативно-розыскными органами сущности формирования доказательств по уголовным делам, что приводит к утрате доказательств необходимых для привлечения виновных к уголовной ответственности;

- незнание процессуального законодательства у оперативно розыскных органов;
- неграмотные или незаконные поручения, задаваемые следователем оперативно-розыскным службам по уголовным делам, что не приводит к получению информации и установлению всех обстоятельств преступления;

- значительное количество молодых и начинающих следователей и оперативников не имеют необходимого опыта для оперативного расследования преступлений на местах.

По мнению Шимановского В. В. решение этой задачи можно начать с того, чтобы следователями и сотрудниками следственных органов понимали, что занимаются одним общим делом, служат одной цели - борьбой с преступностью [<sup>2</sup>]. Также необходимо повысить материально-техническую поддержку этих подразделений, поскольку преступность в настоящее время куда более развита при использовании компьютерной техники. Следует согласиться с этой позицией, в частности, с регулярным повышением квалификации следователей, оперативных работников, высокий уровень знаний уголовного права РФ необходим, чтобы предотвратить серьезные нарушения закона при проведении предварительного расследования.

Современная судебная практика выделяет следующие принципы взаимодействия следователя с органами ОРД:

- соблюдение требований законности при взаимодействии следователей с подразделениями по осуществлению оперативно-розыскных мероприятий обеспечивается на основании положений статьи 38 УПК РФ;

- процессуальная независимость следователя в принятии им решений и его организующая роль во взаимодействии с органами ОРД;

- самостоятельность следственных органов при выборе методов и средств исполнения поручений;

- согласованность единое направление деятельности, без которого невозможно достижение целей и задач взаимодействующих организаций.

В заключении можно отметить, что особенности сотрудничества следователей и органов ОРД определяют их руководство, которое важно для организации следственного действия и оперативного расследования. В этом руководстве предполагается организовать и координировать действия, направленные на раскрытие преступности. Именно руководство следователем деятельностью органов ОРД, учитывая конкретные обстоятельства уголовных дел, зависит от степени участия органов ОРД в данном деле в производстве следственных или иных процессуальных действий. Поэтому умелое сочетание проведения ОРМ и следственных

---

[1] Федеральный закон от 12.08.1995 N 144-ФЗ (ред. от 28.12.2022 года) «Об оперативно-розыскной деятельности»// «Российская газета», N 160, 18.08.1995.

[2] Шимановский В. В. К вопросу о процессуальной функции следователя в советском уголовном процессе // Правоведение. - Л.: Изд-во Ленингр. ун-та, 1965, № 2. - С. 175–178.

действий, организация надлежащего взаимодействия сотрудников оперативных подразделений и следственных органов, комплексное применение методов ОРД и неформальное отношение к решению возникающих проблем являются необходимыми условиями эффективного противодействия преступлениям.

*Список источников*

1. Федеральный закон от 12.08.1995 N 144-ФЗ (ред. от 06.07.2016) «Об оперативно-розыскной деятельности»// «Российская газета», N 160, 18.08.1995.
2. Бастрыгин А.С. Организационно-тактические аспекты взаимодействия участников-членов следственно-оперативной группы в раскрытии и расследовании многоэпизодных сложных групповых преступлений // Политематический сетевой электронный научный журнал Кубанского государственного аграрного университета. 2017. № 127.
3. Марданов А. Н. Взаимодействие следователя и оперативных подразделений в процессе расследования взяточничества при наличии посредника: автореферат дис. на соиск. уч. степ. кандидата юридических наук: специальность 12.00.12 / Марданов Альберт Наилевич; [Место защиты: С.-Петербург. ун-т МВД РФ]. - Санкт-Петербург, 2018. - 24 с.
4. Шимановский В. В. К вопросу о процессуальной функции следователя в советском уголовном процессе // Правоведение. - Л.: Изд-во Ленингр. ун-та, 1965, № 2. - С. 175-178.

**PECULIARITIES OF INTERACTION OF THE INVESTIGATOR WITH AUTHORITIES  
CARRYING OUT OPERATIONAL SEARCH ACTIVITIES DURING THE  
INVESTIGATION OF CRIMES.**

*Leguta S.A.*

*Scientific adviser: Morozov B.P.*

*Siberian State Transport University, Novosibirsk, Russia*

*The article examines the obstacles to the interaction of the investigator with the services performing operational-search activities in the investigation of crimes, which consist in the weak organization of such interaction, expressed in the incorrect selection of materials and evidence relevant to the criminal case, but also in the setting by the investigator of tasks that have a vague meaning.*

*Keywords: operational-search activity, investigation of crimes, cooperation.*

## **ПРЕДМЕТ ДАЧИ ВЗЯТКИ: ПРОБЛЕМНЫЕ АСПЕКТЫ**

**Большакова Т.В.**

*ФГБОУ ВО Новосибирский государственный университет экономики и управления «НИИХ»,  
Прокопьевск*

*В статье рассматриваются проблемные аспекты предмета преступления, связанного с дачей взятки. Обращается внимание на необходимость совершенствования определения дачи взятки.*

*Ключевые слова: предмет преступления; взятка; дача взятки, услуга, услуга неимущественного характера.*

Актуальность темы исследования обусловлена сложностями, возникающими у правоприменителя при определении предмета дачи взятки, а также теоретическими проблемами определения предмета дачи взятки, в связи с чем имеет важное значение четкое и однозначное определение предмета дачи взятки.

Взяткой является подкуп, незаконное вознаграждения, плата взяткодателя должностному лицу совершение желаемых взяткодателем действий или воздержание от невыгодных взяткодателю действий в обход установленного законодательством порядка.

Дача взятки – деяние, представляющее собой передачу взяткодателем лично или с использованием других лиц (посредников) должностному лицу материальных ценностей, услуг или имущественных выгод за совершение определенных действий в пользу взяткодателя либо за воздержание от совершения законных, но не выгодных взяткодателю действий.

Предметом состава преступления, предусмотренного ст. 291 УК РФ, является взятка, незаконное вознаграждение в одной из форм, определенной п. 9 Постановления Пленума Верховного Суда РФ от 09.07.2013 N 24 [1]: деньги, ценные бумаги, иное имущество, незаконные оказание услуг имущественного характера и предоставление имущественных прав.

Наиболее часто предметом дачи взятки являются денежные средства в наличной или безналичной форме, либо иное имущество. Однако взятка может быть выражена в форме определенной услуги имущественного характера, оказываемой взяткодателем должностному лицу.

Услуга в качестве взятки понимается как выполнение работ и оказание услуг в пользу подкупаемого должностного лица или его близких, предоставление преимуществ в виде скидок на товары, сниженной, по сравнению с установленной для всех других заемщиков, процентной ставки по кредитному договору, прощение долга или освобождение от обязательств перед другими лицами.

Отличительным признаком услуги как предмета дачи взятки является то, что услугу взяткодатель оказывает безвозмездно, тогда как в обычном экономическом обороте она подлежит оплате. Следовательно, у должностного лица, приобретателя такой услуги, возникает имущественная выгода.

Услуга – это любая имущественная выгода, которую получает должностное лицо от взяткодателя, которая может иметь денежную оценку в приговоре суда.

Понятие услуги имущественного характера в УК РФ не раскрывается, и законодатель предоставляет возможность толковать этот термин в каждом конкретном случае на усмотрение правоприменителя.

Ключевым содержанием услуги как предмета дачи взятки является выгода

имущественного характера, получаемая должностным лицом.

Понятие «выгода имущественного характера» гораздо шире понятия «услуги» и «работы». Примеры выгод, которые приводит Пленум Верховного Суда РФ в постановлении РФ от 9 июля 2013 г. № 24 сложно отнести лишь к услугам либо работам в гражданско-правовом содержании. Услуга может состоять не только в бесплатном предоставлении туристической путевки или кредита по сниженной ставке, но и в прощении долга, в исполнении за должностное лицо каких-либо имущественных обязательств.

Практически значимым является вопрос об исчислении размера полученной должностным лицом имущественной выгоды от взятки в форме услуги. Критериями исчисления имущественной выгоды является объективная стоимость услуги, работы или понесенные взяткодателем затраты. В пункте 13 Постановления Пленума Верховного Суда РФ от 9 июля 2013 г. № 24 поясняется, что «оценка переданного предмета или оказанной услуги производится на основании действительной стоимости предмета, цен, расценок или тарифов за услуги, сложившиеся в данной местности или действовавшие на момент совершения преступления, и только при их отсутствии - на основании заключения эксперта».

Однако в ряде случаев денежная оценка услуги взяткодателя должностному лицу представляет значительную сложность.

Ж.А. Андреева обращает внимание на то, что далеко не всегда выгода имущественного характера может быть подвергнута оценке, приводя пример передачу в качестве взятки дисконтной и скидочной карт [2]. Взяткополучатель может воспользоваться такими картами и получить скидку за какой-либо товар или услугу, а может и не воспользоваться ей, так как ему не нужны товары, при покупке которых по дисконтной карте предоставляется скидка. В этом случае размер взятки определить нельзя, в данном случае будет отсутствовать и состав взятки.

Еще более сложным является вопрос об оценке предмета взятки неимущественного характера, например, в случае, если формой дачи взятки является включение в список соавторов публикации или книги, написание диссертации, зачисление ребенка должностного лица на бюджетное место в вузе, трудоустройство должностного лица или его родственника.

Каким образом оценить выгоду взяткополучателя в результате получения взятки в форме устройства на работу (должность) с более высокой заработной платой? По мнению Б.В. Здравомыслова, в такой ситуации отсутствует непосредственное получения должностным лицом незаконного вознаграждения за действия (бездействие) по службе, но имеются иные формы конкретного извлечения материальной выгоды в связи с использованием виновным своего служебного положения в интересах лица, предоставившего такую выгоду [3].

Думается, что определить стоимость в денежном выражении самой услуги взяткодателя по содействию в трудоустройстве на более высокооплачиваемую должность, не представляется возможным.

В уголовном законе не предусмотрена ответственность за дачу взятки в форме услуги неимущественного характера, в связи с чем, использование такой формы дачи взятки является актуальным, так как позволяет безнаказанно совершать преступления. Следует отметить, что в 2017 г. Минюстом был подготовлен законопроект о поправках в ст. ст. 202, 204, 290 и 291 УК РФ, в котором предлагалось ввести новые понятия, в том числе, понятия «услуг неимущественного характера» и «нематериальные преимущества» (позитивные отзывы в прессе, повышение по службе или предоставление возможностей по работе, выдача дипломов, оказание сексуальных услуг и так далее)[5]. Однако этот законопроект не получил рассмотрения в Государственной Думе, в связи с возражениями Общественной палаты России

Вместе с тем, взятки в форме оказания услуг неимущественного характера получили распространение, и представляют серьезную опасность для нормального функционирования механизма государства. Указанное является предпосылкой для совершенствования нормативного определения взятки за счет включения в него услуг неимущественного характера.

*Список источников*

1. О судебной практике по делам о взяточничестве и об иных коррупционных преступлениях: постановление Пленума Верховного Суда РФ от 9 июля 2013 г. № 24 //Бюллетень Верховного Суда РФ. 2013. № 9.
2. Андреева Ж.А. Проблемы квалификации получения взятки и дачи взятки (статья 290 и статья 291 УК РФ) // Современные проблемы правотворчества и правоприменения: материалы Всероссийской студенческой научно-практической конференции в рамках Байкальского студенческого юридического форума-2021. Том 2. Иркутский институт (филиал) ВГУЮ (РПА Минюста России). г. Иркутск, 2021. С. 94-98.
3. Здравомыслов Б.В. Должностные преступления. Понятие и квалификация. М.: Юрид. лит., 1975. 168 с.
4. Поздеева О.С. Некоторые проблемы квалификации взяточничества //Вестник Московского института МВД России. 2017. №1. С. 101-104.
5. Минюст предлагает сажать за нематериальные взятки // «Коммерсантъ» [Электронный ресурс]. URL: <https://www.kommersant.ru/doc/3263344> (дата обращения: 20.03.2023).

## СУБЪЕКТЫ ЗЕМЕЛЬНЫХ ПРАВотношений

*Федорова В.А.*

*Научный руководитель: Яценко О.В.*

*Таганрогский Институт Управления и Экономики, Таганрог*

*verunya.morozova.01@mail.ru*

*В данной статье рассматривается тема субъекты земельных правоотношений, актуальная и глобальная тема на сегодняшний день.*

*Ключевые слова: Собственники земельных участков, землепользователи, землевладельцы и арендаторы земельных участков.*

Земельные отношения являются одной из наиболее интенсивно развивающихся сфер жизни. Земельные правоотношения - регулируемые нормами земельного права общественные отношения по поводу приобретения (приватизации, купли-продажи, иных сделок), использования и охраны земель, складывающиеся между органами власти, физическими и юридическими лицами.

Для того чтобы юридические и физические лица могли выступать в качестве субъектов земельных правоотношений, они должны обладать земельной правосубъектностью. Кроме того, важнейшей характеристикой участников земельных правоотношений является их правовой статус как совокупности земельных прав и обязанностей.

Имеется два различных порядка возникновения правового статуса – для физических и юридических лиц. У физических лиц земельная правоспособность возникает с момента рождения, а земельная дееспособность, как правило, по достижении совершеннолетия. У юридических лиц, правовой статус субъектов земельных правоотношений возникает с момента государственной регистрации их уставов и внесения их в единый государственный реестр юридических лиц.

В качестве субъектов земельных правоотношений рассматриваются индивиды, наделенные земельной правосубъектностью, то есть – возможностью иметь права и нести обязанности в области землеохраны и землепользования. В этом качестве могут выступать как физические, так и юридические лица, реализующие свои имущественные интересы.

Субъектный состав земельных правоотношений регламентируется Земельным Кодексом РФ, однако может уточняться в иных нормативно-правовых актах. Участниками данного вида отношений являются собственники земельных участков, землепользователи, землевладельцы, арендаторы, обладатели сервитута. Их права на землю, в зависимости от категории этой земли, имеют некоторую специфику. Для того, чтобы юридические лица и граждане могли выступать в качестве субъектов земельных правоотношений, они должны обладать земельной правоспособностью, быть носителями земельных прав и обязанностей.

### *Список источников*

1. Земельный кодекс РФ от 28 сентября 2001г.
2. Земельное право. Шпаргалка. М.:Окей-книга,2017. 32с
3. Градостроительный кодекс от 4 декабря 2004 г.
4. С.Боголюбов Земельное право России.
5. Жмурко С.Е. Земельный участки и строения: вступление в права владения. М.: Редакция «Российской газеты»,2019 Вып.20.144с

## ОСОБЕННОСТИ УЧАСТИЯ НЕСОВЕРШЕННОЛЕТНИХ В ГРАЖДАНСКОМ ПРОЦЕССЕ

*Шитова С.И.*

*ФГБОУ ВО «Удмуртский государственный университет», Воткинск*

*В данной статье выделяется специфика участия несовершеннолетних в гражданском процессе. Рассматривается гражданско-правовое положение и правосубъектность несовершеннолетних. Прослеживаются проблемы и специфика участия несовершеннолетних в гражданском процессе, связанные с нехваткой в законодательстве определенных правил при рассмотрении гражданских дел с участием и в отношении несовершеннолетних.*

*Ключевые слова: гражданский процесс, несовершеннолетние лица, защита прав и интересов, дееспособность, законные представители.*

В настоящее время недостаточно подробно урегулировано участие несовершеннолетнего в гражданском процессе, которое заключается в норме: «Права и законные интересы ребенка защищает его законный представитель». Таким образом, законодатель отметил необходимость предоставления помощи для защиты прав и законных интересов лиц, не достигших возраста восемнадцати лет, которые из-за отсутствия юридической грамотности и других причин не могут самостоятельно защищать свои права и законные интересы, осознавать юридическую значимость событий. Примером таких событий является определение местонахождения ребенка, усыновление и иные процедуры. В российском гражданском процессе несовершеннолетние лица обычно выступают в качестве лиц, участвующих в деле, реже в качестве свидетеля.

В статье 3 «Конвенции о правах ребенка» (вступила в силу для СССР 15.09.1990) провозглашается, что государства, которые подписали ее, должны предоставить и обеспечить ребенку защиту, необходимую для его благополучия, учитывая права и обязанности законных представителей, так как они ответственны за ребенка. Поэтому участниками принимаются все необходимые законодательные меры. Также ребенку, статьей 12 гарантируется право быть заслушанным в ходе судебного заседания, если при этом затрагиваются его интересы.

Основной закон государства - Конституция Российской Федерации (с изменениями, одобренными в ходе общероссийского голосования 01.07.2020) в статье 46 гарантирует каждому судебную форму защиты его прав и свобод.

Обращаясь к гражданскому законодательству, задачами Гражданского судопроизводства являются своевременное и справедливое рассмотрение и разрешение гражданских дел с целью защиты нарушенных или оспариваемых прав и интересов субъектов гражданских правоотношений. Каждое заинтересованное лицо вправе прибегнуть к судебной форме защиты своих прав, установленной гражданским кодексом. При этом отказ в таком праве является недопустимым. Данное положение также распространяется на особую категорию субъектов гражданского процесса - несовершеннолетних.

Согласно ст. 1 Федерального закона от 24.07.1998 N 124-ФЗ "Об основных гарантиях прав ребенка в Российской Федерации" (последняя редакция от 29.12.2022) – «ребёнком признаётся лицо до достижения им возраста 18 лет (совершеннолетия)». Достижение определённого возраста связано с категорией правосубъектности, которая включает правоспособность, дееспособность и деликтоспособность. Под дееспособностью понимается способность гражданина своими действиями приобретать и осуществлять гражданские права, создавать для себя гражданские обязанности и исполнять их. Деликтоспособность, под которой понимается способность лица самостоятельно нести ответственность за вред,

причинённый его противоправным деянием (действием либо бездействием).

Правоспособность несовершеннолетних появляется с рождением, в то время как дееспособность зависит от возраста. К полностью недееспособным лицам относятся дети до шести лет, а после достижения шести лет становятся ограниченно дееспособными. На степень дееспособности, помимо возрастной категории влияет и психическое состояние лица, которое в некоторых случаях обуславливается возрастом. Стороны должны быть способны к адекватному выражению воли и интересов, а также осуществлять действия самостоятельно и понимать их суть, при этом осознавая возможные последствия, поэтому ограничение степени дееспособности лица или её полное лишение по причине возраста или психического состояния осуществляется в целях защиты его прав и потребностей.

Гражданская процессуальная дееспособность представляет собой возможность лица с наступлением совершеннолетия исполнять своими действиями процессуальные обязанности, реализовать процессуальные права и возлагать ведение судебного дела на законного представителя [1]. Несовершеннолетних можно разделить на четыре основные группы:

1. несовершеннолетние, которые приобрели полную гражданскую процессуальную дееспособность при получении полной дееспособности, например при эмансипации (ч. 1 ст. 37 ГПК РФ).

2. несовершеннолетние, в возрасте от 14 до 18 лет, права и интересы которых защищают их законные представители. Однако, присутствие в процессе несовершеннолетних, носит обязательный характер (ч. 3 ст. 37 ГПК РФ).

3. несовершеннолетние, в возрасте от 14 до 18 лет, обладающие полной гражданской процессуальной дееспособностью при рассмотрении дел, вытекающих из гражданских, семейных и трудовых правоотношений. Суд в этом случае вправе решать вопрос о привлечении законных представителей несовершеннолетних для участия в деле (ч. 4 ст. 37 ГПК РФ).

4. несовершеннолетние, не достигшие возраста 14 лет, которые не обладают полной гражданской процессуальной дееспособностью. Их права и интересы защищают законные представители, также суд имеет право привлекать самих несовершеннолетних к участию в процессе (ч. 5 ст. 37 ГПК РФ).

Опираясь на определения гражданской дееспособности и правоспособности, можно выделить две формы участия несовершеннолетних в гражданском судопроизводстве:

- 1) Самостоятельное участие несовершеннолетних в гражданском процессе;
- 2) Участие несовершеннолетних в процессе посредством участия их законных представителей (родителей, опекунов, попечителей).

Самостоятельное участие несовершеннолетних в суде возможно при эмансипации лица, а также в случаях, определенных законом. В данном случае несовершеннолетние могут выступать как одна из сторон, и обладать правами и обязанностями лиц, участвующих в деле: давать объяснения суду; знакомиться с материалами дела; заявлять отводы судьи; представлять доказательства и участвовать в их исследовании; заявлять ходатайства; обжаловать постановления и определения суда.

В качестве примера самостоятельного участия несовершеннолетнего в суде может быть приведено гражданское дело № 2-5776/2010, по которому в суд обратилась несовершеннолетняя истица с просьбой признать ее полностью дееспособной, аргументировав свое заявление вступлением в брак. Потребность в эмансипации объясняется тем, что органы власти, образовательные учреждения и медицинские организации не относятся к ней как к полностью дееспособной. Исходя из того, что истица получила согласие



на вступление в брак от администрации городского округа, что подтверждается документами, суд посчитал целесообразным удовлетворить требования, заявленные истицей и объявить её полностью дееспособной.

Вторая форма участия несовершеннолетних осуществляется посредством их законных представителей, в качестве которых могут выступать родители, опекуны, попечители, усыновители и другие лица. Представительство основывается на родительских отношениях, судебном решении при усыновлении, а также административном акте в случае назначении опеки или попечительства. В соответствии с п. 2 ст. 64 Семейного кодекса (последняя редакция от 21.11.2022), родители представляют в суде интересы детей в возрасте до 18 лет при условии, что между интересами родителей и детей отсутствуют противоречия. Законные представители имеют право совершать от имени и в интересах, представляемых действия, право на которые принадлежит представляемому.

Особое правовое положение ребенка в гражданском процессе проявляется в том, что в некоторых случаях защита прав и интересов осуществляется его законными представителями. Как отмечают некоторые авторы, наличие у несовершеннолетнего на определенном этапе «урезанной» по содержанию дееспособности требует соответствующего восполнения, которое ложится на его законных представителей. При этом чем меньше самостоятельности у несовершеннолетних, тем более существенны обязанности их законных представителей [2].

Например, без согласия органа опеки и попечительства опекун недееспособного не имеет права совершать сделки по обмену или дарению имущества подопечного, по сдаче его в аренду или в залог. Опекун не может совершать сделки, порождающие уменьшение имущества подопечного, Несовершеннолетние, несмотря на указанные возможности, не могут в полной мере осуществлять и защищать свои права. Даже в условиях приобретения частичной дееспособности, до достижения совершеннолетия ребёнок не может самостоятельно подать иск в суд, если дело касается несоблюдения его прав. [3].

При рассмотрении правового статуса несовершеннолетних в гражданском процессе главная проблема - это отсутствие конкретного законодательного определения понятия обязательного и необязательного привлечения законных представителей несовершеннолетних для рассмотрения споров, из-за чего невозможно определить границы допустимых правомочий для несовершеннолетнего. В случаях, когда привлечение законных представителей не является обязательным, стороной в исковом производстве должны являться несовершеннолетние как имеющее непосредственный интерес в деле, относительно прав которого будет вынесено решение. При этом предполагается, что законные представители не могут повлиять на заявления ребёнка и процессуальные действия.

На практике законные представители могут навязывать несовершеннолетним своё мнение при даче показаний, что важно с учётом того, что их интересы достаточно часто противоречат интересам ребёнка. Процедура выяснения мнения несовершеннолетних, основана на правилах, предусмотренных для допроса несовершеннолетних свидетелей, хотя и не совпадает с ней в полном объёме. При этом, в действующем ГПК РФ отсутствует чёткий порядок выяснения мнения несовершеннолетних, что является существенным пробелом. Если позиция несовершеннолетнего противоречит позиции законных представителей, суду требуется определить, чьё мнение является приоритетным, однако законодательно данная ситуация никак не регулируется. Предполагается, что в таких случаях ему должна предоставляться бесплатная юридическая помощь адвоката для недопущения нарушения прав ребёнка.

Таким образом, в российской правовой системе заложены механизмы защиты прав

несовершеннолетних в сфере гражданского судопроизводства. Незрелый может являться участником гражданского процесса и принимать участие в качестве одной из сторон. Однако законодательство практически не учитывает специфику разбирательства дел с участием детей, в связи с чем необходимо реализовывать новую концепцию правового статуса несовершеннолетних в гражданском процессе, которая сможет обеспечить расширение возможностей их участия в деле. Для совершенствования норм о защите прав детей российскому законодателю следует допустить несовершеннолетних к полноценному участию в гражданском деле, наделяя их процессуальными правами и обязанностями с целью предоставления им возможности совершения активных действий, которые способствуют более полной реализации их права на защиту. Несмотря на то что в нормах процессуального характера четко не выявлена специфика несовершеннолетних как участников процесса, тем не менее в нормах материального права особенности их правового положения представлены конкретнее. Специфика правового положения ребенка в гражданском процессе проявляется, прежде всего, при осуществлении защиты семейных прав - ребенок может обратиться за защитой своих прав и интересов не только в суд, но и в органы опеки и попечительства.

С учетом вышеизложенного можно предложить следующее определение процессуального статуса ребенка: процессуальный статус ребенка - это обособленная разновидность специального статуса ребенка, представляющая собой совокупность прав и обязанностей процедурного характера, ориентированных на защиту его нарушенных прав и интересов посредством предъявления им иска в суд самостоятельно или его законными представителями (иными лицами, указанными в законе), принадлежащих ребенку как участнику гражданского процесса, с учетом его возраста, объема процессуальной дееспособности. В правовой науке зачастую поднимают вопрос о включении в процессуальное законодательство раздела, который регламентировал бы рассмотрение гражданских дел с участием несовершеннолетних. Итогом стало бы, что производство по гражданским делам, в которых участвуют несовершеннолетние (как стороны) рассматривалось бы отдельным судом, а само судебное заседание проходило бы по специальным правилам. К сожалению, попытки введения данных аспектов в действующее законодательство не ведется.

Исходя из проведенного анализа норм, касающихся правового статуса ребенка как субъекта гражданско-процессуального правоотношения, можно сделать заключение, что действующее в данной области законодательство требует дальнейшего урегулирования, реформирования и разработки. С помощью строгого разграничения правовой природы правил и институтов возможно разрешить лишь часть существующих проблем в материальной или процессуальной сфере правового статуса ребенка. Наиболее значимые существующие пробелы можно устранить путем внесения изменений в действующее гражданское процессуальное законодательство Российской Федерации.

#### *Список источников*

1. Богданова О.В. Гражданско-правовое положение несовершеннолетних: анализ понятийной базы // Право: история и современность. - 2020. - № 2 (11). - С. 71-79.
2. Лядова М.О. Защита прав детей средствами гражданского процесса // Отечественная юриспруденция. - 2018. - № 6 (31). - С. 14-16.
3. Шibaева М.К. О некоторых аспектах правового положения несовершеннолетних в гражданском процессе // Вопросы российского и международного права. - 2020. - Т. 10, № 12-1. - С. 107-111.

## **FEATURES OF THE PARTICIPATION OF MINORS IN CIVIL PROCEEDINGS**

***Shitova S.I.***

*Udmurt State University, Votkinsk*

*This article highlights the specifics of the participation of minors in civil proceedings. The civil status and legal personality of minors are considered. The problems and specifics of the participation of minors in the civil process related to the lack of certain rules in the legislation when considering civil cases involving and in relation to minors are examined.*

*Keywords: civil procedure, minors, protection of rights and interests, legal capacity, legal representatives.*

## ВОССТАНОВЛЕНИЕ СРОКА ДЛЯ ПРИНЯТИЯ НАСЛЕДСТВА: ПРОБЛЕМЫ ПРАВОПРИМЕНЕНИЯ

*Шитова С.И.*

*ФГБОУ ВО «Удмуртский государственный университет», Воткинск*

*Данная статья посвящена проблемам урегулирования вопросов принятия наследства по истечении установленного срока. Изучаются положения по реализации порядка восстановления пропущенного срока для принятия наследства. Исследована юридическая сущность срока для восстановления наследственных прав, процесс принятия наследства по истечении установленного законом срока.*

*Ключевые слова: наследство, открытие наследства, принятие наследства, срок, восстановление срока.*

Неполнота законодательства о порядке наследования вызывает возникновение большого количества спорных вопросов в сфере реализации прав и законных интересов сторон наследственных правоотношений. Участие в наследственном процессе связывается с определенными проблемами, часто появляющимися по следующим причинам: отсутствие определенной регламентации в законодательстве; в нормативном правовом акте норма права изложена так, что при ее практической реализации может толковаться спорно; отсутствие порядка регулирования таких вопросов в нормах права. Это приводит к потребности рассмотрения высшими судами спорных вопросов, их разъяснению порядка применения норм материального права в целях вынесения обоснованных и правомерных судебных актов. Актуальность проблемы правового регулирования в рассматриваемой сфере велика, следовательно, необходимость совершенствования системы права стоит остро, в первую очередь в целях свободной реализации прав граждан на наследование, которое гарантируется Конституцией Российской Федерации.

В соответствии со ст. 1154 Гражданского кодекса Российской Федерации, наследство может быть принято в течение шести месяцев со дня его открытия.

Действующее гражданское законодательство устанавливает два срока для принятия наследства - общий и специальный. Общий срок для принятия наследства определяется в шесть месяцев со дня открытия наследства, при этом, если наследство открылось вследствие объявления гражданина умершим, общий срок для принятия наследства отсчитывается со дня вступления в законную силу решения суда об объявлении наследодателя умершим, даже если в таком решении указывается день его предполагаемой смерти.

Специальные сроки для принятия наследства установлены для наследников, право которых на получение наследства возникает на основании сложного юридического состава, включающего последовательно происходящие открытие наследства и непринятие наследства другими наследниками или отказ от наследства [1].

В соответствии со ст. 1155 ГК РФ по заявлению наследника, пропустившего срок, установленный для принятия наследства, суд может восстановить этот срок и признать наследника принявшим наследство, если наследник не знал и не должен был знать об открытии наследства или пропустил этот срок по другим уважительным причинам и при условии, что наследник, пропустивший срок, установленный для принятия наследства, обратился в суд в течение шести месяцев после того, как причины пропуска этого срока отпали.

Обращаясь к рассмотрению судебного порядка, отметим, что восстановление судом

срока принятия наследства носит «мотивированный характер», так как связано с обязательным установлением уважительности причин пропуска наследником указанного срока. Вышеперечисленное означает, что требование о восстановлении срока принятия наследства может быть удовлетворено в том случае, если будет доказано, что наследник не знал и не должен был знать об открытии наследства или пропустил указанный срок по другим уважительным причинам.

Стоит отметить, что судебная практика придерживается подобного подхода к квалификации шестимесячного срока на обращение в суд. Так, в п. 40 постановления Пленума Верховного суда РФ № 9 сказано, что «шестимесячный срок, установленный для обращения в суд с данным требованием, не подлежит восстановлению, и наследник, пропустивший его, лишается права на восстановление срока принятия наследства». Таким образом, отсутствие у наследника права, пропустившего срок на принятие наследства, на восстановление данного срока, подчеркивает пресекательный характер.

Вместе с тем, в правовой литературе отмечается противоречивость законоположений об одновременном восстановлении срока для принятия наследства и признании лица принявшим наследство (без совершения им специальных действий по принятию наследства). В частности, отмечается, что «в самой норме ч. 1 ст. 1155 ГК РФ заложено противоречие в словах законодателя: «Суд может восстановить срок и признать наследника принявшим наследство». Вследствие этого, - данные требования нередко неоправданно отождествляются судами с требованием о признании права собственности наследника в связи с фактическим принятием наследства.

Опираясь на это, изложенное в литературе мнение о противоречивости законоположений об одновременном восстановлении срока для принятия наследства и признании лица принявшим наследство представляется безосновательным. Вместе с тем требования о продлении им срока для принятия наследства и о признании факта принятия ими наследства следует рассматривать как взаимоисключающие, так как лица, которые совершили действия, свидетельствующие о фактическом принятии наследства, считаются принявшими наследство, что исключает необходимость предъявления требования о продлении срока на принятие наследства.

В п. 2 ст. 1155 ГК РФ содержится положение, согласно которому наследство может быть принято наследником по истечении срока, установленного для его принятия, без обращения в суд при условии согласия в письменной форме на это всех остальных наследников, принявших наследство.

Во-первых, в отличие от судебного порядка, связанного с обязательным установлением уважительности причин пропуска наследником установленного срока, при нотариальном порядке причины несоблюдения законодательного требования о сроке принятия наследства оказываются юридически безразличными. В данном случае условием принятия наследства является лишь согласие всех остальных наследников, принявших наследство [2].

Во-вторых, в сравнении с судебным порядком, сроки принятия наследства «опоздавшим» наследником во внесудебном порядке законом не ограничиваются. Это значит, что такое лицо может принять наследство в любое время, вне зависимости от продолжительности пропуска предписанного статьей.

В-третьих, нетождественным является юридический механизм принятия наследства по истечении установленного срока. Применительно к судебному порядку, как было отмечено, судебный орган выносит решение о восстановлении пропущенного срока, одновременно признавая наследника принявшим наследство без совершения каких-либо дополнительных

действий по его принятию. Законодатель в данном случае говорит непосредственно о принятии наследником наследства, не указывая при этом на его восстановление. С учетом данного обстоятельства внесудебный порядок восстановления наследственных прав распространяется на оба способа принятия наследства. Утверждение о том, что опоздавший наследник может принять наследство только путем прямого волеизъявления, приводит к необоснованному ограничению его права.

В соответствии с нормами Гражданского кодекса, завещательное возложение определено как обязанность одного и (или) нескольких наследников совершить те или иные действия имущественного или неимущественного характера, которые являются волей наследодателя и будут направлены на реализацию общепольных целей. Однако в указанной норме не раскрывается понятие «общепольная цель», что существенно препятствует оформлению соответствующих документов даже в нотариате, поскольку многие нотариусы опасаются оформлять документы, которые при отсутствии четкой регламентации закона и опыта их составления являются для них затруднительными [3].

Анализ судебной практики о применении норм наследственного права подтверждает и наличие в нормативных правовых актах большого количества недоработок, отсутствие достаточной правовой регламентации спорных моментов в возникших наследственных правоотношениях, что существенно затрудняет вынесение законного и обоснованного решения суда, в результате чего растет количество рассматриваемых судами дел в рамках наследственного права.

Принимая во внимание судебную практику по наследственному праву, учитывая предметы и основания заявленных гражданами требований, можно предположить, что причинами увеличения количества обращений граждан с исками и заявлениями в суд о разрешении наследственных споров являются: ошибки при определении состава наследственного имущества, поскольку после внесения изменений в законодательство был значительно расширен круг объектов, переходящих в порядке наследования; в ряде случаев имели место затруднения с определением круга наследников, призываемых к наследованию; ошибки при определении размера причитающихся наследникам долей в наследстве [4].

Кроме этого, нередко судами допускаются ошибки в процессе применения норм части третьей ГК РФ.

В целях устранения имеющихся недостатков в законодательных актах Российской Федерации и обеспечения единообразия применения судами норм материального права в судебной практике, защиты имущественных прав и охраняемых законом интересов граждан, судебные органы должны организовывать проведение обзоров судебной практики по делам о наследовании и давать разъяснения о применении закона по аналогии либо о том, каким образом необходимо выносить судебные акты по спорным вопросам, которые не урегулированы законом.

Анализ материалов гражданских дел позволяет выделить следующие категории наследственных споров: об установлении факта принятия наследства и признании права собственности на наследственное имущество; о восстановлении срока для принятия наследства и признании права собственности на наследственное имущество; о признании недействительным завещания; о включении имущества в наследственную массу и признании права собственности на это имущество; о признании наследника отказавшимся от наследства. При этом объектом наследственных споров чаще всего является недвижимость.

Проведенный анализ положений действующего гражданского законодательства может утверждать о наличии ряда спорных вопросов по толкованию и применению положений,

определяющих порядок восстановления пропущенного срока на принятие наследства, что в свою очередь создает трудности при рассмотрении данной категории дел в судебных органах, отрицательно сказывается на обеспечении конституционных гарантий наследственных прав граждан. В этой связи рассмотренные проблемы теории, законодательства и правоприменительной практики нуждаются в их дальнейшем научно-теоретическом осмыслении и оценке для выработки соответствующих рекомендаций по совершенствованию правового регулирования порядка восстановления наследственных прав.

*Список источников*

1. Гражданский кодекс Российской Федерации (часть третья) от 26.11.2001 N 146-ФЗ.
2. Седова Н.А. О некоторых условиях реализации права на наследство // Власть Закона. 2015. № 2.
3. Магомедова З. Восстановление срока для принятия наследства: процессуальные проблемы правоприменительной практики // Бюллетень нотариальной практики. 2004. № 5.
4. Малкин О.Ю. Восстановление срока для принятия наследства в судебном порядке: проблемы правоприменения // Российская юстиция. 2008. № 12.

**RESTORATION OF THE DEADLINE FOR INHERITANCE ACCEPTANCE: PROBLEMS OF LAW ENFORCEMENT**

***Shitova S.I.***

*Udmurt State University, Votkinsk*

*This article is devoted to the problems of settlement of inheritance acceptance issues after the expiration of the established period. Provisions on the implementation of the procedure for restoring the missed deadline for accepting the inheritance are being studied. The legal essence of the term for the restoration of inheritance rights, the process of accepting inheritance after the expiration of the term established by law, is investigated.*

*Keywords: inheritance, opening of inheritance, acceptance of inheritance, term, restoration of term.*

**EurasiaScience**

Сборник статей ЛII международной  
научно-практической конференции

Компьютерная верстка: О.В. Соловьева

Научно-издательский центр «Актуальность.РФ»

105005, Москва, ул. Ладожская, д. 8

<http://актуальность.рф/>

[actualscience@mail.ru](mailto:actualscience@mail.ru)

Подписано в печать 10.04.2023

Усл. п. л. 15. Тираж 500 экз. Заказ № 230410.